

Register Now 
www.delonghi.com/register



5713238091_00_0718

ECAM37X.95

DINAMICA
plus

KOFFIEAUTOMAAT
MÁQUINA DE CAFÉ
MAQUINA DE CAFÉ
ΜΗΧΑΝΗ ΤΟΥ ΚΑΦΕ

KAFFEMASKIN

KAFFEMASKIN

KAFFEMASKINE

KAHVINKEITIN

КОФЕМАШИНА

КОФЕ ДЕМДЕУ ҚҰРЫЛҒЫСЫ

KÁVÉFŐZŐGÉP

KÁVOVAR

KÁVOVAR

EKSPRES DO KAWY

КАФЕМАШИНА

APARAT DE PREPARAT CAFEA

КАНВЕ МАКІНЕСІ

АВТОМАТИЧНА КАВОВАРКА



Instruction videos available at:
<http://ecam37095.delonghi.com>

De'Longhi

NL

pag. 6

ES

pág. 27

PT

pág. 48

EL

σελ. 69

NO

sid. 91

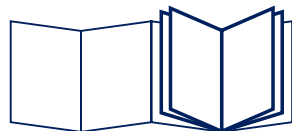

SV

siv. 111

DA

sid.131

FI

siv. 152

RU

стр. 172

KZ

193-бет

HU

220-old.

CS

str. 240

SK

str. 260

PL

str. 280

BG

стр. 301

RO

pag. 324

TR

say. 344

UK

сторінка 364

B C

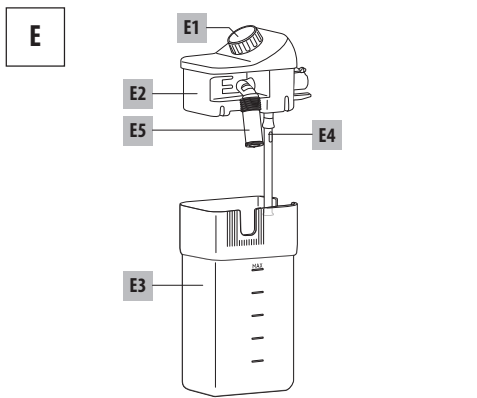
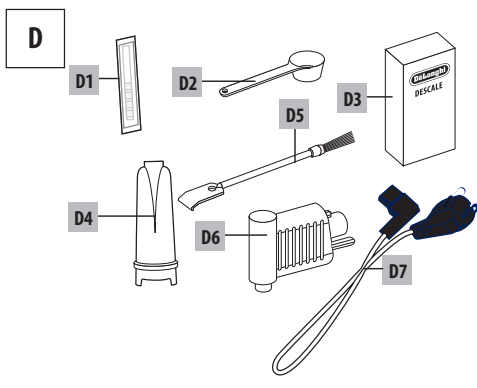
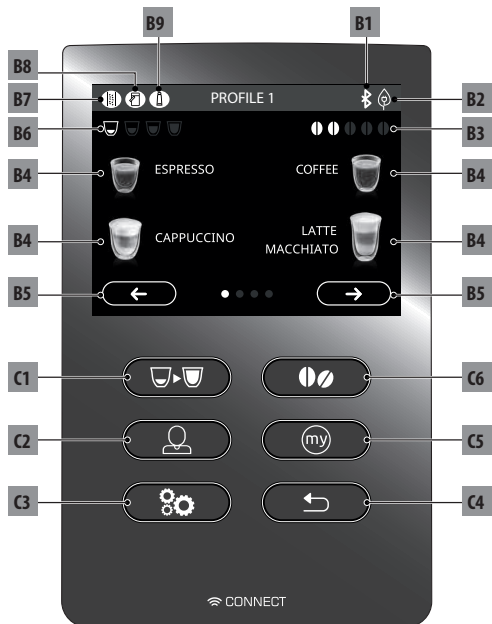

A

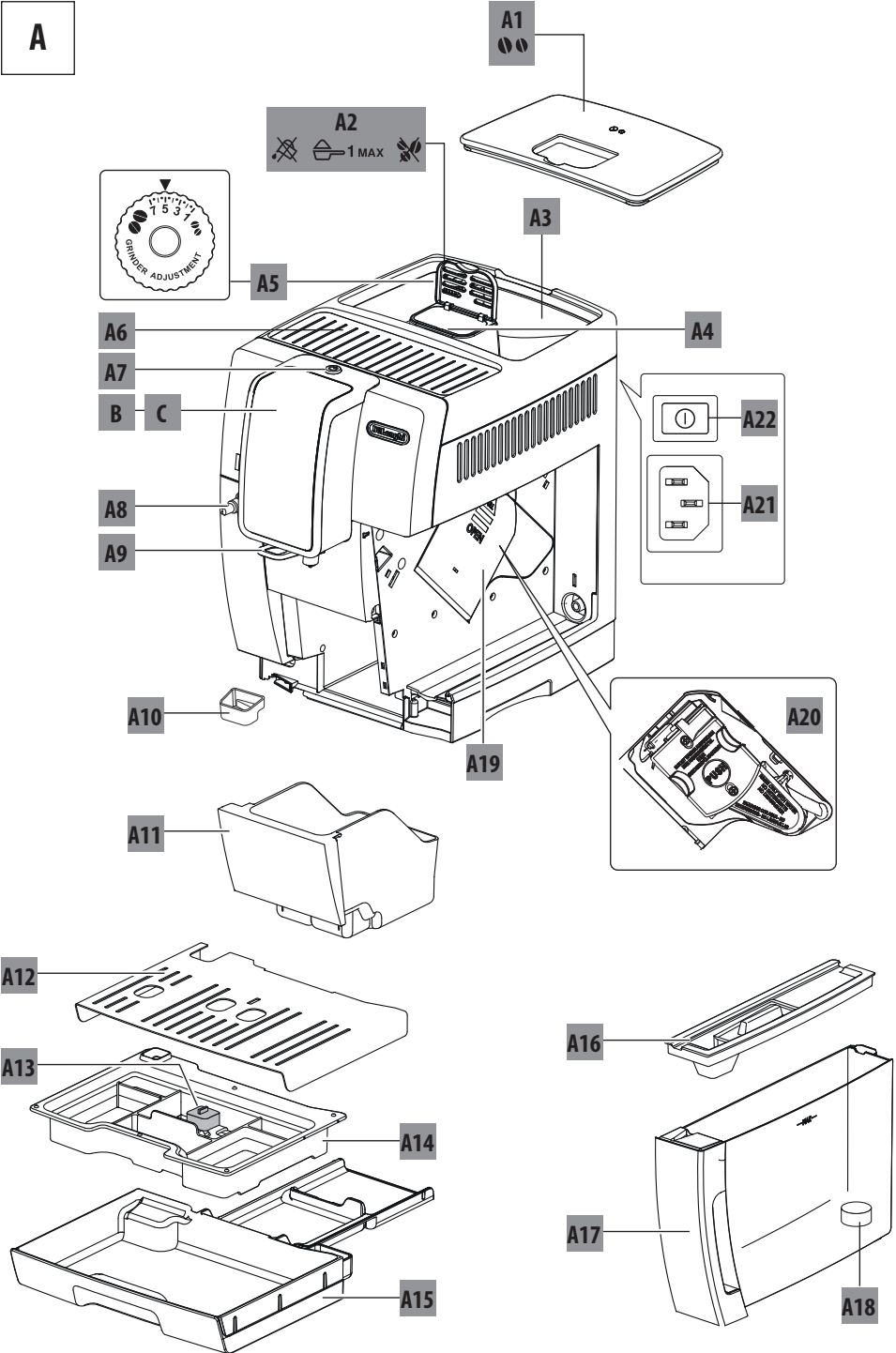

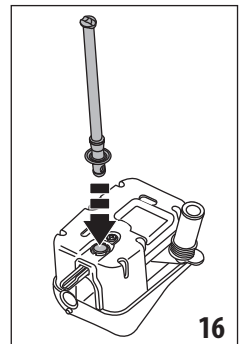
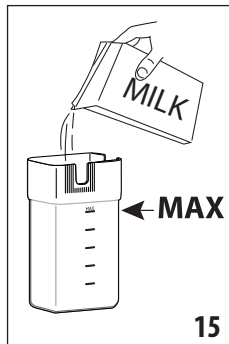
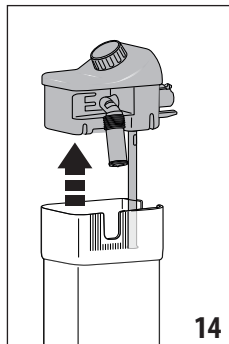
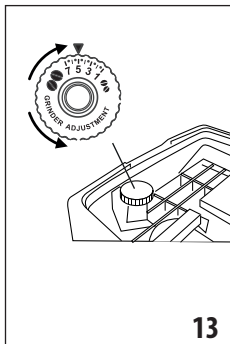
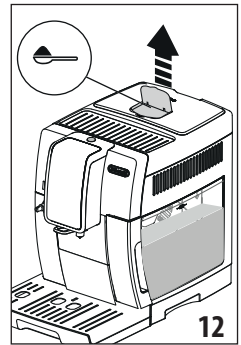
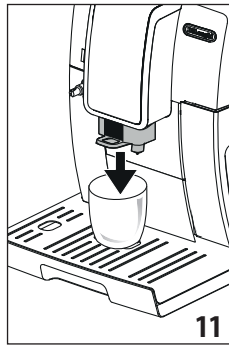
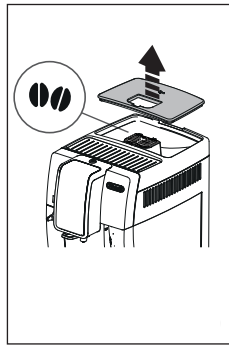
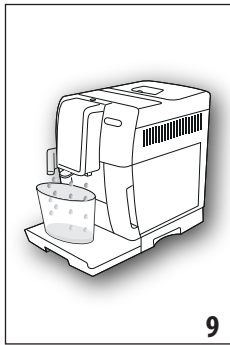
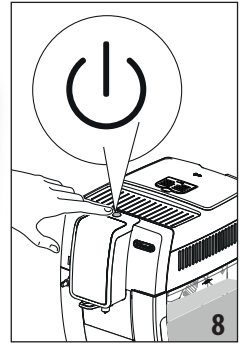
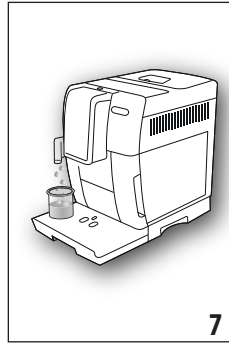
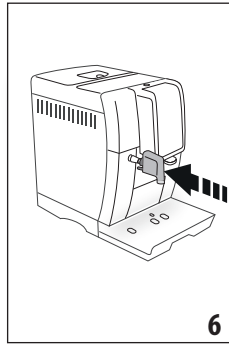
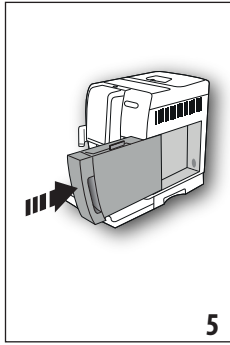
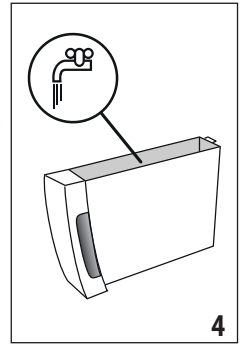
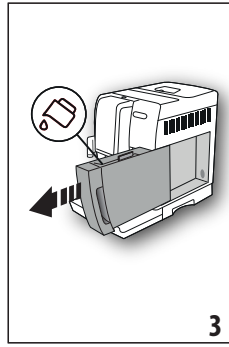
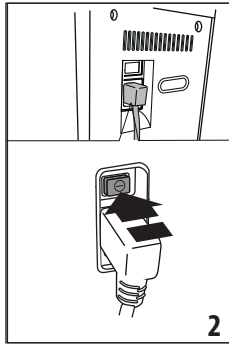
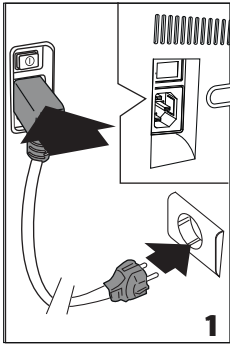

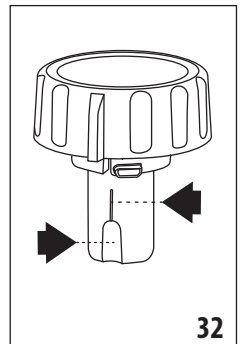
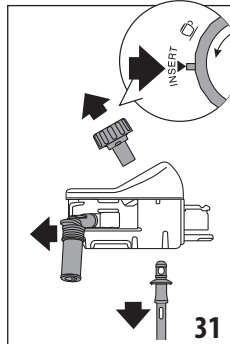
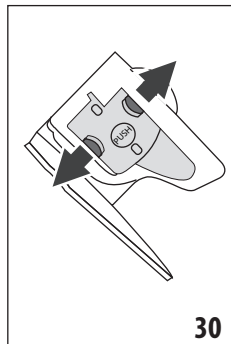
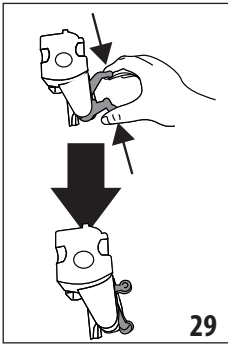
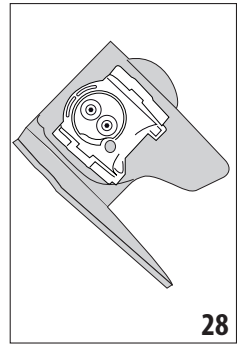
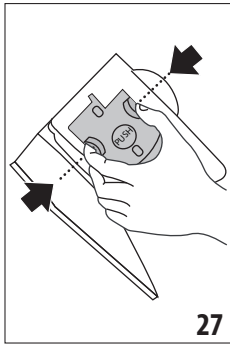
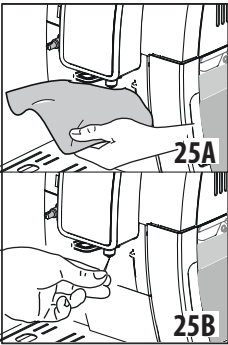
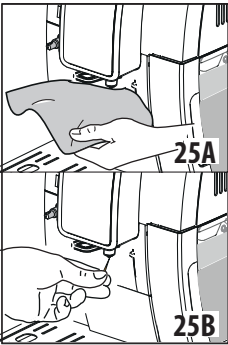
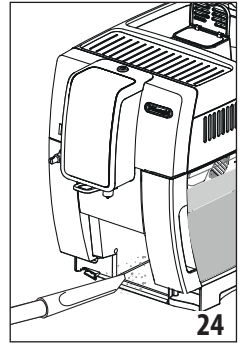
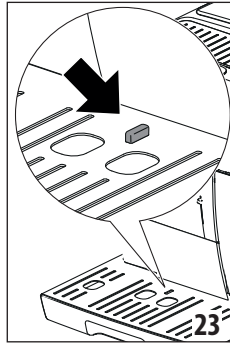
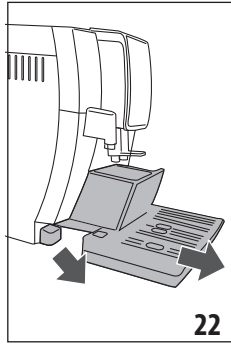
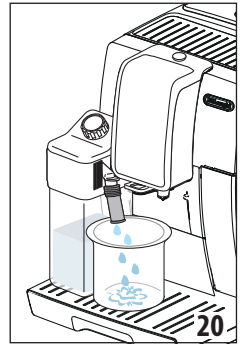
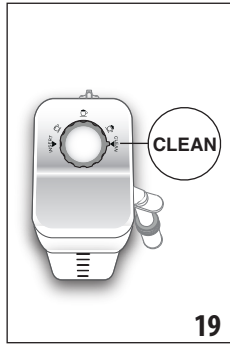
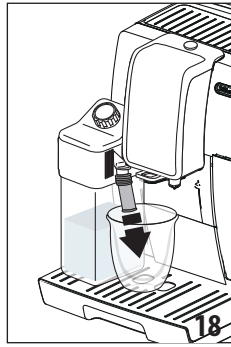
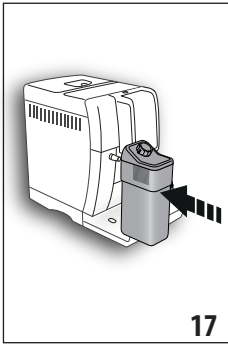

СОДЕРЖАНИЕ

1. ВВЕДЕНИЕ	173
1.1 Буквы в скобках	173
1.2 Проблемы и их устранение	173
1.3 Скачайте приложение!.....	173
2. ОПИСАНИЕ	173
2.1 Описание прибора (стр. 3 — А).....	173
2.2 Описание домашней страницы (главное окно) (стр. 2 - В).....	173
2.3 Описание панели управления (стр. 2 — С).....	173
2.4 Описание приспособлений (стр. 2 — D).....	174
2.5 Описание контейнера для молока (стр. 2 — E).....	174
3. ПЕРВОЕ ВКЛЮЧЕНИЕ ПРИБОРА	174
4. ВКЛЮЧЕНИЕ ПРИБОРА	174
5. ВЫКЛЮЧЕНИЕ ПРИБОРА	174
6. НАСТРОЙКИ МЕНЮ	175
6.1 Доступ к меню	175
6.2 Выход из меню	175
6.3 Ополаскивание	175
6.4 Удаление накипи	175
6.5 Фильтр для воды	175
6.6 Параметры напитков	175
6.7 Автовыключение (режим ожидания)	175
6.8 Экономия энергии	176
6.9 Температура кофе	176
6.10 Жесткость воды	176
6.11 Выбор языка	176
6.12 Звуковой сигнал	176
6.13 Bluetooth	176
6.14 Заводские параметры	176
6.15 Статистика	176
6.16 Настройка профиля	176
7. ПРИГОТОВЛЕНИЕ КОФЕ	176
7.1 Приготовление кофе из кофейных зерен.....	176
7.2 Выбор вкуса кофе.....	177
7.3 Выбор количества кофе.....	177
7.4 Приготовление кофе из предварительно молотого кофе	177
7.5 Регулировка кофемолки.....	178
7.6 Советы для получения более горячего кофе	178
8. ПРИГОТОВЛЕНИЕ ГОРЯЧИХ НАПИТКОВ С МОЛОКОМ	178
8.1 Наполнение и закрепление контейнера для молока	178
8.2 Регулировка количества пены	179
8.3 Автоматическое приготовление напитков на основе молока	179

8.4 Очистка контейнера для молока после каждого применения	179
9. КОФЕЙНЫЙ ГРАФИН	180
10. ПОДАЧА ГОРЯЧЕЙ ВОДЫ	180
11. ИНДИВИДУАЛЬНЫЙ ПОДБОР НАПИТКОВ	180
12. СОХРАНЕНИЕ СОБСТВЕННОГО ПРОФИЛЯ ПОЛЬЗОВАТЕЛЯ	181
13. ОЧИСТКА	181
13.1 Очистка кофемашины	181
13.2 Очистка внутренней системы машины	181
13.3 Чистка контейнера для кофейной гущи	181
13.4 Очистка поддона для капель и лотка для сбора конденсата.....	182
13.5 Чистка внутренней части машины	182
13.6 Очистка бачка для воды	182
13.7 Очистка носиков узла подачи кофе	182
13.8 Очистка воронки для засыпки молотого кофе	182
13.9 Очистка заварочного узла	182
13.10 Очистка контейнера для молока.....	183
13.11 Очистка распылителя горячей воды.....	183
14. УДАЛЕНИЕ НАКИПИ	183
15. НАСТРОЙКА ЖЕСТКОСТИ ВОДЫ	184
15.1 Измерение жесткости воды	185
15.2 Настройка жесткости воды	185
16. ФИЛЬТР СМЯГЧЕНИЯ ВОДЫ	185
16.1 Установка фильтра	185
Замена фильтра.....	
Удаление фильтра	
ТЕХНИЧЕСКИЕ ДАННЫЕ	
17. СООБЩЕНИЯ НА ДИСПЛЕЕ	186
18. УСТРАНЕНИЕ НЕИСПРАВНОСТЕЙ	191

1. ВВЕДЕНИЕ

Благодарим вас за выбор автомата для приготовления кофе и капучино.

А сейчас уделите несколько минут для ознакомления с данными инструкциями по применению. Таким образом вы сможете обеспечить безопасность и сохранность прибора.

1.1 Буквы в скобках

Буквы в скобках соответствуют обозначениям, приведенным в параграфе «Описание прибора» (стр. 2–3).

1.2 Проблемы и их устранение

При возникновении неисправностей в первую очередь попытайтесь их устранить согласно положениям из главы «18. Сообщения на дисплее» и «19. Решение проблем».

Если это окажется безрезультатным или если потребуются дополнительные разъяснения, обратитесь в службу помощи клиентам, позвонив по номеру, указанному в прилагаемой брошюре «Служба помощи клиентам».

Если вашей страны нет в данном списке, позвоните по номеру, указанному в гарантийном свидетельстве. При необходимости ремонта обращайтесь исключительно в службу технической поддержки De'Longhi. Адреса указаны в гарантийном свидетельстве, которое прилагается к машине.

1.3 Скачайте приложение!



Благодаря приложению De'Longhi Coffee Link можно в удаленном режиме управлять некоторыми функциями.

В приложении имеются также сведения, рекомендации, любопытные факты о кофе, благодаря ему теперь можно иметь под рукой всю информацию о вашей кофемашине.



Данный символ указывает на функции, которыми можно управлять или к которым можно обращаться в приложении.

Также можно создавать до 3 новых напитков и сохранить их в памяти вашей кофемашины.

Примечание.

Проверить совместимые устройства на compatibledevices.delonghi.com.

2. ОПИСАНИЕ







2.1 Описание прибора (стр. 3 — А)

- A1. Крышка контейнера для зерен
- A2. Крышка воронки для предварительного молотого кофе
- A3. Контейнер для зерен
- A4. Воронка для засыпки предварительного молотого кофе
- A5. Рукоятка регулировки степени помола
- A6. Подогрев чашек
- A7. Кнопка : включение или выключение кофемашины (режим ожидания)
- A8. Форсунка горячей воды
- A9. Узел подачи кофе (регулируется по высоте)
- A10. Лоток для сбора конденсата
- A11. Контейнер для кофейной гущи
- A12. Подставка для чашек
- A13. Индикатор уровня воды в поддоне для сбора капель
- A14. Решетка поддона
- A15. Поддон для сбора капель
- A16. Крышка бачка для воды
- A17. Бачок для воды
- A18. Место расположения фильтра смягчения воды
- A19. Дверца заварочного узла
- A20. Заварочный узел
- A21. Гнездо разъема шнура питания
- A22. Главный выключатель

2.2 Описание домашней страницы (главное окно) (стр. 2 - В)

- B1. Символ включенного bluetooth
- B2. Символ подключенного режима экономии энергии
- B3. Выбранный вкус
- B4. Напитки прямого выбора
- B5. Стрелка перехода
- B6. Выбранный объем
- B7. Аварийный сигнал необходимости удаления накипи
- B8. Аварийный сигнал необходимости очистки контейнера для молока
- B9. Аварийный сигнал необходимости замены фильтра

2.3 Описание панели управления (стр. 2 — С)

- C1.   : выбор объема напитка
- C2.  : выбор профиля
- C3.  : меню настроек прибора
- C4.  : нажмите для выхода из выбранной функции и возврата в главное меню
- C5.  : Меню выбора индивидуальных напитков
При первом включении, если ранее не было выполнено программирование как описано в главе «11.

Индивидуальный подбор напитков », выполняется индивидуальный подбор напитка

С6.  : выбор вкуса напитка

2.4 Описание приспособлений (стр. 2 — D)

- D1. Индикаторная полоска Total Hardness Test (на стр. 2 прилагаются инструкции на английском языке)
- D2. Мерная ложка для предварительного молотого кофе
- D3. Средство для удаления накипи
- D4. Фильтр для смягчения воды (в некоторых моделях)
- D5. Кисточка для очистки
- D6. Узел подачи горячей воды
- D7. Шнур питания

2.5 Описание контейнера для молока (стр. 2 — E)

- E1. Регулятор пены и функции CLEAN
- E2. Крышка контейнера для молока
- E3. Контейнер для молока
- E4. Трубка всасывания молока
- E5. Трубка подачи молочной пены (регулируется)

3. ПЕРВОЕ ВКЛЮЧЕНИЕ ПРИБОРА

Примечание.

- При первом включении гидросистема пуста, поэтому прибор может издавать повышенный шум. Шум будет уменьшаться по мере заполнения контура.
- Автомат прошел испытания с использованием кофе на предприятии-изготовителе, следы кофе в кофемолке - абсолютно нормальное явление. При этом гарантируется, что машина новая.
- Рекомендуется как можно быстрее отрегулировать жесткость воды путем выполнения процедуры, описанной в главе «15. Настройка жесткости воды».

1. Установите разъем шнура электропитания (D7) в гнездо (A210), которое находится с задней стороны прибора, и подключите прибор к сети электропитания (рис. 1), убедитесь, что нажата кнопка главного выключателя (A22) с задней стороны прибора (рис. 2).
2. "SELECT LANGUAGE" (ВЫБРАТЬ ЯЗЫК): Нажимайте , пока на дисплее не появится нужный язык. Нажмите соответствующий языку флажок.

Затем продолжите, следуя инструкциям, которые выдаются самим прибором на дисплее:

3. «ЗАЛЕЙТЕ СВЕЖУЮ ВОДУ»: достаньте бачок для воды (A17 — рис. 3), залейте свежую воду до отметки MAX на бачке (рис. 4). Установите бачок на место (рис. 5).
4. «ВСТАВЬТЕ УЗЕЛ ПОДАЧИ ВОДЫ»: Убедитесь, что узел подачи горячей воды (D6) установлен на форсунку (A8

— рис. 6), поместите под ним емкость (рис. 7) минимальным объемом 100 мл.

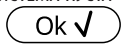
5. «ГИДРОСИСТЕМА ПУСТА» «НАЖМИТЕ ОК ДЛЯ НАЧАЛА»: нажмите  для подтверждения, прибор подаст воду из узла подачи (рис. 8) и затем выключится автоматически.

Теперь кофемашина готова к обычному использованию.

Примечание.

- При первом включении необходимо приготовить 4–5 порций капучино, чтобы добиться удовлетворительных результатов.
- Во время приготовления первых 5–6 капучино является нормальным явлением шум кипящей воды, со временем уровень шума понизится.
- Чтобы добиться наилучших результатов от прибора, рекомендуется установить фильтр смягчения воды (D4), следуя инструкциям из главы «16. Фильтр смягчения воды». Если в имеющемся у вас кофейном автомате нет фильтра, его можно заказать в уполномоченных сервисных центрах De'Longhi.

4. ВКЛЮЧЕНИЕ ПРИБОРА

Примечание.

Перед включением прибора убедитесь в том, что нажат главный выключатель (A22 — рис. 2).

При каждом включении прибор автоматически выполняет цикл предварительного нагрева и ополаскивания.

- Для включения прибора нажмите кнопку  (A7 — рис. 8), на дисплее появится сообщение «ИДЕТ НАГРЕВ» «ПОЖАЛУЙСТА, ЖДИТЕ».
- После завершения нагрева на приборе появится другое сообщение: «ИДЕТ ОПОЛАСКИВАНИЕ» «ПОЖАЛУЙСТА, ЖДИТЕ». Таким образом прибор не только нагревает бойлер, но и запускает горячую воду во внутренние контуры для их нагрева.

Прибор готов к работе, когда появляется главная страница (Homepage).

5. ВЫКЛЮЧЕНИЕ ПРИБОРА

Если до этого готовился кофе, каждый раз при выключении выполняется автоматическое ополаскивание.

- Чтобы выключить прибор, нажмите кнопку  (A7 — рис. 8).
- На дисплее появится надпись «ИДЕТ ВЫКЛЮЧЕНИЕ» «ПОЖАЛУЙСТА, ЖДИТЕ». Если это предусмотрено, прибор выполнит ополаскивание, а затем выключится (режим ожидания).

Примечание.

Если прибор не используется продолжительное время, его следует отключить от сети электрического питания:



- сначала выключите прибор нажатием кнопки  (рис. 8);
- отпустите главный выключатель (A22) сзади прибора (рис. 2).

Внимание!

Ни в коем случае не нажимайте на главный выключатель, когда прибор включен.

6. НАСТРОЙКИ МЕНЮ

6.1 Доступ к меню

1. Нажмите кнопку «» (C3) для входа в меню.
2. Пролистайте позиции меню нажатием  до появления требуемой позиции.
3. Нажмите на нужную позицию меню.

6.2 Выход из меню

После выполнения необходимых настроек нажмите  для возврата на главную страницу.

6.3 Ополаскивание

С помощью данной функции можно вывести горячую воду из узла подачи кофе (A9) и из узла подачи горячей воды (D6), если имеется, чтобы очистить и нагреть внутреннюю систему машины.

1. Под узлами подачи кофе и горячей воды поместите емкость минимальным объемом 100 мл (рис. 8).
2. После выбора позиции «ОПОЛАСКИВАНИЕ» через несколько секунд сначала из узла подачи кофе, а затем из узла подачи горячей воды (если установлен) выйдет горячая вода, которая очищает и нагревает внутренний контур кофемашины (рис. 7).
3. Чтобы остановить ополаскивание, нажмите  или дождитесь автоматической остановки.

Примечание.

- В случае простоя свыше 3–4 дней очень рекомендуется после включения машины выполнить 2–3 ополаскивания перед началом ее применения.
- Естественно, что после выполнения данной функции остается вода в контейнере для кофейной гущи (A11).

6.4 Удаление накипи







Инструкции по удалению накипи приводятся в главе «14. Удаление накипи».

6.5 Фильтр для воды

Инструкции по установке фильтра (D4) приводятся в главе «16. Фильтр смягчения воды».

6.6 Параметры напитков

В этом разделе можно просмотреть индивидуальные настройки и при необходимости привести каждый отдельный напиток каждого профиля к заводским параметрам.

1. После входа в меню настроек нажмите «ПАРАМЕТРЫ НАПИТКОВ», на дисплее появится панель с параметрами первого напитка.
2. Параметры выводятся на вертикальных панелях: заводской параметр обозначен символом , текущий заданный параметр обозначен заполнением вертикальной панели.
3. Чтобы вернуться к меню настроек, нажмите . Чтобы листать и просматривать напитки, нажмите .
4. Чтобы привести к заводским параметрам напиток на экране дисплея, нажмите .
5. «ПОДТВЕРЖДАЕТЕ СБРОС?»: для подтверждения нажмите  (для отмены ).
6. «ЗАВОДСКИЕ ПАРАМЕТРЫ» «ИЗМЕНЕНЬ»: нажмите .

Напиток запрограммирован согласно заводским параметрам. Продолжайте с другими напитками или вернитесь на главную страницу, нажав 2 раза .



Примечание.

Чтобы изменить напитки в другом профиле, вернитесь на главную страницу, выберите нужный профиль и повторите порядок действий.

6.7 Автовыключение (режим ожидания)

Автоматическое выключение можно задать так, чтобы прибор отключался через 15 или 30 минут, 1, 2 или 3 часа простоя.

Чтобы запрограммировать автоматическое выключение, действуйте следующим образом:

1. Нажмите «АВТОВЫКЛЮЧЕНИЕ».
2. Выберите нужный промежуток времени с помощью стрелок выбора  (увеличение) или  (уменьшение) значения.
3. Для подтверждения нажмите .

Таким образом автоматическое выключение запрограммировано.

6.8 Экономия энергии

С помощью этой функции можно подключить или отключить режим экономии энергии. Подключенная функция гарантирует меньшие энергозатраты в соответствии с действующими европейскими нормами.

Для отключения или подключения режима экономии энергии действуйте следующим образом:

1. Нажмите «ЭКОНОМИЯ ЭНЕРГИИ» чтобы отключить () или включить () функцию.

На верхней панели главной страницы появится соответствующий символ (B2), обозначающий подключение функции.

Примечание.

Когда включен режим энергосбережения, подача может потребовать нескольких секунд.

6.9 Температура кофе

При необходимости изменения температуры воды подачи кофе выполните следующие действия:

1. Нажмите «ТЕМПЕРАТУРА КОФЕ»: на дисплее появятся значения для выбора (текущее значение подчеркнуто).
2. Нажмите на значение, которое хотите задать (НИЗКАЯ, СРЕДНЯЯ, ВЫСОКАЯ, МАКСИМАЛЬНАЯ).

6.10 Жесткость воды

Инструкции по настройке жесткости воды приводятся в главе «15. Настройка жесткости воды».



6.11 Выбор языка

При необходимости сменить язык дисплея действуйте следующим образом:

1. Нажмите «ВЫБЕРИТЕ ЯЗЫК».
2. Нажмите на флажок того языка, который вы хотите выбрать (нажмите , чтобы просмотреть все доступные языки).



6.12 Звуковой сигнал

При помощи этой функции включается или отключается звуковой сигнал, который машина издает при нажатии на значки и при каждой установке/снятии принадлежностей. Для отключения или подключения звукового сигнала действуйте следующим образом:

1. Нажмите «ЗВУКОВОЙ СИГНАЛ», чтобы отключить () или подключить () функцию.

6.13 Bluetooth

С помощью данной функции подключается или отключается защитный PIN-код для связи с прибором с компьютерно-го устройства.

1. Нажмите BLUETOOTH: на дисплее появится идентификационный серийный номер машины (19 цифр) и номер из 4 цифр (PIN).
2. Нажмите () для подключения или () для отключения запроса PIN-кода во время соединения через приложение.

Изначально заданным на приборе PIN-кодом является 0000. Рекомендуется сменить PIN-код непосредственно с приложения.



Примечание.

Серийный номер прибора виден в функции Bluetooth, он позволяет точно определить кофемашину в тот момент, когда выполняется связь с приложением.

6.14 Заводские параметры

С помощью этой функции восстанавливаются все заводские настройки меню и все заводские настройки количества для всех профилей (кроме языка, который остается тем, что был задан).

Для восстановления заводских параметров выполните следующие действия:

1. Нажмите «ЗАВОДСКИЕ ПАРАМЕТРЫ», на дисплее появится «ИЗМЕНИТЬ ЗАВОДСКИЕ ПАРАМЕТРЫ?», нажмите  для подтверждения (или нажмите  для отмены операции).
2. «ЗАВОДСКИЕ ПАРАМЕТРЫ ИЗМЕНЕНЫ»: нажмите  для подтверждения.

6.15 Статистика

С помощью этой функции можно просмотреть статистические данные прибора. Чтобы вывести на дисплей такие данные:

1. Нажмите «СТАТИСТИКА» и проверьте все статистические данные, листая позиции с помощью .

6.16 Настройка профиля

Чтобы настроить значок текущего профиля, выполните следующие:

1. Нажмите «НАСТРОЙКА ПРОФИЛЯ».
2. Нажмите нужный значок. На главной странице верхняя полоса появится такого же цвета, что и значок.

7. ПРИГОТОВЛЕНИЕ КОФЕ

7.1 Приготовление кофе из кофейных зерен

Внимание!

Не используйте необжаренные, засахаренные зерна или карамелизированный кофе, поскольку они могут приклеиться к кофемолке и вывести ее из строя.

1. Засыпьте кофейные зерна в специальный контейнер (A3 — рис. 10).
2. Поместите чашку под узел подачи кофе (A9).
3. Опустите узел подачи таким образом, чтобы он приблизился к чашке как можно больше (рис. 11). Так получится лучшая пенка.
4. Выберите желаемый кофе:
 - ESPRESSO
 - LONG
 - КОФЕ
 - DOPPIO+
 - 2X ESPRESSO
5. Начнется приготовление, на дисплее появится изображение выбранного напитка и растущая шкала, которая отображает процесс приготовления.

Примечание.

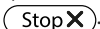
- Можно одновременно приготовить 2 чашки ESPRESSO нажав на кнопку  во время приготовления 1 чашки Espresso (изображение сохраняется на несколько секунд после начала приготовления).
- В процессе приготовления прибором кофе подачу можно остановить в любой момент нажав на кнопку .



После завершения процесса приготовления прибор готов для дальнейшего использования.

Примечание.

- В процессе работы на дисплее появляются некоторые сообщения (ЗАЛЕЙТЕ ВОДУ, ОЧИСТИТЕ КОНТЕЙНЕР ДЛЯ ГУЩИ и проч.), чьи значения приводятся в главе «18. Сообщения на дисплее».
- Чтобы получить более горячий кофе, см. параграф «7.6 Советы для получения более горячего кофе».
- Если кофе выходит каплями, или слишком жидкий, или с небольшим количеством пенки, или слишком холодный, см. рекомендации в параграфе «7.5 Регулировка кофемолки» и в главе «19. Устранение неисправностей».
- Приготовление каждого кофе можно настроить индивидуально (см. главу «11. Индивидуальный подбор напитков» и «12. Сохранение собственного профиля пользователя»).

7.2 Выбор вкуса кофе

Нажмите кнопку  (C6):

	Индивидуальный (если запрограммирован) / стандартный
	СВЕРХЛЕГКИЙ

	ЛЕГКИЙ
	СРЕДНИЙ
	КРЕПКИЙ
	СВЕРХКРЕПКИЙ
	(см. «7.4 Приготовление кофе из предварительно молотого кофе»)

После подачи настройка вкуса вернется к значению .

7.3 Выбор количества кофе

Нажмите кнопку  (C1):

	Индивидуальное (если запрограммировано) / стандартное
	КОЛИЧЕСТВО SMALL
	КОЛИЧЕСТВО MEDIUM
	КОЛИЧЕСТВО LARGE
	КОЛИЧЕСТВО X-LARGE

После подачи настройка количества вернется к значению .

7.4 Приготовление кофе из предварительно молотого кофе

Внимание!

- Никогда не засыпайте молотый кофе в выключенный прибор, чтобы предотвратить его попадание внутрь машины и ее загрязнение. Это может привести к повреждению прибора.
 - Никогда не засыпайте более 1 мерной ложки (D2), в противном случае это может привести к загрязнению внутренней части прибора или к засорению воронки (A4).
 - При использовании предварительно молотого кофе можно приготовить одновременно только одну чашку кофе.
1. Нажимайте кнопку  (C6), пока на дисплее не появится  (молотый).
 2. Откройте крышку воронки для предварительно молотого кофе (A2).

- Убедитесь в том, что воронка (A4) не закупорена, затем засыпьте одну мерную ложку предварительно молотого кофе (рис. 12).
- Поместите одну чашку под носиками узла подачи кофе (A9).
- Выберите желаемый кофе:
 - ESPRESSO
 - LONG
 - КОФЕ
- Начнется приготовление, на дисплее появится изображение выбранного напитка и растущая шкала, которая отображает процесс приготовления.

После завершения процесса приготовления прибор готов для дальнейшего использования.

Внимание! Во время приготовления кофе LONG:

в середине цикла приготовления появится сообщение «ЗАСЫПЬТЕ МОЛОТЫЙ КОФЕ» «МАКС. ОДНУ МЕРНУЮ ЛОЖКУ». Засыпьте одну мерную ложку кофе без горки и нажмите

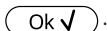

7.5 Регулировка кофемолки

Кофемолка изначально не требует регулировок, поскольку она настроена изготовителем так, чтобы обеспечивать правильную подачу кофе.

Однако если после приготовления первых чашек кофе отмечается мало насыщенная подача, отсутствие пенки либо слишком медленная подача кофе (каплями), следует откорректировать с помощью регулятора степени помола (A5 — рис. 13).

Примечание.

Рукоятку регулировки следует вращать только тогда, когда кофемолка в работе на начальном этапе приготовления кофейных напитков.



Если кофе выходит медленно или не выходит вообще, поверните рукоятку на один щелчок по часовой стрелке к номеру 7.

Чтобы кофе выходил более насыщенным и с лучшей пенкой, поверните рукоятку на один щелчок против часовой стрелки к номеру 1 (не более чем на один щелчок за раз, иначе кофе будет выходить по каплям).

Желаемый результат такой корректировки вы почувствуете только после приготовления 2 последующих чашек кофе. Если даже после регулировки желаемый результат не достигнут, необходимо повторить процедуру, повернув рукоятку еще на один щелчок.

7.6 Советы для получения более горячего кофе

Для получения более горячего кофе рекомендуется:

- выполнить ополаскивание, выбрав функцию «Ополаскивание» в меню настроек (см. параграф «6.3 Ополаскивание»);
- нагреть чашки горячей водой (используйте функцию горячей воды, см. главу «10. Подача горячей воды»);
- увеличить температуру кофе в меню настроек «»(С3) (параграф «6.9 Температура кофе»).

8. ПРИГОТОВЛЕНИЕ ГОРЯЧИХ НАПИТКОВ С МОЛОКОМ

Примечание.

Во избежание получения молока с небольшой пеной или с крупными пузырями всегда очищайте крышку молока (E2) и форсунку горячей воды (A8) согласно инструкциям из параграфов «8.4 Очистка контейнера для молока после каждого применения», «13.10 Очистка контейнера для молока» и «13.11 Очистка форсунки горячей воды».

8.1 Наполнение и закрепление контейнера для молока

- Снимите крышку (E2 — рис. 14).
- Наполните контейнер для молока (E3) достаточным количеством молока, не превышая отметку уровня MAX на емкости (рис. 15). Помните, что каждая отметка сбоку емкости соответствует 100 мл молока.

Примечание.

- Для получения более плотной и пышной пенки используйте обезжиренное или частично обезжиренное молоко, которое имеет прохладную температуру (около 5°C).
- При подключенном режиме «Экономия энергии» может потребоваться несколько секунд для начала подачи напитка.
- Проверьте, чтобы трубка всасывания молока (E4) была прочно вставлена на свое место на дне крышки контейнера для молока (рис. 16).
- Установите на место крышку контейнера для молока.
- Если есть, извлеките узел подачи горячей воды (D6).
- Закрепите путем установки до упора контейнер для молока (E) на форсунку (A8 — рис. 17). Машина подаст звуковой сигнал (если подключена функция звукового предупреждения).
- Поставьте достаточно большую чашку под носики узла подачи кофе (A9) и под трубку подачи молочной пены

- (E5). Отрегулируйте длину трубки подачи молока, просто потянув ее вниз к чашке (рис. 18).
8. Следуйте приведенным далее указаниям для каждой конкретной функции.

8.2 Регулировка количества пены

Поворотом регулятора пены (E1) выбирается количество молочной пены, которая подается во время приготовления молочных напитков.

Положение регулятора	Описание	Рекомендуется для...
	БЕЗ ПЕНЫ	ГОРЯЧЕЕ МОЛОКО (без пены) /CAFFELATTE
	МИНИМАЛЬНАЯ ПЕНА	latte macchiato/ FLAT WHITE
	МАКСИМАЛЬНАЯ ПЕНА	CAPPUCCINO/ CAPPUCCINO+ / CAPPUCCINO MIX / ESPRESSO MACCHIATO / ГОРЯЧЕЕ МОЛОКО (с пеной)

8.3 Автоматическое приготовление напитков на основе молока

- Наполните и установите контейнер для молока (E), как показано выше.
- Выберите желаемый напиток:
 - CAPPUCCINO
 - LATTE MACCHIATO
 - MILK (ГОРЯЧЕЕ МОЛОКО)
 - CAPPUCCINO+
 - CAPPUCCINO MIX
 - CAFFELATTE
 - FLAT WHITE
 - ESPRESSO MACCHIATO
- На дисплее машины рекомендуется повернуть регулятор плотности пены (E1) в зависимости от типа пены, который предусмотрен по рецепту. Поверните регулятор на крышке контейнера для молока.
- Через несколько секунд автоматически начнется приготовление, на дисплее появится изображение выбранного напитка и растущая шкала, которая отображает процесс приготовления.

После завершения процесса приготовления прибор готов для дальнейшего использования.

Примечание. Общие указания для приготовления всех напитков на основе молока.

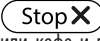

-  Esc : нажмите, если хотите полностью остановить приготовление и вернуться на главную страницу.
-  Stop X : нажмите, чтобы прервать подачу молока или кофе и перейти к следующей подаче (если предусмотрена) для завершения напитка.
- Приготовление каждого молочного напитка может настраиваться индивидуально (см. главу «11. Индивидуальный подбор напитков » и «12. Сохранение собственного профиля пользователя»).
- Не оставляйте упаковку с молоком вне холодильника надолго, чем выше температура молока (5°C наилучшее значение), тем хуже становится качество пены.

8.4 Очистка контейнера для молока после каждого применения

После каждого использования молочных функций выводится запрос «УСТАНОВИТЕ РЕГУЛЯТОР НА CLEAN». Необходимо выполнить очистку крышки устройства вспенивания молока:

- Не снимайте с машины контейнер для молока (E) (нет необходимости сливать молоко).
- Поместите чашку или другую емкость под трубкой подачи молочной пены.
- Повернуть регулятор плотности пены (E1) на CLEAN (рис. 19), на дисплее появится «ИДЕТ ОЧИСТКА» «ЕМКОСТЬ ПОД УЗЕЛ ПОДАЧИ» вместе с растущей шкалой, которая показывает ход очистки (рис. 20). Из трубки подачи молочной пены выходит смесь пара и горячей воды. Очистка остановится автоматически.
- Установите ручку регулировки на один из уровней плотности пены.
- Снимите контейнер для молока и очистите форсунку горячей воды губкой (A8 — рис. 21).

Примечание.

- Если требуется приготовить несколько чашек напитка на основе молока, вымойте контейнер для молока после последней приготовленной порции. Чтобы продолжить последующие приготовления, когда появится сообщение для функции CLEAN, нажмите .
- Если очистка не выполнена, на дисплее появится символ , напоминающий о необходимости выполнения очистки контейнера для молока.
- Оставшееся в контейнере молоко можно хранить в холодильнике.
- В некоторых случаях для очистки необходимо дождаться, пока аппарат нагреется.

9. КОФЕЙНЫЙ ГРАФИН

- Поместите графин под узел подачи кофе (A9). При выборе графина учитывайте количество подачи, а именно:

Выбранное количество	Количество (мл)
	250
	500
	750

- Нажмите «КОФЕЙНЫЙ ГРАФИН»,
- «ВЫБЕРИТЕ ВКУС» «И К-ВО ЧАШЕК»
- Нажмите
- Через несколько секунд автоматически начнется приготовление, на дисплее появится изображение выбранного напитка и растущая шкала, которая отображает процесс приготовления.

После завершения процесса приготовления прибор готов для дальнейшего использования.

Примечание.

- Esc: нажмите, если хотите полностью остановить приготовление и вернуться на главную страницу.

ПРЕДУПРЕЖДЕНИЕ ПО БЕЗОПАСНОСТИ.

После приготовления графина кофе дайте машине остыть 5 минут перед приготовлением других напитков. Опасность перегрева!

10. ПОДАЧА ГОРЯЧЕЙ ВОДЫ

- Проверьте правильность крепления узла подачи горячей воды (D6) на распылителе горячей воды (A8).
- Поставьте емкость под узел подачи (как можно ближе во избежание брызг).
- Нажмите «ГОРЯЧАЯ ВОДА», на дисплее появится соответствующее изображение и растущая шкала, которая отражает ход приготовления.
- Машина подаст горячую воду, а затем автоматически остановит подачу. Чтобы вручную остановить подачу горячей воды, нажмите .

Примечание.

- При подключенном режиме «Экономия энергии» может потребоваться несколько секунд для начала подачи горячей воды.
- Приготовление горячей воды можно настроить индивидуально (см. главу «11. Индивидуальный подбор

напитков » и «12. Сохранение собственного профиля пользователя»).

11. ИНДИВИДУАЛЬНЫЙ ПОДБОР НАПИТКОВ

Вкус (для напитков, где предусмотрен) и объем напитков можно подбирать индивидуально.

- Убедитесь, что профиль для индивидуального подбора напитков активен. Можно подобрать напитки МУ для каждого из профилей.
- Нажмите (C5).
- Для перехода к окнам индивидуальных настроек выберите напиток для подбора. Соответствующие приспособления должны быть установлены.
- (Только напитки на основе кофе) «ВЫБЕРИТЕ ВКУС КОФЕ». Выберите нужный вкус нажатием “-” или “+” и нажмите .
- «КОЛИЧЕСТВО КОФЕ» «СТОП ДЛЯ СОХРАНЕНИЯ»: начинается приготовление, и прибор выводит окно подбора количества, обозначенного вертикальной шкалой. Звездочка рядом со шкалой означает текущие настройки количества.
- Когда количество достигает минимально возможной настройки, на дисплее появляется .
- Нажмите , когда в чашке достигнуто нужное количество.
- «СОХРАНИТЬ НОВЫЕ ПА-ТРЫ?» Нажмите для сохранения (либо для отмены).

Прибор подтвердит сохранение или несохранение параметров (в зависимости от выбранной опции), нажмите . Прибор возвращается к главной странице.

Примечание.

- Напитки на основе молока:** сохраняется вкус кофе и затем по отдельности сохраняется количество молока и кофе.
- Горячая вода:** прибор подает горячую воду, нажмите для сохранения нужного количества.
- Можно выполнять индивидуальный подбор напитков также через приложение DeLonghi Coffee Link App.
- Выйти из режима программирования можно нажатием , значения не будут сохранены.

Таблица количества напитков		
Напиток	Стандартное количество	Программируемое количество
ESPRESSO	40 мл	20–180 мл

LONG	160 мл	115–250 мл
КОФЕ	180 мл	100–240 мл
DOPPIO+	120 мл	80–180 мл
ГОРЯЧАЯ ВОДА	250 мл	20–420 мл

12. СОХРАНЕНИЕ СОБСТВЕННОГО ПРОФИЛЯ ПОЛЬЗОВАТЕЛЯ

Данный прибор позволяет сохранить 3 различных профилей, каждому из которых присвоен свой значок.

Для каждого профиля сохраняются в памяти индивидуальные настройки ВКУСА и КОЛИЧЕСТВА напитков МУ (см. главу «11. Индивидуальный подбор напитков»), а порядок, в котором выводятся все напитки, составляется на основе частоты выбора.

Чтобы выбрать профиль, нажмите , выберите нужный профиль.

Примечание.

- Профиль « ГОСТЬ»: при выборе данного профиля можно подавать напитки с заводскими параметрами.
- Можно переименовать собственный профиль после соединения с приложением DeLonghi Coffee Link App (будут выведены только первые 3 знака).
- Чтобы индивидуально подобрать значок профиля, обратитесь к параграфу «6.16 Настройка профиля».

13. ОЧИСТКА

13.1 Очистка кофемашины

Периодической очистке подлежат следующие части прибора:

- внутренний контур машины;
- контейнер для кофейной гущи (A11);
- поддон для сбора капель (A15), лоток для сбора конденсата (A10), решетка поддона (A14) и индикатор заполненного поддона (A13);
- бачок для воды (A17);
- носики узла подачи кофе (A9);
- воронка для засыпки предварительно молотого кофе (A4);
- заварочный узел (A20), доступен после открытия служебной дверцы (A19);
- контейнер для молока (E);
- форсунка горячей воды (A8);
- контрольная панель (B).

Внимание!

- Не используйте для чистки кофемашины растворители, абразивные моющие средства или спирт. Суперав-

томаты De'Longhi не требуют использования химических добавок для очистки.

- Ни один из компонентов прибора не предназначен для мойки в посудомоечной машине, исключением является решетка поддона (A14) и контейнер для молока (E).
- Не используйте металлические предметы для удаления накипи или отложений кофе, поскольку они могут поцарапать металлические или пластмассовые поверхности.

13.2 Очистка внутренней системы машины

В случае простоя более 3–4 дней строго рекомендуется перед началом использования включить машину и выполнить:

- 2/3 ополаскивания, выбрав функцию «Ополаскивание» (параграф «6.3 Ополаскивание»);
- подачу горячей воды в течение нескольких секунд (глава «10. Подача горячей воды»).

Примечание.

Естественно, что после выполнения данной очистки остается вода в контейнере для кофейной гущи (A11).

13.3 Чистка контейнера для кофейной гущи

Когда на дисплее появляется «ОЧИСТИТЕ КОН-ЕР ДЛЯ ГУЩИ», необходимо опустошить и очистить контейнер. Пока контейнер для гущи (A11) не будет очищен, прибор не сможет готовить кофе. Прибор может сигнализировать о необходимости опустошения контейнера и в том случае, когда он еще не заполнен до конца, но прошли 72 часа после первого приготовления. (Чтобы отсчет 72 часов выполнялся правильно, кофемашину ни в коем случае не следует выключать с помощью главного выключателя A22).

Внимание! Опасность ожогов

Если подаются несколько чашек капучино подряд, металлическая подставка для чашек (A12) нагревается. Дождитесь ее охлаждения и берите ее только за переднюю часть.

Чтобы выполнить очистку (на включенном приборе):

1. Достаньте поддон для сбора капель (A15 — рис. 22), слейте и очистите его.
2. Опустошите и тщательно очистите контейнер для гущи (A11), удалите все имеющиеся на дне отложения. Кисточка из комплекта поставки (D5) оснащена шпательем, который подходит для этой операции.
3. Проверьте состояние лотка для сбора конденсата поддона красного цвета (A10) и слейте его при необходимости.

Внимание!

При извлечении поддона для сбора капель обязательно опорожняйте и контейнер для кофейной гущи, даже если он

почти не заполнен. Если не выполнять такую операцию, то при последующих приготовлениях кофе контейнер для гущи переполнится, что приведет к засорению кофемашины.

13.4 Очистка поддона для капель и лотка для сбора конденсата

Внимание!

Поддон для сбора капель (A15) снабжен индикатором-поплавок красного цвета (A13) уровня воды (рис. 23). Поддон следует слить и очистить до того, как индикатор начнет выходить за пределы подставки для чашек (A12). В противном случае вода может перелиться через край и повредить машину, опорную поверхность или окружающую зону.

Для извлечения поддона для сбора капель выполните следующее:

1. Извлеките поддон для сбора капель и контейнер для кофейной гущи (A11 — рис. 22).
2. Снимите подставку для чашек (A12), решетку поддона (A14), затем слейте поддон для сбора капель и опорожните контейнер для гущи, вымойте все компоненты.
3. Проверьте поддон сбора конденсата (A15) красного цвета, если он полон, слейте его.
4. Поставьте на место поддон для сбора капель вместе с решеткой и с контейнером для кофейной гущи.

13.5 Чистка внутренней части машины

Опасность электрических поражений!

Перед выполнением любой операции по очистке внутренних частей необходимо отключить прибор (см. «5. Выключение прибора») и отсоединить его от сети электропитания. Ни в коем случае не опускайте прибор в воду.

1. Периодически (примерно раз в месяц) проверяйте чистоту машины изнутри (для этого достаточно извлечь поддон для сбора капель A15). При необходимости удалите кофейные отложения кисточкой из комплекта поставки (D5) и губкой.
2. Все остатки уберите пылесосом (рис. 24).

13.6 Очистка бачка для воды

1. Периодически (приблизительно раз в месяц и при каждой замене фильтра смягчения воды D4, если имеется) очищайте бачок для воды (A17) влажной тряпкой с небольшим количеством мягкого моющего средства. Перед наполнением водой и установкой на место тщательно ополосните бачок.
2. Снимите фильтр (если имеется) и ополосните его под проточной водой.
3. Поставьте на место фильтр (если имеется), заполните бачок свежей водой и установите его на место.
4. (Только модели с фильтром смягчения воды) Подайте около 100 мл горячей воды для активации фильтра.

13.7 Очистка носиков узла подачи кофе

1. Периодически чистите носики узла подачи кофе (A9) губкой или тряпкой (рис. 25A).
2. Проверьте, чтобы отверстия узла подачи кофе не были закупорены. При необходимости удалите кофейные отложения зубочисткой (рис. 25B).

13.8 Очистка воронки для засыпки молотого кофе

Периодически (приблизительно раз в месяц) проверяйте, чтобы воронка для засыпки предварительно молотого кофе (A4) не закупоривалась. При необходимости удалите кофейные отложения кисточкой (D5) из комплекта поставки.

13.9 Очистка заварочного узла

Заварочный узел (A20) необходимо чистить не реже одного раза в месяц.

Внимание!

Нельзя вынимать заварочный узел, когда прибор включен.

1. Убедитесь в том, что прибор правильно выполнил процедуру отключения (см. главу «5. Выключение прибора»).
2. Извлеките бачок для воды (A17 — рис. 3).
3. Откройте дверцу заварочного узла (A19 — рис. 26), что находится сбоку справа.
4. Нажмите вовнутрь две цветные кнопки расщепления и одновременно потяните заварочный узел наружу (рис. 27).
5. Опустите примерно на 5 минут заварочный узел в воду, затем прополощите его под краном.

Внимание!

ОПОЛАСКИВАТЬ ТОЛЬКО ВОДОЙ.

ЗАПРЕЩЕНЫ МОЮЩИЕ СРЕДСТВА. ЗАПРЕЩЕНА МОЙКА В ПОСУДОМОЕЧНОЙ МАШИНЕ

Очистите заварочный узел без использования моющих средств, чтобы не повредить его.

6. Кисточкой (D5) очистите гнездо заварочного узла от остатков кофе, которые можно увидеть через дверцу самого заварочного узла.
7. После очистки вставьте на место заварочный узел, заведя его в опору (рис. 28). Потом нажмите на PUSH до щелчка.

Примечание.

Если заварочный узел вставляется с трудом, необходимо (перед установкой на место) придать ему нужный размер, нажав на два рычага, как показано на рисунке 29.

8. После ввода узла убедитесь в том, что две цветные кнопки вышли наружу (рис. 30).
9. Закройте дверцу заварочного узла.
10. Установите на место бачок для воды.

13.10 Очистка контейнера для молока

Для поддержки эффективности устройства для вспенивания молока каждые два дня очищайте контейнер для молока (E) согласно описанному:

1. Снимите крышку (E2).
2. Снимите трубку подачи молока (E5) и трубку всасывания молока (E4), рис. 31.
3. Поверните против часовой стрелки регулятор пены (E1) до позиции INSERT (рис. 31) и снимите, потянув вверх.
4. Тщательно промойте все компоненты водой и мягким моющим средством. **Все части можно мыть в посудомоечной машине, установив их в верхнюю корзину машины.** Обращайте особое внимание, чтобы на выемке и на канале под регулятором (рис. 32) не было остатков молока. При необходимости прочистите канал с помощью зубочистки.

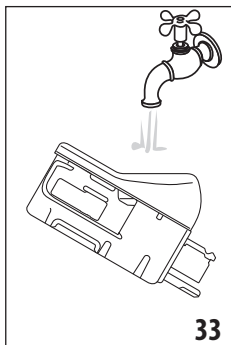

5. Ополосните гнездо для регулятора пены под проточной водой (рис. 33).
6. Убедитесь также, что трубка всасывания молока и трубка подачи не засорены остатками молока.
7. Установите регулятор на уровне с надписью INSERT, установите на место трубку подачи и трубку всасывания молока.

8. Установите крышку на контейнер для молока (E2).

13.11 Очистка распылителя горячей воды

После каждого приготовления молока очищайте распылитель (A8) губкой, удаляя все остатки с с прокладок (рис. 21).

14. УДАЛЕНИЕ НАКИПИ

Внимание!

- Перед применением прочитайте инструкции и этикетку средства для удаления накипи на упаковке средства.
- Рекомендуется использовать только средство для удаления накипи компании De'Longhi. Использование неподходящих средств, а также нерегулярное удаление накипи могут вызвать неисправности, на которые не распространяется гарантия производителя.

Выполните удаление накипи из машины, когда на дисплее появляется «ТРЕБУЕТСЯ ОЧ-КА ОТ НАКИПИ» «ОК ДЛЯ НАЧАЛА (~45min)»: если хотите сразу приступить к удалению накипи, нажмите **Ok** ✓ и выполните действия начиная с пункта 3.

Если вы хотите отложить удаление накипи, нажмите **Esc** : на дисплее символ  напоминает, что прибор нуждается в удалении накипи. (Сообщение будет появляться при каждом включении).

Для доступа в меню удаления накипи:

1. Нажмите кнопку  (C3) для входа в меню.
2. Нажмите «УД-НИЕ НАКИПИ» и следуйте указаниям на дисплее.
3. «СНЯТЬ ФИЛЬТР ДЛЯ ВОДЫ» (рис. 34). Достаньте бачок для воды (A17), снимите фильтр для воды (D4, если есть), слейте бачок для воды. Нажмите **Next** > .

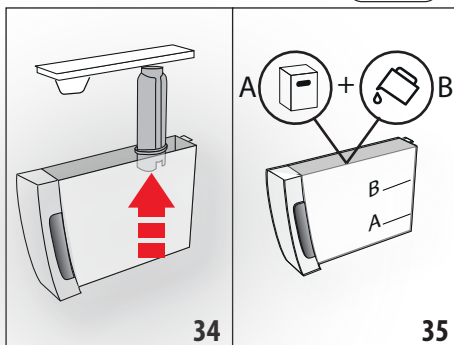

4. «СР-ВО ОТ НАКИПИ (УР-НЬ А) И ВОДА (УРОВЕНЬ В)» (рис. 35). Залейте в бачок для воды средство для удаления накипи до уровня А (соответствует упаковке на 100 мл), указанного на внутренней стороне бачка; добавьте воду (один литр) до уровня В; установите бачок для воды на машину. Нажмите **Next** > .
5. «СЛЕЙТЕ ВОДУ ИЗ ПОДДОНА СБОРА КАПЕЛЬ» (рис. 22):
6. снимите, слейте и установите на место поддон для сбора капель (A15) и контейнер для кофейной гущи (A11). Нажмите **Next** > .
7. «ПОМЕСТИТЕ ЕМКОСТЬ 2 Л, ОК ДЛЯ НАЧАЛА»: поместите пустую емкость под узлом подачи горячей воды (D6) и под узлом подачи кофе (A9) минимальным объемом 2 литра (рис. 9).

Внимание! Опасность ожогов

Из узла подачи горячей воды и из узла подачи кофе выходит горячая вода с кислотой. Следите за тем, чтобы на вас не попал такой раствор.

8. Нажмите **Ok** ✓ для подтверждения заливки раствора для удаления накипи. На дисплее появится «ИДЕТ УДАЛЕНИЕ НАКИПИ, ПОЖАЛУЙСТА, ЖДИТЕ». За-

пускается программа удаления накипи, а раствор для удаления накипи выходит как из узла подачи горячей воды, так и из узла подачи кофе. Автоматически выполняется ряд ополаскиваний в установленные промежутки, чтобы удалить остатки отложений изнутри машины.

Через 25 минут прибор остановит удаление накипи.

9. «ОПОЛОСНИТЕ И ЗАЛЕЙТЕ ВОДУ ДО УРОВНЯ МАКС.» (рис. 4): теперь прибор готов для ополаскивания свежей водой. Опорожните емкость для сбора жидкости для удаления накипи и извлеките бачок для воды, опорожните его, ополосните проточной водой, заполните чистой водой до отметки MAX и установите бачок на место.
10. «ПОМЕСТИТЕ ЕМКОСТЬ 2 Л, НАЖМИТЕ ОК ДЛЯ НАЧАЛА ОПОЛАСКИВАНИЯ» Поместите пустую емкость, использованную ранее для сбора раствора для удаления накипи, под узел подачи кофе и под узел подачи горячей воды (рис. 9) и нажмите **Ok ✓**.
11. Горячая вода выходит сначала из узла подачи кофе, а затем из узла подачи горячей воды. На дисплее появляется «ИДЕТ ОПОЛАСКИВАНИЕ».

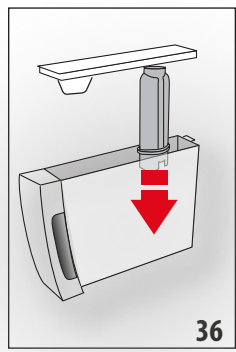

12. Когда вода в бачке закончилась, слейте емкость, использованную для сбора воды ополаскивания.
13. (Если фильтр был установлен) «УСТАНОВИТЬ ФИЛЬТР В ГНЕЗДО» (рис. 36). Нажмите **Next >** и извлеките бачок для воды. Вставьте, если был ранее снят, фильтр смягчения воды.

14. «ОПОЛОСНИТЕ И ЗАЛЕЙТЕ ВОДУ ДО УРОВНЯ МАКС.» (рис. 4): долейте до отметки MAX чистую воду в бачок для воды.
15. «ВСТАВЬТЕ БАЧОК ДЛЯ ВОДЫ» (рис. 5): установите на место бачок для воды.
16. «ПОМЕСТИТЕ ЕМКОСТЬ 2 Л, НАЖМИТЕ ОК ДЛЯ НАЧАЛА ОПОЛАСКИВАНИЯ» Поместите пустую емкость, использованную для сбора раствора удаления накипи, под узел подачи горячей воды (рис. 9) и нажмите **Ok ✓**.
17. Горячая вода выходит из узла подачи горячей воды/ пара. На дисплее появляется «ИДЕТ ОПОЛАСКИВАНИЕ, ПОЖАЛУЙСТА, ЖДИТЕ».

18. «СЛЕЙТЕ ВОДУ ИЗ ПОДДОНА ДЛЯ СБОРА КАПЕЛЬ» (рис. 22): После завершения второго ополаскивания, слейте и установите на место поддон для сбора капель (A15) и контейнер для кофейной гущи (A11), нажмите **Next >**.
19. «УДАЛЕНИЕ НАКИПИ ЗАКОНЧЕНО», нажмите **Ok ✓**.
20. «ЗАЛЕЙТЕ СВЕЖУЮ ВОДУ»: слейте емкость, использованную для сбора воды ополаскивания, извлеките бачок для воды и залейте свежую воду до отметки MAX, установите его на машину.

Операция по удалению накипи завершена.

Примечание.

- Если цикл удаления накипи завершился неправильно (например, из-за отсутствия подачи электроэнергии), рекомендуется повторить цикл.
- Естественно, что после завершения цикла удаления накипи остается вода в контейнере для кофейной гущи (A11).
- Прибор требует третье ополаскивание, если бачок для воды не заполнен до отметки Max. Это делается для того, чтобы гарантировать отсутствие средства для удаления накипи во внутренних контурах прибора. Перед началом ополаскивания следует опорожнить поддон для сбора капель.
- Запрос прибора на выполнение двух циклов по удалению накипи, следующих друг за другом, считается нормальным, это результат развитой системы контроля, установленной на машине.

15. НАСТРОЙКА ЖЕСТКОСТИ ВОДЫ

Сообщение «ТРЕБУЕТСЯ ОЧИСТКА ОТ НАКИПИ — НАЖМИТЕ ОК ДЛЯ НАЧАЛА (~45 МИН) » появляется на дисплее через определенные промежутки, которые зависят от жесткости воды.

Прибор имеет заводские настройки на 4-й УРОВЕНЬ жесткости. По желанию можно запрограммировать прибор на основании фактической жесткости воды в разных регионах. Таким образом увеличивается интервал проведения операции по удалению накипи.

15.1 Измерение жесткости воды

1. Снимите упаковку с индикаторной полоски из комплекта поставки TOTAL HARDNESS TEST (D1), к ней прилагаются инструкции на английском языке.
2. Полностью погрузите полоску в стакан воды на одну секунду.
3. Достаньте полоску из воды и отряхните ее. Приблизительно через минуту появятся 1, 2, 3 или 4 красных квадрата в зависимости от жесткости воды. Каждый квадрат соответствует одному уровню.

Индикаторная полоска	Жесткость воды
	Уровень 1 = мягкая вода
	Уровень 2 = вода средней жесткости
	Уровень 3 = жесткая вода
	Уровень 4 = очень жесткая вода

15.2 Настройка жесткости воды

1. Перейдите в меню, как указано в параграфе «6.1 Доступ в меню».
2. Нажмите «ЖЕСТКОСТЬ ВОДЫ».
3. «ЖЕСТКОСТЬ ВОДЫ, ТЕКУЩЕЕ ЗНАЧЕНИЕ ПОДЧЕРКУТО» Нажмите на нужный уровень (уровень 1 = мягкая вода; уровень 4 = очень жесткая вода).
4. Нажмите для возврата на главную страницу.

Теперь кофемашина настроена на новые параметры жесткости воды.

16. ФИЛЬТР СМЯГЧЕНИЯ ВОДЫ

Некоторые модели оснащены фильтром для смягчения воды (D4). Если в приобретенной вами модели такой фильтр отсутствует, мы рекомендуем приобрести его в сервисных центрах De'Longhi. Процедура правильного использования фильтра приводится в инструкциях далее.

16.1 Установка фильтра

1. Достаньте фильтр (D4) из упаковки.
2. Перейдите в меню, как указано в параграфе «6.1 Доступ в меню».
3. Нажмите «ВОДНЫЙ ФИЛЬТР».
4. «ПОВЕРНИТЕ КАЛЕНДАРЬ НА СЛЕДУЮЩИЕ 2 МЕСЯЦА» (рис. 37). Поверните диск календаря так, чтобы вышли следующие 2 месяца. Нажмите .

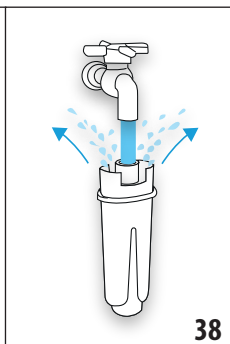
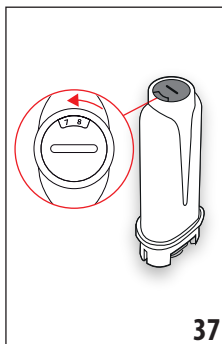

Примечание.

Срок действия фильтра составляет два месяца при нормальном использовании прибора. Если прибор простаивает с уже установленным в нем фильтром, максимальный срок равен 3-м неделям.

5. «ЗАЛЕЙТЕ ВОДУ ЧЕРЕЗ ФИЛЬТР ДО ВЫХОДА ИЗ ОТВЕРСТИЙ» (рис. 38): чтобы активировать фильтр, необходимо залить водопроводную воду в отверстие фильтра, как указано на рисунке, чтобы вода выходила из боковых отверстий в течение более одной минуты. Нажмите .
6. Достаньте бачок (A17) из машины и заполните его водой.
7. «ПОГРУЗИТЕ ФИЛЬТР, ВЫПУСТИВ ВОЗДУХ» (рис. 39): вставьте фильтр в бачок с водой и полностью опустите его на десять секунд, наклоняя и слегка нажимая на него для удаления воздушных пузырей. Нажмите .

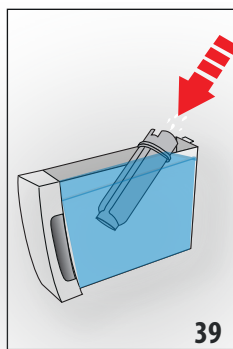

8. «УСТАНОВИТЬ ФИЛЬТР В ГНЕЗДО»: Установите фильтр (D4) в специальное место (рис. 36) и нажмите его до упора. Нажмите .
9. «ВСТАВЬТЕ БАЧОК ДЛЯ ВОДЫ»: закройте бачок крышкой (A16) и установите его на машину (рис. 5).
10. «ПОМЕСТИТЕ ЕМКОСТЬ 0,5 Л, ОК ДЛЯ АКТИВАЦИИ ФИЛЬТРА» (рис. 7): поместите емкость под узел подачи горячей воды (D6) и нажмите , подача начнется и остановится автоматически.

Теперь фильтр работает, и можно использовать кофемашину далее.

16.2 Замена фильтра

Замените фильтр (D4), когда на дисплее появляется «ЗАМЕНИТЬ ФИЛЬТР, ОК ДЛЯ НАЧАЛА»: если вы хотите выполнить замену немедленно, нажмите и выполните действия с пункта 5.

Если вы хотите отложить замену, нажмите : на дисплее символ напоминает, что прибор нуждается в замене фильтра. Для замены выполните следующее:

1. Достаньте бачок (A17) и отработанный фильтр.
2. Достаньте новый фильтр из упаковки.
3. Перейдите в меню, как указано в параграфе «6.1 Доступ в меню».

4. Выполните указанные в предыдущем параграфе действия, начиная с пункта 3.

Теперь фильтр работает, и можно использовать кофемашину далее.

Примечание.

Через два месяца использования (см. отметки в календаре) или в случае простоя прибора на протяжении 3 недель необходимо заменить фильтр даже в том случае, если машина еще не подала сигнал о замене.

16.3 Удаление фильтра

Если необходимо пользоваться прибором без фильтра (D4), необходимо его снять и сообщить о его отсутствии. Выполните следующие действия:

1. Достаньте бачок (A17) и отработанный фильтр.
2. Перейдите в меню, как указано в параграфе «6.1 Доступ в меню».
3. Нажмите «ВОДНЫЙ ФИЛЬТР».
4. Нажмите селектор, соответствующий «СНЯТЬ ФИЛЬТР».
5. «ПОДТВЕРЖ. СНЯТИЯ ФИЛЬТРА»: нажмите **Ok ✓** (если хотите вернуться к меню настроек, нажмите **↶ Esc**).
6. «СНЯТИЕ ФИЛЬТРА ВЫПОЛНЕНО»: прибор сохранил изменения. Нажмите **Ok ✓** для возврата на главную страницу.

Примечание.



Через два месяца использования (см. отметки в календаре) или в случае простоя прибора на протяжении 3 недель необходимо заменить фильтр даже в том случае, если машина еще не подала сигнал о замене.

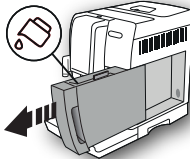
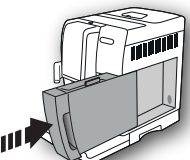

17. ТЕХНИЧЕСКИЕ ДАННЫЕ

Напряжение:	220–240 В~ 50–60 Гц макс. 10 А
Мощность:	1450 Вт
Давление:	1,9 мПа (19 бар)
Емкость бачка для воды:	1,8 л
Размеры LxPxH:	240x440x360 мм
Длина шнура:	1750 мм
Вес: 10 кг	
Макс. емкость контейнера для зерен:	300 г
Полоса частот:	2400 - 2483,5 МГц
Максимальная мощность передачи	10 мВт

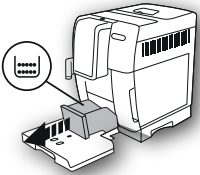
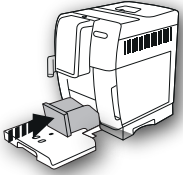

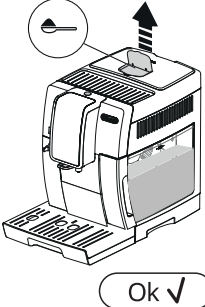

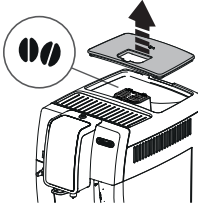
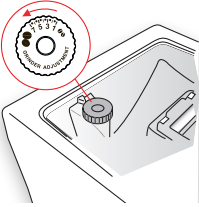

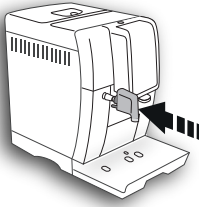

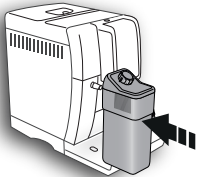
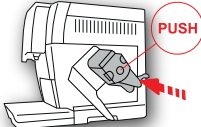
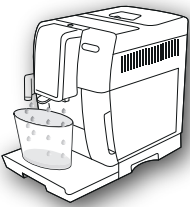
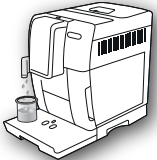



18.  СООБЩЕНИЯ НА ДИСПЛЕЕ



ВЫВЕДЕННОЕ СООБЩЕНИЕ	ВОЗМОЖНАЯ ПРИЧИНА	РЕШЕНИЕ
<p>ЗАЛЕЙТЕ СВЕЖУЮ ВОДУ</p> 	Недостаточно воды в бачке (A17) .	Заполните бачок водой и правильно установите его, нажав до упора, пока не услышите щелчок.
<p>ВСТАВЬТЕ БАЧОК ДЛЯ ВОДЫ</p> 	Неправильно установлен бачок (A17) .	Правильно вставьте бачок, нажав до упора.

ВЫВЕДЕННОЕ СООБЩЕНИЕ	ВОЗМОЖНАЯ ПРИЧИНА	РЕШЕНИЕ
<p>ОЧИСТИТЕ КОНТЕЙНЕР ДЛЯ ГУЩИ</p> 	<p>Контейнер для кофейной гущи (A11) переполнен.</p>	<p>Опорожните контейнер для кофейной гущи и поддон для сбора капель (A15), очистите их и установите на место. Важно! Во время извлечения поддона для сбора капель обязательно опорожняйте контейнер для кофейной гущи, даже если он не полон. Если не выполнять такую операцию, то при последующих приготовлениях кофе контейнер для гущи переполнится, что приведет к засорению кофемашины.</p>
<p>ВСТАВЬТЕ КОНТЕЙНЕР ДЛЯ ГУЩИ</p> 	<p>После очистки не был установлен контейнер для кофейной гущи (A11).</p>	<p>Снимите поддон для сбора капель (A15) и установите контейнер для кофейной гущи.</p>
<p>ЗАСЫПЬТЕ МОЛОТЫЙ КОФЕ МАКС. ОДНУ МЕРНУЮ ЛОЖКУ</p> 	<p>Была выбрана функция «предварит. молотый», но в воронку (A4) не был засыпан молотый кофе.</p>	<p>Засыпьте предварительно молотый кофе в воронку (fig. 12) и повторите подачу.</p>
<p>ЗАСЫПЬТЕ МОЛОТЫЙ КОФЕ МАКС. 1 МЕРНУЮ ЛОЖКУ</p> 	<p>Запрос кофе LONG из предварительно молотого кофе.</p>	<p>Засыпьте предварительно молотый кофе в воронку (A4 — рис. 12) и нажмите переключатель ОК для продолжения и завершения подачи.</p>

ВЫВЕДЕННОЕ СООБЩЕНИЕ	ВОЗМОЖНАЯ ПРИЧИНА	РЕШЕНИЕ
<p>НАПОЛНИТЕ КОНТЕЙНЕР ДЛЯ ЗЕРЕН</p>  <p>↩ Esc</p>	<p>Закончился кофе в зернах.</p> <p>Засорена воронка для предварительно молотого кофе (A4).</p>	<p>Заполните контейнер зернами (A3 — рис. 10).</p> <p>Опорожните воронку с помощью кисточки (D5), как описано в пар. «13.8 Очистка воронки для засыпки молотого кофе».</p>
<p>СЛИШКОМ МЕЛКИЙ ПОМОЛ ОТРЕГУЛИРОВАТЬ КОФЕМОЛКУ</p>  <p>↩ Esc</p>	<p>Слишком мелкий помол, кофе выходит медленно или не выходит вообще.</p> <p>Если имеется фильтр смягчения воды (D4), образование воздушного пузыря в системе может блокировать подачу.</p>	<p>Повторите подачу кофе и поверните рукоятку регулировки степени помола (A5 — рис. 13) на одно деление в сторону цифры 7 по часовой стрелке, когда кофемолка находится в работе. Если после приготовления 2 чашек подача будет по-прежнему слишком слабой, повторите регулировку, поворачивая ручку еще на одно деление (см. пар. «7.5 Регулировка кофемолки»). Если проблема не решена, убедитесь, что бачок для воды (A17) вставлен до упора.</p> <p>Вставьте узел подачи горячей воды (D6) в машину и подавайте немного воды, пока не пойдет ровная струя.</p>
<p>ВЫБЕРИТЕ БОЛЕЕ ЛЕГКИЙ ВКУС ИЛИ УМЕНЬШИТЕ К-ВО КОФЕ</p>  <p>↩ Esc</p>	<p>Было использовано слишком большое количество кофе.</p>	<p>Выберите более легкий вкус нажатием кнопки «ВКУС» (C6) или уменьшите количество молотого кофе (максимум 1 мерная ложка).</p>
<p>ВСТАВЬТЕ УЗЕЛ ПОДАЧИ ВОДЫ</p> 	<p>Узел подачи воды (D6) не вставлен или вставлен плохо.</p>	<p>Установите узел подачи воды до упора.</p>

ВЫВЕДЕННОЕ СООБЩЕНИЕ	ВОЗМОЖНАЯ ПРИЧИНА	РЕШЕНИЕ
<p>ВСТАВЬТЕ КОНТЕЙНЕР ДЛЯ МОЛОКА</p> 	<p>Неправильно установлен контейнер для молока (E).</p>	<p>Установите контейнер для молока и протолкните его до упора.</p>
<p>ВСТАВЬТЕ ЗАВАРОЧНЫЙ УЗЕЛ</p> 	<p>После очистки не был установлен на место заварочный узел (A20).</p>	<p>Вставьте заварочный узел, как описано в пар. «13.9 Очистка заварочного узла».</p>
<p>ГИДРОСИСТЕМА ПУСТА НАЖМИТЕ ОК ДЛЯ НАЧАЛА</p>  <p>Ok ✓ :</p>	<p>Гидросистема пуста.</p>	<p>Нажмите переключатель ОК и слейте воду из узла подачи (D6), подача остановится автоматически.</p> <p>Если проблема не решена, убедитесь, что бачок для воды (A17) вставлен до упора.</p>
<p>НАЖМИТЕ ОК ДЛЯ ОЧИСТКИ ИЛИ ПОВЕРНИТЕ РЕГУЛЯТОР</p>  <p>Ok ✓ :</p>	<p>Контейнер для молока был вставлен, когда ручка регулировки пены (E1) находилась в положении CLEAN.</p>	<p>Если хотите подключить функцию CLEAN, нажмите переключатель ОК или поверните ручку регулятора пены в одно из положений для молока.</p>

ВЫВЕДЕННОЕ СООБЩЕНИЕ	ВОЗМОЖНАЯ ПРИЧИНА	РЕШЕНИЕ
<p>УСТАНОВИТЕ РЕГУЛЯТОР НА CLEAN</p>  	<p>Только что была выполнена подача молока, поэтому необходимо очистить внутренние каналы контейнера для молока (E).</p>	<p>Поверните регулятор пены (E1) в положение CLEAN (рис. 19).</p>
<p>УСТАНОВИТЕ РЕГУЛЯТОР ПЛОТНОСТИ ПЕНЫ</p> 	<p>Контейнер для молока был вставлен, когда ручка регулировки пены (E1) находилась в положении CLEAN.</p>	<p>Поверните ручку в положение, соответствующее требуемой пене.</p>
<p>ТРЕБУЕТСЯ ОЧ-КА ОТ НАКИПИ ОК ДЛЯ НАЧАЛА (~45 МИН)</p>   	<p>Указывает, что необходимо удалить накипь из машины.</p>	<p>Нажмите переключатель ОК для начала удаления накипи или ESC, если хотите отложить очистку. Необходимо как можно быстрее выполнить программу по удалению накипи, описанную в главе «14. Удаление накипи».</p>
<p>ЗАМЕНИТЕ ФИЛЬТР ДЛЯ ВОДЫ НАЖМИТЕ ОК ДЛЯ НАЧАЛА</p>   	<p>Фильтр смягчения воды (D4) отработан.</p>	<p>Нажмите переключатель ОК для замены или снятия фильтра либо ESC, если хотите отложить. Следуйте инструкциям из гл. «16. Фильтр смягчения воды».</p>
<p>ОБЩЕЕ ПРЕДУПРЕЖДЕНИЕ: ОБРАТИТЬСЯ К РУКОВОДСТВУ/ ПРИЛОЖЕНИЮ</p> 	<p>Прибор внутри слишком загрязнен.</p>	<p>Тщательно очистите прибор, как описано в гл. «13. Очистка». Если после очистки сообщение продолжает отображаться, обратитесь в центр технической поддержки.</p>
	<p>Напоминает о необходимости выполнить очистку внутренних каналов контейнера для молока (E).</p>	<p>Поверните регулятор пены (E1) в положение CLEAN (рис. 19).</p>
	<p>Напоминает, что необходимо заменить фильтр (D4).</p>	<p>Замените фильтр или снимите его согласно инструкциям из гл. «16. Фильтр смягчения воды».</p>

ВЫВЕДЕННОЕ СООБЩЕНИЕ	ВОЗМОЖНАЯ ПРИЧИНА	РЕШЕНИЕ
	Напоминает о необходимости удаления накипи из машины.	Необходимо как можно быстрее выполнить программу по удалению накипи, описанную в главе «14. Удаление накипи». Запрос прибора на выполнение двух циклов по удалению накипи, следующих друг за другом, считается нормальным, это результат развитой системы контроля, установленной на машине.
	Указывает на подключенную функцию экономии энергии.	Чтобы отключить функцию энергосбережения, выполните инструкции из пар. «6.8 Экономия энергии».
	Указывает на наличие связи bluetooth между кофемашиной и компьютерным устройством.	
ИДЕТ ОЧИСТКА ПОЖАЛУЙСТА, ЖДИТЕ	Прибор обнаружил загрязнения внутри.	Подождите, пока прибор не придет в режим готовности, а затем вновь выберите желаемый напиток. Если проблема не устранена, обратитесь в сервисный центр.

19. УСТРАНЕНИЕ НЕИСПРАВНОСТЕЙ

Ниже перечислены некоторые возможные неисправности.

Если проблема не может быть устранена описанным образом, необходимо обратиться в центр технической поддержки.

НЕИСПРАВНОСТЬ	ВОЗМОЖНАЯ ПРИЧИНА	РЕШЕНИЕ
Кофе не горячий.	Чашки не были предварительно нагреты.	Подогрейте чашки путем их ополаскивания горячей водой (примечание: можно использовать функцию горячей воды).
	Заварочный узел охладился, так как после последнего приготовления кофе прошло более 2/3 минут.	Перед приготовлением кофе нагрейте заварочный узел с помощью ополаскивания посредством соответствующей функции (см. пар. «6.3 Ополаскивание»).
	Задана слишком низкая температура кофе.	Настройте в меню более высокую температуру кофе (см. пар. «6.9 Температура кофе»).
Кофе недостаточно крепкий или мало пенки.	Слишком крупный помол кофе.	Поверните ручку регулировки степени помола (A5) на одно деление в сторону цифры 1 против часовой стрелки во время работы кофемолки (рис. 13). Изменяйте регулировку по одной отметке за раз до получения желаемой подачи. Результат заметен только после приготовления 2 порций кофе (см. пар. «7.5 Регулировка кофемолки»).
	Не подходит тип кофе.	Используйте тип кофе для кофемашин эспрессо.
	Кофе не свежий.	Упаковка кофе была открыта много времени назад, поэтому кофе потерял свой вкус.

НЕИСПРАВНОСТЬ	ВОЗМОЖНАЯ ПРИЧИНА	РЕШЕНИЕ
Кофе выходит слишком медленно или по каплям.	Слишком мелкий помол кофе.	Поверните рукоятку регулировки степени помола (A5) на одно деление в сторону цифры 7 по часовой стрелке во время работы кофемолки (рис. 13). Изменяйте регулировку по одной отметке за раз до получения желаемой подачи. Результат заметен только после приготовления 2 порций кофе (см. пар. «7.5 Регулировка кофемолки»).
Кофе не выходит из одного или обоих носиков узла подачи.	Носики узла подачи кофе (A9) закупорены.	Очистите носики при помощи зубочистки (рис. 25B).
Прибор не подает кофе.	Прибор обнаружил загрязнения внутри, на дисплее выведено сообщение «Идет очистка».	Подождите, пока прибор не придет в режим готовности, а затем вновь выберите желаемый напиток. Если проблема не устранена, обратитесь в сервисный центр.
Прибор не включается	Разъем шнура питания (D7) плохо вставлен.	Вставьте разъем до упора в соответствующее гнездо сзади прибора (рис. 1).
	Штепсель не включен в розетку.	Подключите штепсель в розетку (рис. 1).
	Не включен главный выключатель (A22).	Нажмите на главный выключатель (рис. 2).
Заварочный узел нельзя снять	Выключение не было выполнено правильно	Выполните выключение нажатием кнопки  (A7) (см. гл. «5. Выключение прибора»).
После завершения удаления накипи прибор требует третье ополаскивание	В процессе двух циклов ополаскивания бачок (A17) не был наполнен до отметки MAX	Во избежание перелива воды слейте сначала поддон для сбора капель (A15), затем выполните запрос прибора.
Молоко не вытекает из трубки подачи молока (E5)	Крышка (E2) контейнера для молока (E) грязная.	Очистите крышку контейнера для молока, как описано в пар. «13.10 Очистка контейнера для молока»
Молоко выходит из трубки подачи (E5) крупными пузырями или брызгами или недостаточно вспенивается	Молоко недостаточно холодное, не частично обезжиренное или обезжиренное.	Используйте полностью обезжиренное или частично обезжиренное молоко прохладной температуры (около 5°C). Если желаемый результат не достигнут, попробуйте молоко другой марки.
	Регулятор плотности пены (E1) плохо отрегулирован.	Отрегулируйте согласно инструкциям из гл. «8. Приготовление горячих напитков с молоком».
	Крышка (E2) или регулятор пены (E1) контейнера для молока грязные.	Очистите крышку и регулятор контейнера для молока, как описано в пар. «13.10 Очистка контейнера для молока».
	Форсунка горячей воды (A8) загрязнена	Очистите форсунку, как описано в пар. «13.11 Очистка форсунки горячей воды».
Машина не в работе, но издает шум или небольшие выбросы пара	Кофемашина готова к работе или была недавно выключена, при этом некоторые капли конденсата падают в еще горячее устройство пара.	Это явление является частью нормальной работы прибора. Чтобы уменьшить проявления, опорожните поддон для сбора капель.

МАЗМҰНЫ

1. КІРІСПЕ.....	194
1.1 Жақшадағы әріптер	194
1.2 Ақаулықтарды жою және жөндеу	194
1.3 Қолданбаны жүктеп алыңыз!	194
2. СИПАТТАМА.....	194
2.1 Құрылғының сипаттамасы (3-бет, А).....	194
2.2 Басты беттің сипаттамасы (бет: 2 - В).....	194
2.3 Басқару панелінің сипаттамасы (бет: 2 - С).....	194
2.4 Қосымша құралдардың сипаттамасы (бет: 2 - D).....	195
2.5 Сүт ыдысының сипаттамасы (бет: 2 - E).....	195
3. ҚҰРЫЛҒЫ ПАРАМЕТРЛЕРІН ОРНАТУ.....	195
4. ҚҰРЫЛҒЫНЫ ІСКЕ ҚОСУ	196
5. ҚҰРЫЛҒЫНЫ ӨШІРУ	196
6. МӘЗІР ПАРАМЕТРЛЕРІ.....	196
6.1 Мәзір параметрлеріне кіру	196
6.2 Мәзірден шығу	196
6.3 Шаю	196
6.4 Қақ тазалау	196
6.5 Су сүзгісі	196
6.6 Сусындар параметрлері	196
6.7 Автоматты өшу (күту режимі)	197
6.8 Қуат үнемдеу	197
6.9 Кофе температурасы	197
6.10 Су қаттылығы	197
6.11 Тілді орнату	197
6.12 Сигнал	197
6.13 Bluetooth	198
6.14 Әдепкі мәндер	198
6.15 Статистика	198
6.16 Профильді реттеу	198
7. КОФЕ ЖАСАУ	198
7.1 Кофе дәндерінен кофе жасау	198
7.2 Кофе дәмін таңдау	199
7.3 Кофе мөлшерін таңдау	199
7.4 Тартылған кофеден кофе жасау	199
7.5 Кофе тартқышты реттеу	200
7.6 Ыстығырақ кофе алу туралы кеңестер.....	200
8. КАППУЧИНО ЖӘНЕ СҮТ НЕГІЗІНДЕГІ СУСЫНДАРДЫ ЖАСАУ	200
8.1 Сүт ыдысын толтыру және бекіту	200
8.2 Көпіршік мөлшерін реттеу	201
8.3 Каппучино және сүт негізіндегі сусындарды автоматты түрде жасау.....	201
8.4 Сүт ыдысын пайдаланған соң тазалау	201
9. КОФЕ ГРАФИНИ	202
10. ЫСТЫҚ СУ ҚҰЮ	202
11. СУСЫНДАРДЫ РЕТТЕУ	202
12. ӨЗ ПАЙДАЛАНУШЫ ПРОФИЛЫҢІЗДІ ЕСТЕ САҚТАУ	203
13. ТАЗАЛАУ	203
13.1 Құрылғыны тазалау	203
13.2 Ішкі айналымды тазалау.....	204
13.3 Тартылған кофе ыдысын тазалау	204
13.4 Тамшы науасын және су жиналу науасын тазалау.....	204
13.5 Кофе құрылғысын ішін тазалау.....	205
13.6 Су ыдысын тазалау.....	205
13.7 Кофе шүмектерін тазалау	205
13.8 Тартылған кофе воронкасын тазалау	205
13.9 Демдеу торын тазалау	205
13.10	Сүт ыдысын тазалау 205
13.11 Ыстық су қондырмасын тазалау	206
14. DESCALING (ҚАҚ ТАЗАЛАУ)....	206
15. СУ ҚАТТЫЛЫҒЫН РЕТТЕУ	208
15.1 Су қаттылығын өлшеу	208
15.2 Су қаттылығын орнату	208
16. СУ ЖҰМСАРТҚЫШ СҮЗГІ.....	208
16.1 Сүзгіні орнату	208
16.2 Сүзгіні ауыстыру	209
16.3 Сүзгіні шығару.....	209
17. ТЕХНИКАЛЫҚ ДЕРЕКТЕР	210
18. КӨРСЕТІЛЕТІН ХАБАРЛАР	210
19. АҚАУЛЫҚТАРДЫ ЖОЮ.....	218

1. КІРІСПЕ

Осы дәннен эспрессо және капучино жасау құрылғысын таңдағаныңызға рахмет.

Осы пайдалану нұсқаулығын оқып шығуға бірнеше минут бөліңіз. Бұл барлық қауіп-қатерлер мен құрылғының зақымдануының алдын алады.

1.1 Жақшадағы әріптер

Жақша ішіндегі әріптер 2-3-беттердегі "Құрылғы сипаттамасы" бөліміндегі шартты белгілерге сілтейді.

1.2 Ақаулықтарды жою және жөндеу

Проблемалар болған жағдайда, алдымен оларды "18. Көрсетілетін хабарлар" және "19. Ақауларды жою" бөлімдерінде берілген мәліметтерді оқу арқылы шешіңіз.

Егер проблема осылай шешілмесе және қосымша ақпарат талап етсеңіз, "Тұтынушыларды қолдау қызметі" қосымша парағында берілген нөмірге қоңырау шалу арқылы тұтынушыны қолдау қызметімен хабарласыңыз.

Егер еліңіз берілген елдер тізімінен табылмаса, кепілдікте берілген нөмірге қоңырау шалыңыз. Егер жөндеу қажет болса, De'Longhi тұтынушыны қолдау қызметтерімен ғана хабарласыңыз. Мекенжайлар құрылғымен бірге берілген кепілдік куәлігінде көрсетілген.

1.3 Қолданбаны жүктеп алыңыз!



Функциялардың көбін De'Longhi Coffee Link қолданбасымен қашықтан басқаруға болады. Қолданбада саусақ ұшымен түрткенде құрылғыдағы мәліметтермен бірге кофе әлемі туралы мәліметтерді, кеңестерді және қызықты мәліметтерді табуға болады.



Бұл белгі Қолданбаны қолданып басқару немесе кеңес беру туралы функцияларды бөлектейді.

Сондай-ақ, 3 жаңа сусынды жасауға және оларды құрылғыда сақтауға болады.

Ескеріңіз:

Үйлесімді құрылғыларды "compatibledevices.delonghi.com" сайтынан көріңіз.

2. СИПАТТАМА

2.1 Құрылғының сипаттамасы (3-бет, А)





- A1. Дәндер ыдысының қақпағы
- A2. Тартылған кофе воронкасының қақпағы
- A3. Дәндер ыдысы
- A4. Тартылған кофе воронкасы
- A5. Тартуды реттеу дөңгелегі
- A6. Кесе текшесі
- A7.  түйме: құрылғыны іске қосу және өшіру (күту режимі)
- A8. Ыстық суды жалғау қондырмасы
- A9. Кофе шүмектері (биіктігі реттеледі)
- A10. Су жиналатын науа
- A11. Тартылған кофе ыдысы
- A12. Кесе науасы
- A13. Тамшы науасындағы су деңгейінің көрсеткіші
- A14. Тамшы науа торы
- A15. Тамшы науасы
- A16. Су ыдысының қақпағы
- A17. Су бағы
- A18. Су жұмсартқыш сүзгінің корпусы
- A19. Демдеу торының қақпағы
- A20. Демдеу торы
- A21. Қуат сымын қосқыш ұяшығы
- A22. Негізгі қосқыш

2.2 Басты беттің сипаттамасы (бет: 2 - В)

- B1. Bluetooth режимінің іске қосылғанын көрсететін белгі
- B2. Қуат үнемдеу режимінің іске қосылғанын көрсететін белгі
- B3. Таңдалған дәм
- B4. Тікелей таңдалатын сусындар
- B5. Жылжыту көрсеткіші
- B6. Таңдалған мөлшер
- B7. Қақ тазалау қажет екенін көрсететін дабыл
- B8. Сүт ыдысын тазалау қажет екенін көрсететін дабыл
- B9. Сүзгіні ауыстыру қажет екенін көрсететін дабыл

2.3 Басқару панелінің сипаттамасы (бет: 2 - С)

- C1.    : сусын мөлшерін таңдау

- C2.  : профиль таңдау
- C3.  : құрылғы параметрлері мәзірі
- C4.  : таңдалған функциядан шығып, бас мәзірге оралу үшін басыңыз
- C5.  : Менің сусындарымды таңдау мәзірі. Параметрлер мәзірінде бұрын "11. Сусындарды реттеу" тарауында сипатталғандай бағдарламаланбаған болса, сусын құрылғыны алғаш рет пайдаланған кезде тікелей бағдарламаланады
- C6.  : сусын дәмін таңдау

2.4 Қосымша құралдардың сипаттамасы (бет: 2 - D)

- D1. "Жалпы қаттылық сынағы" көрсеткіш қағазы (Ағылшынша нұсқаулардың 2-бетіне салынған)
- D2. Тартылған кофе өлшеуіші
- D3. Қақ тазартқыш
- D4. Су жұмсартқыш сүзгі (кейбір үлгілерде ғана бар)
- D5. Тазалау щеткасы
- D6. Ыстық су шүмегі
- D7. Қуат сымы

2.5 Сүт ыдысының сипаттамасы (бет: 2 - E)

- E1. Көпіршікті реттеу және CLEAN (Тазалау) дөңгелегі
- E2. Сүт ыдысының қақпағы
- E3. Сүт ыдысы
- E4. Сүт сору түтігі
- E5. Көпіршігілген сүт шүмегі (реттеледі)

3. ҚҰРЫЛҒЫ ПАРАМЕТРЛЕРІН ОРНАТУ

Ескеріңіз!

- Құрылғыны бірінші рет пайдаланған кезде, су айналу жүйесі бос болады және құрылғы өте шулы болуы мүмкін. Су айналу жүйесі толған соң шу азаяды.
- Құрылғыны зауытта тексерген кезде кофе пайдаланылды, сондықтан, кофе тартқышта кофе іздері қалса, бұл – қалыпты нәрсе. Дегенмен, бұл құрылғының жаңа екеніне кепілдік беріледі.
- Судың қаттылығын мына бөліміндегі нұсқауларға жүгіне отырып, тез арада

реттеңіз: "15. Су қаттылығын орнату" бөлімінен көріңіз.

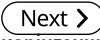
1. Қуат сымының жалғағышын (D7) құрылғының артқы жағындағы ұяшыққа (A21) енгізіңіз және құрылғыны розеткаға қосыңыз (1-сурет). Құрылғының артындағы негізгі қосқыштың (A22) басылғанына көз жеткізіңіз (2-сурет);
2. "SELECT LANGUAGE" (Тіл таңдау):  Түймесін дисплейде қажетті тіл көрінгенше басып тұрып, тілдің қасындағы жалаушаны басыңыз.

Құрылғы дисплейінде көрсетілген мына нұсқауларды орындаңыз:

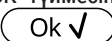
3. "FILL TANK WITH" "FRESH WATER" (Ыдысты таза сумен толтыру): су ыдысын алыңыз (A17) (3-сурет), MAX сызығына (ыдыста белгіленген) дейін таза су құйыңыз (4-сурет), сосын ыдысты құрылғыға қайта салыңыз (5-сурет);
4. "INSERT WATER SPOUT" (Су шүмегін енгізіңіз): Түтік қондырмасына (A8) (6-сурет) ыстық су шүмегінің (D6) енгізілгеніне көз жеткізіп, ішінде кемінде 100 мл суы бар ыдысты шүмектің астына орналастырыңыз (7-сурет);
5. WATER CIRCUIT EMPTY PRESS OK TO START (Су жүйесі бос, бастау үшін OK түймесін басыңыз): растау үшін  түймесін басыңыз. Бұл құрылғы ыстық суды шүмектен автоматты түрде ағызады және тоқтатады (8-сур.).

Кофе жасау құрылғысы енді әдеттегідей пайдалануға дайын.

Ескеріңіз!

- Құрылғыны бірінші рет пайдаланған кезде, ол қанағаттанарлық нәтижені 4-5 капучино жасағаннан кейін береді.
- Алғашқы 5-6 капучиноны жасап жатқан кезде, қайнап жатқан судың дыбысы естілсе, бұл – қалыпты жағдай. Одан кейін дыбыс бәсеңдейді.
- Құрылғының тиімділігін жақсарту үшін, біз келесі бөлімінде сипатталғандай, су жұмсартқыш сүзгіні (D7) орнатуды ұсынамыз: "16. Су жұмсартқыш сүзгі" бөлімінде сипатталғандай ауыстырыңыз. Егер сіздегі үлгі сүзгімен келмесе, оны

De'Longhi тұтынушыларды қолдау орталығынан талап ете аласыз.

4. ҚҰРЫЛҒЫНЫ ІСКЕ ҚОСУ

ЕСКЕРІҢІЗ!

Құрылғыны іске қоспас бұрын, негізгі қосқыштың (A22) қосылғанын тексеріңіз (2-сурет).

Құрылғы алдын ала қыздыру және шаю циклін іске қосылған сайын орындайды.

- Құрылғыны іске қосу үшін  түймесін (A15) (8-сурет) басыңыз. Дисплейде "HEATING UP UNDERWAY PLEASE WAIT" (Қызуда, күте тұрыңыз) хабары көрсетіледі.
- Қызып болған соң, хабар мынаған ауысады: "RINSING UNDERWAY" "PLEASE WAIT" (Шайылуда, күте тұрыңыз). Ыстық су айналымының әсерінен су қайнату бөлігімен қоса, бұл ішкі ағын түтіктерін де қыздырады.

Құрылғы басты экран (басты бет) пайда болған кезде пайдалануға дайын болады.

5. ҚҰРЫЛҒЫНЫ ӨШІРУ

Құрылғы кофе жасау үшін пайдаланылғаннан кейін кез келген уақытта ол автоматты шаю процесін орындайды.

- Құрылғыны өшіру үшін  түймесін (A15) (8-сурет) басыңыз.
- Құрылғы шаю циклін орындайды (қарастырылған болса), сосын дисплейде "TURNING OFF UNDERWAY PLEASE WAIT" (Өшірілу орындалуда күтіңіз) хабары көрсетіледі де, құрылғы ажыратылады (күту режимі).

Ескеріңіз!

Құрылғыны біраз уақыт бойы пайдаланбайтын босаңыз, розеткадан ажыратыңыз:



- алдымен құрылғыны  түймесін (8-сурет) басу арқылы өшіріңіз;
- құрылғының артындағы негізгі қосқышты (A22) босатыңыз (2-сурет).

Маңызды!

Құрылғы іске қосулы болған кезде негізгі қосқышты ешқашан баспаңыз.

6. МӘЗІР ПАРАМЕТРЛЕРІ

6.1 Мәзір параметрлеріне кіру

1. Мәзірге кіру үшін  түймесін (C3) басыңыз;
2.  Түймесін қажетті тармақтар көрінгенше басу арқылы мәзір тармақтары бойынша жылжыңыз;
3. Таңдағыңыз келген мәзір тармағын басыңыз.

6.2 Мәзірден шығу

Түзетулер жасалған кезде, басты бетке оралғанша  Esc түймесін басыңыз.

6.3 Шаю

Бұл функцияны кофе шүмегінен (A9) және ыстық су шүмектерінен (D6), енгізілген болса, ыстық су ағызу үшін пайдаланыңыз, құрылғының ішкі айналымын тазалау және қыздыру үшін пайдаланыңыз.

1. Ыстық су және кофе шүмегінің (8-сурет) астына ең аз сыйымдылығы 100 мл болатын ыдысты қойыңыз.
2. "RINSING" (Шаю) тармағы таңдалған соң бірнеше секундтан соң, алдымен ыстық су кофе шүмектерінен, сосын ыстық су шүмегінен (егер енгізілген болса) ағады, ол құрылғының ішкі жолдарын тазалайды және қыздырады (7-сурет).
3. Шаюды тоқтату үшін,  түймесін басыңыз немесе шаюдың автоматты түрде тоқтағанын күтіңіз.

Ескеріңіз!

- Егер құрылғы 3-4 күн бойы пайдаланылмаған болса, қайта іске қосқан кезде оны пайдаланбас бұрын 2/3 рет шаюды қатаң ұсынамыз;
- Тазалап болғаннан кейін тарту ыдысында (A11) судың болуы қалыпты жағдай.

6.4 Қақ тазалау

Қақ тазалау туралы нұсқауларды "14. Қақ тазалау" бөлімінен көріңіз.







6.5 Су сүзгісі

Сүзгіні орнату әдісі туралы нұсқауларды (D7) "16. Су жұмсартқыш сүзгі" бөлімінен қараңыз.

6.6 Сусындар параметрлері

Бұл бөлімде реттелетін параметрлер туралы оқи аласыз және қаласаңыз, әрбір сусын мен

әрбір профиль үшін әдепкі мәндерді қалпына келтіре аласыз.

1. Параметрлер мәзіріне кірген соң, “DRINK SETTINGS” (Сусын параметрлері) түймесін басыңыз. Алғашқы сусынға арналған мәндер дисплейде көрсетіледі;
2. Мәндер тікелей жолақтарда көрсетіледі. Әдепкі мән  белгісімен көрсетіледі, ал ағымдағы мән тік жолақтың қатты бөлігімен бөлектеледі;
3. Параметрлер мәзіріне оралу үшін,  түймесін басыңыз. Сусындарға айналдырып, көрсету үшін,  түймесін басыңыз;
4. Көрсетілген сусындарға арналған әдепкі мәндерді қайта орнату үшін,  түймесін басыңыз;
5. “CONFIRM RESET?” (Қайта орнату расталсын ба?): растау үшін  түймесін басыңыз (бас тарту үшін  түймесін басыңыз);
6. “VALORI FABBRICA”/“IMPOSTATI”(Зауыттық параметрлерді орнату):  түймесін басыңыз.

Сусын әдепкі мәндерге қайта орнатылды. Басқа сусындарды жасауға көшіңіз немесе  түймесін екі рет басу арқылы басты бетке өтіңіз.



Ескеріңіз!

Басқа профильдегі сусындарды өзгерту үшін басты бетке өтіп, қажетті профильді таңдаңыз да, осы іс ретін қайталаңыз.

6.7 Автоматты өшу (күту режимі)

Авто өшіру уақытын құрылғы 15 не 30 минуттан немесе 1, 2 немесе 3 сағаттан кейін өшірілетін етіп өзгертуге болады.



Авто өшіру функциясын бағдарламалау үшін, мына әрекеттерді орындаңыз:

1. “AUTO-OFF” (Автоматты өшіру) түймесін басыңыз;
2.  (көбейту) немесе  (азайту) таңдау көрсеткілерін басу арқылы қажетті уақыт аралықтарын таңдаңыз;
3. Растау үшін  түймесін басыңыз. Авто өшіру бағдарламаланды.

6.8 Қуат үнемдеу

Бұл функцияны қуат үнемдеу мүмкіндігін қосу немесе өшіру үшін пайдаланыңыз. Бұл функция іске қосылған кезде, Еуропалық ережелерге сай қуат тұтыну мөлшері азаяды.

“Energy Saving” (Қуат үнемдеу) мүмкіндігін ажырату немесе іске қосу үшін, мыналарды орындаңыз:

1. Функцияны өшіру  немесе қосу үшін  “ENERGY SAVING” (Қуат үнемдеу) түймесін басыңыз;

Басты беттің жоғарғы жолағында функцияның іске қосылғанын көрсету үшін тиісті белгі (B2) пайда болады.

Ескеріңіз:

Егер “Energy Saving” (Қуат үнемдеу) режимі қосұлы болса, сусын құйылғанша бірнеше секунд күту қажет болуы мүмкін.

6.9 Кофе температурасы

Кофе жасау үшін пайдаланылатын судың температурасын өзгерту үшін, мыналарды орындаңыз:

1. “COFFEE TEMPERATURE” (Кофе температурасы) түймесін басыңыз. Таңдауға болатын мәндер дисплейде (B1) көрсетіледі (ағымдағы мәнің асты сызылады);
2. Орнатқыңыз келген мәнді (LOW (Төмен), MEDIUM (Орташа), HIGH (Жоғары), MAXIMUM (Максимум)) басыңыз.

6.10 Су қаттылығы

Су қаттылығын орнату туралы нұсқауларды “15. Су қаттылығын орнату” бөлімінен көріңіз.

6.11 Тілді орнату

Дисплей тілін өзгерту үшін, мына әрекетті орындаңыз:

1. “SET LANGUAGE” (Тілді орнату);
2. Орнатқыңыз келген тілдің қасындағы жалаушаны басыңыз (барлық қолжетімді тілдерді көру үшін  түймесін басыңыз).

6.12 Сигнал



Белгіше басылған кезде немесе бір қосымша құрал енгізілген/шығарылған кезде құрылғының сигнал шығару мүмкіндігін іске қосады немесе ажыратады. Сигналды

ажырату немесе іске қосу үшін, мыналарды орындаңыз:

1. Функцияны өшіру  немесе қосу  үшін “BEEP” (Дыбысты сигнал) түймесін басыңыз;

6.13 Bluetooth

Бұл функция құрылғыны жабдыққа қосу үшін PIN қорғанысын қосады немесе өшіреді.



1. “BLUETOOTH” түймесін басыңыз. Бұл құрылғының сериялық нөмірі (19 сан) мен 4 сандық нөмір (PIN) дисплейде (B1) көрінеді;
2. Қолданба арқылы қосылған кезде PIN кодын сұрау мүмкіндігін іске қосу немесе  өшіру үшін  түймесін басыңыз; Қайта орнату PIN коды – “0000”. PIN кодты тікелей қолданбадан реттеу ұсынылады.

Ескеріңіз!

“Bluetooth” функциясында көрінетін құрылғының сериялық нөмірі оны ҚОЛДАНБАМЕН байланыс жасалған кезде анықтауға мүмкіндік береді.

6.14 Әдепкі мәндер

Бұл барлық мәзір параметрлерін және барлық профильдердің бағдарламаланған мөлшерлерін әдепкі мәндерге қайтарады (орнатылған күйінде қалатын тілді қоспағанда). Әдепкі мәндерді қалпына келтіру үшін, мына әрекеттерді орындаңыз:

1. “DEFAULT VALUES” (Әдепкі мәндер) түймесін басыңыз. “DEFAULT VALUES” (Әдепкі мәндер) тармағы көрінеді. Растау үшін  түймесін басыңыз (немесе әрекеттен бас тарту үшін  түймесін басыңыз);
2. “DEFAULT VALUES SET” (ӘДЕПКІ МӘНДЕР ОРНАТЫЛДЫ): растау үшін  түймесін басыңыз.

6.15 Статистика

Бұл құрылғыға қатысты статистиканы көрсетеді. Статистикаларды көру үшін, мына әрекеттерді орындаңыз:

1. “STATISTICS” (Статистика) түймесін басып,  көмегімен тармақтар бойымен жылжу арқылы барлық статистиканы тексеріңіз.

6.16 Профильді реттеу

Ағымдағы профильдің белгішесін реттеу үшін, мына әрекетті орындаңыз:

1. “CUSTOMISE PROFILE” (Профильді реттеу) түймесін басыңыз;
2. Қалаған белгішені басыңыз. Басты бетте жоғарғы жолақ белгішенің түсімен көрсетіледі.

7. КОФЕ ЖАСАУ



7.1 Кофе дәндерінен кофе жасау

Маңызды!

Ешқашан жасыл, карамельденген немесе қант қосылған кофе дәндерін пайдаланбаңыз, себебі олар кофе тартқышқа жабысып, оны пайдалануға жармайтын етуі мүмкін.

1. Ыдысты (A4) кофе дәндерімен толтырыңыз (10-сурет);
2. Кофе шүмектерінің астына бір кесе қойыңыз (A9);
3. Шүмектерді кесеге қарай мүмкіндігінше төмендетіңіз (11-сурет). Кілегейлі кофе осылай жасалады;
4. Қажетті кофені таңдаңыз:
 - ESPRESSO (ЭСПРЕССО)
 - LONG (ҰЗЫН)
 - COFFEE (КОФЕ)
 - DOPPIO+ (ДОППИО+)
 - 2X ESPRESSO (2 ЕСЕ ЭСПРЕССО)
5. Дайындау басталады. Дисплейде таңдалған сусын суреті кофе дайындау барысында бірте-бірте толатын жолақпен бірге көрсетіледі.

Ескеріңіз:

- 1 ESPRESSO дайындау кезінде “2X  ” түймесін басу арқылы бір уақытта 2 кесе ESPRESSO кофесін дайындауға болады (сурет дайындаудың басында бірнеше секундқа көрсетіледі).
 - Құрылғы кофе жасап жатқан кезде, құюды кез келген уақытта  түймесін басу арқылы тоқтатуға болады.
- Кофе құйылған соң, құрылғы әрі қарай пайдалануға дайын болады.

Ескеріңіз!

- Құрылғыны пайдалану барысында әр түрлі хабарлар көрсетілуі мүмкін (fill tank (ыдысты толтырыңыз), empty grounds container (ТАРТЫЛҒАН КОФЕ ЫДЫСЫН БОСАТЫҢЫЗ), т.б.). Олардың мағыналары "18. Көрсетілетін хабарлар" бөлімінде түсіндірілген.
- Кофені ыстық етіп жасау туралы ақпаратты "7.6 Ыстығырақ кофе алу туралы кеңестер" бөлімінен көріңіз.
- Егер кофе тамшылап құйылса, тым сұйық болса және жеткілікті деңгейде кілегейлі болмаса немесе тым салқын болса, "7.5. Кофе тартқышты реттеу" және "19. Ақауларды жою" бөлімдерінде берілген мәліметтерді оқыңыз.
- Әрбір кофе дайындау процесін реттеуге болады ("11. Сусындарды реттеу" және "12. Өз пайдаланушы профиліңізді есте сақтау").

7.2 Кофе дәмін таңдау





 Түймесін басыңыз (C6):

	Custom (Реттелетін) (жоспарланған болса) / Standard (Стандартты)
	EXTRA LIGHT (Өте жеңіл)
	LIGHT (Жеңіл)
	MEDIUM (Орташа)
	STRONG (Қою)
	X-STRONG (Өте қою)
	("7.4 Тартылған кофеден кофе дайындау" бөлімін қараңыз)

Сусын құйылған соң, дәм параметрі  мәніне қайта орнатылады.

7.3 Кофе мөлшерін таңдау



 түймесін басыңыз (C1):

	Custom (Реттелетін) (жоспарланған болса) / Standard (Стандартты)
	SMALL SIZE (Шағын көлем)
	MEDIUM SIZE (Орташа көлем)
	LARGE SIZE (Үлкен көлем)
	EXTRA-LARGE SIZE (Өте үлкен көлем)

Сусын құйылған соң, мөлшер параметрі  мәніне қайта орнатылады.

7.4 Тартылған кофеден кофе жасау

Маңызды!

- Құрылғы өшірулі болған кезде ешқашан тартылған кофені салмаңыз, әйтпесе ол құрылғының қуыс-қуыстарына таралып, оны былғауы мүмкін. Бұл құрылғыны зақымдауы мүмкін.
 - Ешқашан 1 деңгейлі мөлшерден (D2) артық пайдаланбаңыз, әйтпесе ол кофе құрылғысының ішін былғауы немесе воронканы (A4) бітеп тастауы мүмкін.
 - Тартылған кофені пайдаланған кезде, бір уақытта тек бір кесе кофе жасауға болады.
1.  түймесін (C6)  (тартылған) хабары көрінгенше басыңыз.
 2. Тартылған кофе воронкасының қақпағын (A2) ашыңыз.
 3. Воронканың бітеліп қалмағанына көз жеткізіп, бір деңгей мөлшеріндегі тартылған кофені (A4) салыңыз (12-сурет).
 4. Кофе шүмектерінің астына бір кесе қойыңыз (A9).
 5. Қажетті кофені таңдаңыз:
 - ESPRESSO (ЭСПРЕССО)
 - LONG (ҰЗЫН)
 - COFFEE (КОФЕ)
 6. Дайындау басталады. Дисплейде таңдалған сусын суреті кофе дайындау барысында бірте-бірте толатын жолақпен бірге көрсетіледі.

Кофе құйылған соң, құрылғы әрі қарай пайдалануға дайын болады.

Маңызды! LONG (Ұзын) кофесін дайындау.

Дайындау процесінің ортасында "ADD GROUND COFFEE" "MAX. ONE MEASURE" (Тартылған кофе қосыңыз, ең көбі – бір өлшеуіш) хабары көрінеді. Тартылған кофенің бір деңгейдегі мөлшерін салып,  түймесін басыңыз.

7.5 Кофе тартқышты реттеу

Кофе тартқыш әдепкі параметр бойынша кофені дұрыс дайындайтындай етіп орнатылады және оны реттеудің қажеті жоқ. Дегенмен, алғашқы бірнеше кесе кофені жасағаннан кейін кофенің өте әлсіз және кілегейлі емес екендігі немесе оның өте жай құйылатыны байқалса (тамшылап тұрса), оны тартуды реттеу дөңгелегін (A5) (13-сурет) реттеу арқылы түзетуге болады.

Ескеріңіз!

Тартуды реттеу дөңгелегін тек кофе тартқыш кофе дайындаудың бастапқы кезеңінде жұмыс істеп тұрған кезде ғана бұрау керек.



Егер кофе өте баяу құйылса немесе мүлдем құйылмаса, дөңгелекті сағат тілі бағытымен "7" санына қарай бір рет "сырт" еткізіп бұраңыз. Толық кілегейлі кофе жасау



үшін, сағат тілі бағытына қарсы 1 санына қарай бір рет "сырт" еткізіп бұраңыз (бір бұрағанда бір реттен артық "сырт" еткізіп бұрамаңыз, әйтпесе кофе тамшылап құйылуы мүмкін).

Бұл реттеулердің нәтижесі тек 2 кесе кофе жасалғаннан кейін ғана байқалады. Егер бұл реттеу қажетті нәтижені бермесе, дөңгелекті тағы бір рет "сырт" еткізіңіз.

7.6 Ыстығырақ кофе алу туралы кеңестер

Ыстығырақ кофе алу үшін мыналарды орындаңыз:

- Параметрлер мәзірінде "Rinsing" (Шаю) функциясын таңдау арқылы шаю циклін орындаңыз ("6.3 Шаю  бөлімі);
- Ыстық су функциясын пайдаланып, кеселерді жылытыңыз ("10. Ыстық су құю" бөлімін қараңыз);

- параметрлер мәзірінде  (C3) кофе температурасын арттырыңыз ("6.9 Кофе температурасы  бөлімін қараңыз).

8. КАППУЧИНО ЖӘНЕ СҮТ НЕГІЗІНДЕГІ СУСЫНДАРДЫ ЖАСАУ

Ескеріңіз!

Сүттің көпіршігі аз болуына немесе үлкен көбіктердің болуына жол бермес үшін, сүт ыдысының қақпағы (E2) мен ыстық су қондырмаларын (A8) "8.4 Сүт ыдысын пайдаланған соң тазалау", "13.10 Сүт ыдысын тазалау" және "13.11 Ыстық су қондырмасын тазалау" бөлімдерінде сипатталғандай әдіспен тазалап отырыңыз.

8.1 Сүт ыдысын толтыру және бекіту



1. Қақпақты алыңыз (E2) (14-сурет);
2. Сүт ыдысын (E3) жеткілікті сүт мөлшерімен ыдыста белгіленген MAX (15-сурет) деңгейіне дейін толтырыңыз. Ыдыстың бүйіріндегі әрбір белгі шамамен 100 мл сүтке негізделген;

Ескеріңіз!

- Қоюлау көпіршікке қол жеткізу үшін тоңазытқыш температурасында (шамамен 5°C) сақталған шайқалған немесе жартылай шайқалған сүтті пайдалану керек.
 - Егер "Қуат үнемдеу" режимі іске қосылса, сусын құйылмас бұрын бірнеше секунд күту керек болуы мүмкін.
3. Сүт сору түтігінің (E4) сүт ыдысы қақпағының төменгі жағына дұрыс енгізілгенін тексеріңіз (16-сурет);
 4. Қақпақты ыдысқа қайта орналастырыңыз;
 5. Ыстық су шүмегін (D6) алыңыз;
 6. Сүт ыдысын (E) түтік қондырмасына (A8) енгізіп, жеткен жеріне дейін итеріңіз (17-сурет). Құрылғы сигнал шығарады (сигнал функциясы іске қосылған болса);
 7. Кофе (A9) және көпіршітілген сүт шүмектерінің (E5) астына жеткілікті көлемдегі үлкен кесені қойыңыз. Сүт шүмегінің ұзындығын реттеңіз. Оны кесеге жақындату үшін төмен басыңыз (18-сурет).
 8. Әрбір функцияға қатысты төмендегі нұсқауларды орындаңыз.

8.2 Көпіршік мөлшерін реттеу

Капучино және сүт негізіндегі кофе түрлерін дайындау барысында құйылатын сүттегі көпіршік мөлшерін реттеу үшін көпіршікті реттеу дөңгелегін (E1) бұраңыз.

Дөңгелек бағыты	Сипаттама	Келесі үшін ұсынылады...
	NO FROTH (КӨПІРШІКСІЗ)	HOT MILK (Ыстық сүт) (көпіршіксіз) / CAFFELATTE (Латте)
	MIN. FROTH (Мин. көпіршік)	latte macchiato (латте макиато)/ FLAT WHITE (Флэт уайт)
	MAX. FROTH (Мин. көпіршік)	CAPPUCCINO (КАППУЧИНО) / CAPPUCCINO+ (КАППУЧИНО+) / CAPPUCCINO MIX (КАППУЧИНО МИКС)/ ESPRESSO MACCHIATO (ЭСПРЕССО МАКИАТО) / HOT MILK (ЫСТЫҚ СҮТ) fothed (көпіршікті)

8.3 Капучино және сүт негізіндегі сусындарды автоматты түрде жасау

1. Сүт ыдысын (E) толтырыңыз және жоғарыда сипатталғандай етіп бекітіңіз.
2. Қажетті сусынды таңдаңыз:
 - CAPPUCCINO (КАППУЧИНО)
 - LATTE MACCHIATO (ЛАТТЕ МАКИАТО)
 - HOT MILK (ЫСТЫҚ СҮТ)
 - CAPPUCCINO+ (КАППУЧИНО+)
 - CAPPUCCINO MIX (КАППУЧИНО МИКС)
 - CAFFELATTE (КАФЕЛАТТЕ)
 - FLAT WHITE (ФЛЭТ УАЙТ)
 - ESPRESSO MACCHIATO (ЭСПРЕССО МАКИАТО)

3. Дисплейдегі хабар түпнұсқа рецептпен талап етілетін көпіршікке сәйкес көпіршікті реттеу дөңгелегін бұру (E1) бойынша нұсқау береді. Сүт ыдысы қақпағындағы дөңгелекті бұраңыз.

4. Бірнеше секундтан кейін таңдау автоматты түрде басталады және дисплейде таңдалған сусын суреті кофе дайындау барысында бірте-бірте толатын прогресс жолағымен бірге көрсетіледі.

Кофе құйылған соң, құрылғы әрі қарай пайдалануға дайын болады.

Ескеріңіз: барлық сүт негізіндегі сусындарды дайындаған кезде орындалатын жалпы нұсқаулар

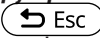
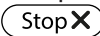
-  Esc: дайындауға толығымен кедергі келтіру және басты бетке оралу үшін басыңыз.
-  Stop X: сүт немесе кофе құйылуын тоқтату және сусынды аяқтау үшін келесі құюға өту үшін басыңыз (егер болса).
- Әрбір кофе дайындау процесін реттеуге болады ("11. Сусындарды реттеу" және "12. Өз пайдаланушы профиліңізді есте сақтау").
- Сүт ыдысын тоңазытқыштың сыртында ұзақ уақытқа қалдырмаңыз. Сүт неғұрлым жылы болса (5 °C – ең оңтайлысы), шығарылған көпіршік сапасы соғұрлым нашар болады.

8.4 Сүт ыдысын пайдаланған соң тазалау



Сүт функциясын қолданған әрбір уақытта дисплейде "TURN MILK FROTH ADJUSTMENT DIAL" "TO CLEAN POSITION" (Көпіршікті реттеу тетігін тазалау қалпына бұраңыз) хабары көрсетіледі және сүттің көпіршік қақпағы таза болуы керек:

1. Сүт ыдысын (E) құрылғыда қалдырыңыз (оны босатудың қажеті жоқ);
2. Көпіршітілген сүт шүмегінің астына кесені немесе басқа ыдысты қойыңыз;
3. Көпіршікті реттеу дөңгелегін (E1) "CLEAN" (ТАЗАЛАУ) бағытына бұраңыз (19-сур.). Дисплейде "CLEANING UNDERWAY" "RECIPIENT UNDER SPOUT" (Тазалануда, ыдыс шүмек астында) хабары тазалау процесімен бірге бірте-бірте толатын жолақпен бірге көрінеді (20-сурет).

Ыстық сумен аралас бу көпіршітілген сүт шүмегінен шығады. Тазалау автоматты түрде тоқтайды;



4. Дөңгелекті көпіршік түрлерінің біріне қайта бұраңыз;
5. Сүт ыдысын алып, ыстық суды жалғау қондырмасын (A8) әрқашан губкамен тазалаңыз (21-сурет).

Ескеріңіз!

- Бірнеше капучино және сүт негізіндегі кофелерді дайындау үшін, құрылғыны тек соңғы сусын дайындалған соң ғана тазалаңыз. "CLEAN" (Тазалау) хабары көрінген кезде келесі сусындарды жасауға кірісу үшін " Esc" түймесін басыңыз.
- Сүт ыдысын тазаламасңыз, оның тазалауды қажет ететінін ескерту үшін дисплейде  белгісі көрсетіледі.
- Сүт ыдысын тоңазытқышта сақтауға болады.
- Кейбір жағдайларда құрылғының қызғанын күтуіңіз керек.

9. КОФЕ ГРАФИНІ

1. Кофе шүмектерінің астына графинді (A9) қойыңыз. Пайдаланылатын графинді таңдаған кезде, құйылатын мөлшерді естен шығармаңыз, атап айтқанда мыналарды:

Таңдалған мөлшер	Мөлшер (мл)
	250
	500
	750

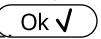
2. "COFFEE POT" (Кофе шәйнек), "SELECT AROMA" (Дәм таңдау) "AND NUMBER OF CUPS" (және кеселер саны) түймесін басыңыз;
3.  түймесін басыңыз.
4. Бірнеше секундтан кейін таңдау автоматты түрде басталады және дисплейде таңдалған сусын суреті кофе дайындау барысында бірте-бірте толатын прогресс жолағымен бірге көрсетіледі.

Кофе құйылған соң, құрылғы әрі қарай пайдалануға дайын болады.

Ескеріңіз:

-  Esc: дайындауға толығымен кедергі келтіру және басты бетке оралу үшін түймесін басыңыз.

ҚАУІПСІЗДІК ЕСКЕРТУІ:

Бір шәйнек кофе дайындаған соң, басқа сусынды дайындау алдында құрылғыны 5 минут суытып қойыңыз. Қызып кету қаупі бар!

10. ЫСТЫҚ СУ ҚҰЮ

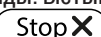
1. Ыстық су шүмегі (D6) ыстық су түтігінің қондырмасына дұрыс тіркелгенін (A8) тексеріңіз;
2. Шүмек астына ыдыс қойыңыз (шашыраудың алдын алу үшін барынша жақын қойыңыз);
3. "HOT WATER" (Ыстық су) түймесін басыңыз;Дисплейде дайындау барысында бірте-бірте толатын жолақпен бірге тиісті кескін пайда болады;
4. Құрылғы ыстық су құйып, автоматты түрде тоқтайды. Ыстық су құюды қолмен тоқтату үшін,  түймесін басыңыз.





Ескеріңіз!

- Егер "Energy Saving" (Қуат үнемдеу) режимі белсенді болса, ыстық су құйылмас бұрын бірнеше секунд күту керек болуы мүмкін.
- Ыстық су дайындау процесін реттеуге болады ("11. Сусындарды реттеу" және "12. Өз пайдаланушы профиліңізді есте сақтау").

11. СУСЫНДАРДЫ РЕТТЕУ



Сусындардың дәмі (қажет кезде) мен мөлшерін реттеуге болады.

1. Сусынды реттегіңіз келген пайдаланушы профилінің іске қосылғанына көз жеткізіңіз. профильдің әрқайсысы үшін "MY" (Менің) сусындарын таңдай аласыз;
2.  (C5) түймесін басыңыз;
3. Реттеу экранын ашу үшін реттегіңіз келген сусынды таңдаңыз. Тиісті керек-жарақтар енгізілуі керек;

4. (Тек құрамында кофеі бар сусындар ғана) "CHOOSE COFFEE AROMA" (Кофе дәмін таңдаңыз): "-" немесе "+" түймесін басу арқылы қажетті дәмді таңдап,  түймесін басыңыз;
5. "COFFEE QUANTITY" "STOP TO SAVE" (Кофе мөлшері, сақтау үшін тоқтату): Дайындау басталады және құрылғы тік жолақ түрінде мөлшердің реттелетін экранын көрсетеді. Жолақтардағы жұлдызша ағымдағы мөлшерді көрсетеді;
6. Мөлшер орнатуға болатын ең аз мөлшерге жеткен кезде,  көрсетіледі;
7. Кесеге қажетті мөлшер құйылған кезде,  түймесін басыңыз;
8. "SAVE NEW SETTINGS?" (Жаңа параметрлер сақталсын ба?): Сақтау үшін  түймесін (немесе бас тарту үшін  түймесін) басыңыз.

Құрылғы мәндердің сақталғанын не сақталмағанын растайды (алдыңғы таңдауға байланысты).  түймесін басыңыз. Құрылғы басты бетке оралады.

Ескеріңіз!

- **Капучино және сүт негізіндегі кофелер:** алдымен кофе дәмі сақталады, одан кейін алғашқы сүт мөлшерлері, сосын кофе мөлшері орындалады;
- **Ыстық су:** құрылғы ыстық суды құяды. Қажетті мөлшерді сақтау үшін  түймесін басыңыз.
- Сусындарды DeLonghi Coffee Link App қолданбасымен қосылу арқылы да реттей аласыз.
- Бағдарламалау бөлімінен шығу үшін  түймесін басыңыз. Бұл мәндер сақталмайды.

Сусын мөлшері кестесі		
Сусын	Қалыпты мөлшер	Бағдарламаланатын мөлшер
ESPRESSO (ЭСПРЕССО)	40 мл	20-180 мл
LONG (Ұзын)	160 мл	115-250 мл
COFFEE (Кофе)	180 мл	100-240 мл

D O P P I O + (Доппио+)	120 мл	80-180 мл
HOT WATER (ЫСТЫҚ СУ)	250 мл	20-420 мл

12. ӨЗ ПАЙДАЛАНУШЫ ПРОФИЛЫҢІЗДІ ЕСТЕ САҚТАУ

Құрылғы әрбірі әртүрлі белгішемен байланыстырылған 3 түрлі профильді есте сақтауға мүмкіндік береді.

Реттелетін "MY" (Менің) сусындары "AROMA" (Дәм) және "QUANTITY" (Мөлшер) мәндері әрбір профильде сақталады ("11. Сусындарды реттеу" бөлімін қараңыз). Барлық сусындар көрсетілген кездегі рет таңдау жиілігіне байланысты болады.

Профиль таңдау үшін  түймесін басып, қалаған профильді таңдаңыз.

Ескеріңіз!

- **"GUEST" (Қонақ) профилі:** осы профильді әдепкі параметрлері бар сусындарды құю үшін таңдаңыз.
- DeLonghi Coffee Link App қолданбасымен қосу арқылы жеке профиліңіздің атын өзгерте аласыз (тек бірінші үш таңба көрінеді).
- Профиль белгішесін реттеу үшін "6.16 Профильді реттеу" бөлімін қараңыз.

13. ТАЗАЛАУ

13.1 Құрылғыны тазалау

Құрылғының мына бөліктерін тұрақты түрде тазалап отыру керек:

- құрылғының ішкі тоғы;
- тартылған кофе ыдысы (A11);
- Тамшы науасы (A15), конденсат науасы (A10), тамшы науасының торы (A14) және науаның толғанын көрсететін индикатор (A13);
- су ыдысы (A17);
- кофе шүмектері (A9);
- тартылған кофе воронкасы (A4);
- демдеу торы (A20), демдеу торының қақпағы (A19) ашқан соң қол жетімді болады;
- сүт ыдысы (E);

- ыстық су түтігінің қондырмасы (A8);
- сенсорлы экран (B).

Маңызды!

- Кофе құрылғысын тазалау үшін еріткіштерді, қырғыш заттарды немесе спиртті пайдаланбаңыз. De'Longhi серпавтоматты кофе машиналарымен тазалау мақсаты үшін ешбір химиялық заттың қажеті жоқ.
- Тамшы науа торынан (A14) және сүт ыдысынан (E) басқа құрылғының кез келген құрамдас бөлшегін ыдыс аяқ жуғышта жууға болмайды.
- Қоқымдарды және кофе қалдықтарын кетіру үшін металдан жасалған заттарды пайдаланбаңыз, себебі олар құрылғының металл немесе пластмасса бөліктерін сырып тастауы мүмкін.

13.2 Ішкі айналымды тазалау

Құрылғы 3/4 күн бойына қолданылмайтын болса, оны қайтадан қолданбас бұрын, оны қайта қосуды және мына әрекеттерді орындауды ұсынамыз:

- "Rinse" (Шаю) функциясын таңдау арқылы 2/3 шаю циклін орындау ("6.3 Шаю  "бөлімін қараңыз);
- бірнеше секундқа ыстық су құю ("10. Ыстық су құю" бөлімін қараңыз).

Ескеріңіз!

Тазалап болғаннан кейін тарту ыдысында (A11) судың болуы қалыпты жағдай.

13.3 Тартылған кофе ыдысын тазалау

Дисплейде "EMPTY GROUNDS CONTAINER" (тартылған кофе ыдысын босатыңыз) хабары көрсетілген кезде, тартылған кофе ыдысын босату және тазалау керек. Бұл құрылғы тартылған кофе ыдысы (A11) тазаланбайынша кофе жасау үшін пайдаланылмайды. Толық болмаса да, бірінші кофе дайындалғаннан кейін 72 сағат ішінде тартылған кофе ыдысын босату туралы хабар көрсетіледі. 72 сағатты дұрыс есептеу үшін, құрылғыны қуат қосқышымен (A22) ешқашан өшірмеу керек.

Маңызды! Күйіп қалу қаупі бар

Егер бірнеше каппучиноны бірінен соң бірін жасасаңыз, металдан жасалған кесе науасы

(A12) қызады. Оны ұстамас бұрын суығанын күтіп, тек алдынан ғана ұстаңыз.

Тазалау үшін (тек құрылғымен):

1. Тамшы науасын (A15) шығарыңыз (22-сурет), босатыңыз және тазалаңыз.
2. Тартылған кофе ыдысын (A11) босатып, түбінде қалған барлық қалдықтарды кетіру үшін мұқият тазалаңыз. Оны берілген щеткадағы (D5) қырғышпен орындауға болады.
3. Қызыл су жиналу науасын (A10) (қызыл) тексеріңіз және қажет болса босатыңыз.

Маңызды!

Тамшы науасын алып жатқан кезде тартылған кофе ыдысын тіпті онда шамалы кофе қалса да босату КЕРЕК. Егер босатылмаса, келесі кофелерді жасаған кезде, тартылған кофе ыдысы шамадан тыс толып кетіп, құрылғы арналарын бітеуі мүмкін.

13.4 Тамшы науасын және су жиналу науасын тазалау

Маңызды!

Тамшы науасы (A15) ондағы су мөлшерін көрсететін деңгей көрсеткішімен (A13) (қызыл) белгіленген (23-сурет). Тамшы науасын индикатор кесе науасынан (A12) шығып тұрғанға дейін босату керек, әйтпесе, су науа жиегінен асып шығып, құрылғыны, құрылғы орналасқан жерді немесе оның айналасын бүлдіруі мүмкін.

Тамшы ағатын науаны шығарып алу үшін, мына әрекеттерді орындаңыз:

1. Тамшы науасы мен тартылған кофе ыдысын шығарыңыз (A11) (22-сурет);
2. Кесе науасын (A12) және тамшы науасының торын (A14) алып, тамшы науасы мен тартылған кофе ыдысын босатып, барлық бөліктерін жуыңыз.
3. Қызыл су жиналу науасын (A15) (қызыл) тексеріңіз және қажет болса босатыңыз;
4. Тамшы ағатын науаны торымен бірге және тартылған кофе ыдысын құрылғыға қайта салыңыз.

13.5 Кофе құрылғысын ішін тазалау

Ток соғу қаупі бар!

Ішкі бөліктерді тазаламас бұрын, құрылғыны өшіру ("5. Құрылғыны өшіру" бөлімін қараңыз)

және розеткадан ажырату керек. Құрылғыны ешқашан суға батырмаңыз.

1. Құрылғының іші (тамшы науасы (A15) алынған соң қолжетімді болады) кірлемегенін тұрақты түрде тексеріп отырыңыз (шамамен аптасына бір рет). Қажет болса, кофе қалдықтарын берілген щеткамен (D5) және губкамен тазалаңыз.
2. Барлық қалдықтарды шаңсорғышпен тазалаңыз (24-сурет).

13.6 Су ыдысын тазалау

1. Су ыдысын (A17) тұрақты түрде (шамамен айына бір рет және су жұмсартқыш сүзгіні (D7) (егер орнатылған болса) ауыстырған сайын) дымқыл шүберекпен және шамалы жұмсақ ыдыс жуғыш сұйық затпен тазалап отырыңыз. Ыдысты толтыру және құрылғыға салу алдында мұқият шайыңыз;
2. Сүзгіні алыңыз (орнатылған болса) және ағынды сумен шайыңыз;
3. Сүзгіні орнына салыңыз (орнатылған болса), ыдысты таза сумен толтырып, орнына салыңыз;
4. Сүзгіні (тек су жұмсартқыш сүзгісі бар үлгілер) қайта белсендіру үшін шамамен 100 мл ыстық су ағызыңыз.

13.7 Кофе шүмектерін тазалау

1. Кофе шүмектерін (A9) губкамен немесе шүберекпен тұрақты түрде тазалаңыз (25A сур.);
2. Кофе шүмектеріндегі тесіктердің бітеліп қалмағанын тексеріңіз. Қажет болса, кофе қалдықтарын тіс тазартқышпен кетіріңіз (25B сур.).

13.8 Тартылған кофе воронкасын тазалау

Тартылған кофе воронкасының (A4) бітелмегенін тұрақты түрде (шамамен айына бір рет) тексеріп тұрыңыз. Қажет болса, кофе қалдықтарын берілген щеткамен (D5) тазалаңыз.

13.9 Демдеу торын тазалау

Демдеу торын (A20) кемінде айына бір рет тазалап отыру керек.

Маңызды!

Құрылғы іске қосулы болған кезде демдеу торын алуға болмайды.

1. Құрылғының дұрыс өшірілгеніне көз жеткізіңіз ("5. Құрылғыны өшіру" бөлімін көріңіз);
2. Су ыдысын тазалаңыз (A17) (3-сурет);
3. Құрылғының оң жағындағы демдеу торы орнының қақпағын (A19) (26-сурет) ашыңыз;
4. Екі түрлі-түсті босату түймелерін ішке қарай басып тұрып, демдеу торын сыртқа қарай тартып шығарыңыз (27-сурет);
5. Демдеу торын суға шамамен 5 минут батырып қойып, ағынды су астында шайыңыз;

Маңызды!

ТЕК СУМЕН ШАУ

ЫДЫС ЖУҒЫШ СҰЙЫҚ ЗАТТЫ ЖӘНЕ ЫДЫС ЖУҒЫШ ҚҰРЫЛҒЫНЫ ПАЙДАЛАНБАҢЫЗ

Демдеу торын ыдыс жуғыш сұйық затсыз тазалаңыз, себебі ол зақымдануы мүмкін.

6. Демдеу торының корпусында (демдеу торы орнының қақпағы арқылы көрінеді) қалған кез келген кофе қалдығын кетіру үшін арнайы щетканы (D5) пайдаланыңыз;
7. Тазалаған соң, демдеу торын ішкі тірекке (28-сурет) қарай сырғыту арқылы орнына салып, "сырт" етіп орнына түскенше PUSH (ИТЕРУ) белгісін толық енгенше ішке қарай басыңыз;

Ескеріңіз!

Егер демдеу торын енгізу қиын болса, енгізбес бұрын оны 29-суретте көрсетілген екі ілгекті басу арқылы тиісті өлшемге бейімдеңіз.

8. Салынған соң, екі түрлі-түсті түйменің шыққанына көз жеткізіңіз (30-сурет);
9. Демдеу торы орнының қақпағын жабыңыз;
10. Су ыдысын орнына салыңыз.

13.10 Сүт ыдысын тазалау

Көпіртікті тиімді етіп сақтау үшін, сүт ыдысын төменде сипатталғандай етіп екі күн сайын тазалаңыз.

1. Қақпақты (E2) ашыңыз;
2. Сүт шүмегі (E5) мен ішке тарту түтігін (E4) алыңыз (31-сурет);
3. Көпіршікті реттеу дөңгелегін (E1) сағат тіліне қарсы бағытпен "INSERT" (Енгізу) бағытына қарай бұрап (31-сурет), жоғары қарай тартып шығарыңыз;

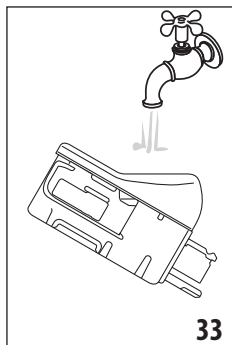

4. Барлық құрамдас бөлшектерді ыстық сумен және жұмсақ жуғыш сұйықтықпен жуыңыз. **Барлық құрамдас бөлшектерін ыдыс жуғышта жууға болады, ол үшін оларды ыдыс жуғыштың ең жоғарғы текшесіне қою керек.**

Дөңгелектің астындағы бос орында және ойықта сүт қалдықтары қалмасын (32-сурет). Қажет болса, ойықты тіс тазартқыш таяқшамен қырғылаңыз;

5. Көпіршікті реттеу дөңгелегі орнының ішкі жағын ағынды сумен шайыңыз (33-сурет);
6. Ішке тарту түтігі мен шүмектің сүт қалдықтарымен бітеліп қалмағанын тексеріңіз;
7. Дөңгелекті, шүмекті және сүт сору түтігін орнына салыңыз "INSERT" (Салу) сөзіне сай);
8. Қақпақты ыдысқа (E2) қайта орналастырыңыз.

13.11 Ыстық су қондырмасын тазалау

Сүт дайындаған сайын түтік қондырмасын (A8) губкамен шайбалардағы сүт қалдықтарын кетіру үшін тазалап отырыңыз (21-сурет).



14. DESCALING (ҚАҚ ТАЗАЛАУ)



Маңызды!

- Қолданбас бұрын нұсқауларды және қақ тазартқыштағы жапсырмаларды оқып шығыңыз.
- Тек De'Longhi қақ тазалағышын ғана пайдалануыңыз керек. Сәйкес емес қақ тазалағыштарды пайдалану немесе қақ тазалау процедурасын дұрыс орындамау салдарынан құрылғы өнім жасаушысының кепілдігінде қамтылмаған ақаулыққа ұшырауы мүмкін.



Дисплейде (B1) "DESCALING NEEDED - PRESS OK TO START (~45min)" (Қақтан тазалау қажет,

бастау үшін OK түймесін басыңыз, шамамен 45 мин) хабары көрсетіледі: Дерееу қақтан тазалау үшін,  түймесін басыңыз және әрекеттерді 3-қадамнан бастап қайталаңыз.

Құрылғының қағын кейін тазалау үшін,  түймесін басыңыз. Құрылғыны қақтан тазалау қажет екенін еске салу үшін дисплейде  белгісі көрсетіледі. (бұл хабар құрылғы іске қосылған сайын пайда болады). Қақтан тазалау мәзіріне қол жеткізу үшін:

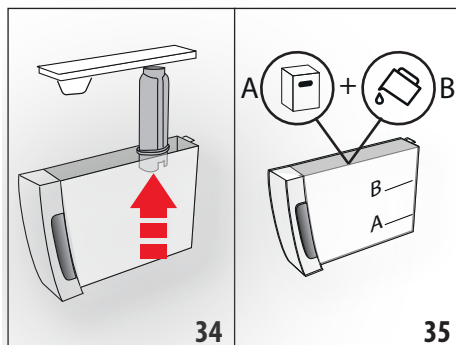
1. Мәзірге кіру үшін  түймесін (C3) басыңыз;
2. "DESCALE" (қақ тазалау) түймесін басыңыз және дисплейдегі нұсқауларды орындаңыз;
3. "REMOVE WATER FILTER" (Су сүзгісін шығарып алу) (34-сурет): су ыдысын шығарып алып (A17), су жұмсартқыш сүзгіні алыңыз да (D7) (бар болса), су ыдысын босатыңыз.  түймесін басыңыз;



4. "DESCALER (LEVEL A)" "AND WATER (UP TO LEVEL B)" (Қақ тазалағыш (A деңгейі) және су (B деңгейі)) (35-сурет); ыдыстың ішіне қақ тазалағышты A деңгейіне дейін құйып (бір 100 мл орамына тең), одан кейін (бір литр) B деңгейіне дейін су құйып, су ыдысын орнына салыңыз.  түймесін басыңыз;
5. "EMPTY DRIP TRAY" (Тамшы науасын босатыңыз) (22-сурет);
6. Тамшы науасын (A15) және тартылған кофе ыдысын (A11) алып, босатыңыз да, ауыстырыңыз.  түймесін басыңыз;

7. "POSITION 2l CONTAINER" "OK TO START" (2 л ыдыс қойып, бастау үшін OK түймесін басыңыз):

Көлемі кемінде 2 литр болатын бос ыдысты ыстық су шүмегінің (D6) және кофе шүмегінің (A9) астына қойыңыз (9-сурет);

Маңызды! Күйіп қалу қаупі бар

Ыстық су және кофе шүмектерінен құрамында қышқылы бар ыстық су ағады. Осы ерітінді шашырандысынан абай болыңыз.

8. Қақ тазалағыш ерітіндіні қосқаныңызды растау үшін " Ok
- " түймесін басыңыз. "DESCALING UNDERWAY" "PLEASE WAIT" (Қақ тазалануда, күтіңіз) хабары пайда болады: Қақ тазалау бағдарламасы басталады және ыстық су және кофе шүмектерінен қақ тазалағыш сұйық зат шығады. Бірнеше шаю циклі кофе құрылғысының ішіндегі барлық қақ қалдықтарын кетіру үшін автоматты түрде орындалады;

Шамамен 25 минуттан кейін қақтан тазалау тоқтатылады;

9. "RINSE AND FILL WATER TANK" "UP TO MAX LEVEL" (Шайыңыз және су ыдысын MAX деңгейіне дейін толтырыңыз) (4-сурет): құрылғы енді таза сумен шаюға дайын. Қақты тазалау ерітіндісін жинау үшін қолданылатын контейнерді босатыңыз. Су ыдысын шығарып алыңыз, босатыңыз, ағын су астында шайыңыз және таза сумен MAX (Максимум) деңгейіне дейін толтырып, құрылғыға салыңыз;

10. "POSITION 2l CONTAINER" "OK TO START RINSING" (2 л ыдыс қойып, шаюды бастау үшін OK түймесін басыңыз): Қақ тазалау ерітіндісін жинау үшін қолданылатын бос ыдысты кофе шүмектерінің және ыстық су шүмегінің астына қойып (9-сурет), Ok
- түймесін басыңыз;

11. Алдымен кофе шүмектерінен, одан кейін ыстық су шүмегінен ыстық су құйылады және "RINSING UNDERWAY" (Шаю орындалуда) хабары көрсетіледі;

12. Ыдыстағы су таусылған кезде, шайылатын суды жинақтау үшін қолданылатын контейнерді босатыңыз;

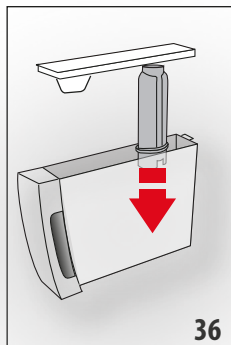

13. (Ереп сүзгі орнатылса) "INSERT FILTER" "INTO ITS HOUSING" (Сүзгіні корпусына енгізіңіз) (36-сур.). " Next
- (Келесі) түймесін басып, су ыдысын шығарып алыңыз. Алдында алынған болса, су жұмсартқыш сүзгіні ауыстырыңыз;

14. "RINSE AND FILL WATER" "TANK UP TO MAX LEVEL" (Шайыңыз және су ыдысын MAX (Максимум) деңгейіне дейін толтырыңыз) (4-сурет): Ыдысты MAX (максимум) деңгейіне дейін таза сумен толтырыңыз;

15. "INSERT WATER TANK" (Су ыдысын салыңыз) (5-сурет): Су ыдысын құрылғыдағы орнына салыңыз;

16. "POSITION 2l CONTAINER" "OK TO START RINSING" (2 л ыдыс қойып, шаюды бастау үшін OK түймесін басыңыз): Қақ тазалау ерітіндісін жинау үшін қолданылатын бос ыдысты ыстық су шүмегінің астына қойып (9-сурет), мына түймені басыңыз:

Ok

17. Ыстық су шүмегінен ыстық су/бу құйылады және "RINSING UNDERWAY" "PLEASE WAIT" (Шаю орындалуда, күте тұрыңыз) хабары көрсетіледі;

18. "EMPTY DRIP TRAY" (Тамшы науасын босатыңыз) (22-сурет): Екінші шаюдың соңында тамшы науасы (A15) мен тартылған кофе ыдысын (A11) алыңыз, босатыңыз және орнына салыңыз, сосын Next
- түймесін басыңыз;

19. "DESCALE COMPLETE" (Қақ тазалау аяқталды): Ok
- түймесін басыңыз;

20. "FILL TANK WITH FRESH WATER": (Ыдысты таза сумен толтырыңыз): шайылатын суды жинақтау үшін қолданылатын ыдысты босатып, су ыдысын алыңыз да, таза сумен MAX (Максимум) деңгейіне дейін толтырып, құрылғыны кері салыңыз.

Қақ тазалау циклі осымен бітеді.

Ескеріңіз!

- Егер қақ тазалау дұрыс орындалмаса (мысалы, жарық жоқ), циклді қайталауды ұсынамыз;
- Қақты тазалап болғаннан кейін тарту ыдысында (A11) судың болуы қалыпты жағдай.
- Су ыдысы MAX (МАКС) деңгейіне дейін толтырылатын болса, қақтан тазалау соңында құрылғының ішкі айналымынан қақтан тазалағыш ерітінді толығымен жойылмайтынына кепілдеме беру үшін үшінші рет шаюды сұрайды. Шаюды бастамас бұрын, тамшы науасын босатуды ұмытпаңыз;
- Құрылғы қақ тазалау циклдерін өте қысқа уақыт аралықтарында орындауды сұрауы мүмкін. Бұл – қалыпты нәрсе және ол құрылғының кеңейтілген басқару жүйесінің болуына байланысты.

15. СУ ҚАТТЫЛЫҒЫН РЕТТЕУ

Бір кезеңдік уақыт өткен соң су қаттылығына сай “DESCALING NEEDED”/“DESCALING NEEDED” “PRESS OK TO START (~45MIN) ” (Қақтан тазалау қажет - бастау үшін ОК түймесін басыңыз (~45 мин.)) хабары көрсетіледі.

Құрылғы әдепкі параметр бойынша су қаттылығының “4” мәніне орнатылады. Сонымен қатар, бұл құрылғыны әр түрлі аймақтардағы құбыр суының қаттылығына сай бағдарламалау арқылы құрылғыны сирегірек тазалау қажет болатындай етіп орнатуға болады.

15.1 Су қаттылығын өлшеу

1. TOTAL HARDNESS TEST (Жалпы қаттылықты тексеру) индикаторын орамынан (D1) шығарыңыз (ағылшын тіліндегі нұсқауларға тіркелген).
2. Қағазды стакандағы суға бір секундқа толығымен батырып алыңыз.
3. Қағазды судан шығарып, жайлап сілкіңіз. Шамамен бір минуттан соң 1, 2, 3 немесе 4 қызыл шаршы судың қаттылығының деңгейіне қарай көрінеді. Әрбір шаршы бір деңгей болып есептеледі.

Индикатор қағазы	Су қаттылығы
	1-деңгей - жұмсақ су
	2-деңгей - шамалы қатты су
	3-деңгей - қатты су
	4-деңгей - өте қатты су

15.2 Су қаттылығын орнату

1. Мәзірге “6.1 Параметрлер мәзіріне кіру” бөлімінде сипатталғандай кіріңіз;
2. “WATER HARDNESS” (Су қаттылығы) түймесін басыңыз;
3. “WATER HARDNESS” “CURRENT VALUE UNDERLINED” (Су қаттылығы, ағымдағы мәннің асты сызылды): Қажетті деңгейді басыңыз (1-деңгей = жұмсақ су; 4-деңгей = өте қатты су);
4. Басты бетке оралу үшін “ Esc” түймесін басыңыз.

Құрылғы сол кезде жаңа су қаттылығының параметрімен бағдарламаланады.

16. СУ ЖҰМСАРТҚЫШ СҮЗГІ

Кейбір үлгілерге су жұмсартқыш сүзгі бекітіледі (D4). Егер сіздегі үлгіде ондай болмаса, De’Longhi тұтынушыны қолдау қызметтерінен сатып алуды ұсынамыз.

Сүзгіні дұрыс пайдалану үшін, төмендегі нұсқаларды орындаңыз.

16.1 Сүзгіні орнату

1. Сүзгіні (D7) орамынан шығарыңыз;
2. Мәзірге “6.1 Параметрлер мәзіріне кіру” бөлімінде сипатталғандай кіріңіз;
3. “WATER FILTER” (Су сүзгісі); “TURN DATE INDICATOR TO NEXT 2 MONTHS” (Күн индикаторын келесі 2 айға бұрау) түймесін басыңыз (37-сурет): күн дискісін келесі пайдаланылатын 2 айды көрсету үшін бұраңыз.
4.  “Next” түймесін басыңыз;

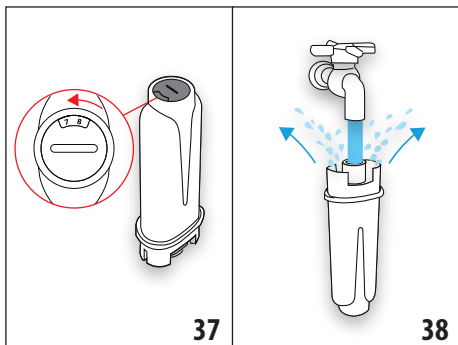

37

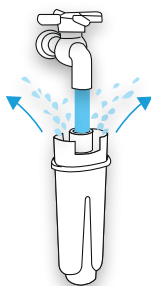

38

Ескеріңіз

Іқұрылғы дұрыс пайдаланылса, бұл сүзгі екі айға жарамды болады. Егер кофе құрылғысы сүзгісі енгізілген күйде пайдаланылмай қалса, сүзгі тек 3 аптаға жарамды болады.

5. "RUN WATER INTO FILTER HOLE" "UNTIL IT COMES OUT" (Сүзгіге суды тесігінен шыққанша құйыңыз) (38-сурет): Сүзгіні іске қосу үшін, суретте көрсетілгендей етіп сүзгі ішіндегі тесік арқылы су ағызыңыз, су бүйірдегі тесіктерден бір минуттан астам ағуы керек. (Next >) түймесін басыңыз;
6. Ыдысты (A17) құрылғыдан шығарып, сумен толтырыңыз.
7. "IMMERSE FILTER TO" "EXPEL AIR BUBBLES" (Сүзгіні ауа көбіктерін шығару үшін батырыңыз) (39-сурет): Сүзгіні су ыдысына салып, шамамен он секундтай толық батырыңыз да, ауа көпіршіктерін шығарып жіберу үшін абайлап қысайтыңыз және басыңыз. (Next >) түймесін басыңыз;

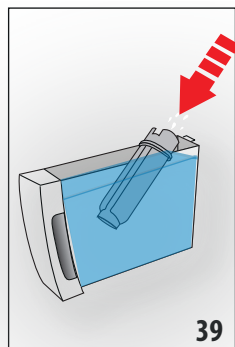

39

8. "INSERT FILTER" "IN HOUSING" (Сүзгіні корпусына енгізіңіз): Сүзгіні (D7) корпусына салыңыз (36-сур.) және орнына жеткенше б а с ы ң ы з . (Next >) түймесін басыңыз;
9. "INSERT WATER TANK" (Су ыдысын с а л ы ң ы з) : Ы д ы с т ы ң қақпағын (A17)

жауып, ыдысты құрылғы орнына салыңыз (5-сурет);

10. "POSITION 0.5L CONTAINER" "OK TO ENABLE FILTER" (0,5 л суды қойыңыз, сүзгіні іске қосу үшін OK түймесін басыңыз)(7-сурет): Ыстық су шүмегінің (D6) астына ыдыс қойып, (Ok ✓) түймесін басыңыз. Құйылу автоматты түрде басталып, тоқтайды.

Одан кейін сүзгі белсенді болады және кофе құрылғысы пайдалануға дайын болады.

16.2 Сүзгіні ауыстыру

Дисплейде "REPLACE WATER FILTER" "PRESS OK TO START" (Су сүзгісін ауыстырыңыз, бастау үшін OK түймесін басыңыз) хабары пайда болған кезде, сүзгіні (D7) ауыстырыңыз: дереу ауыстыру үшін, (Ok ✓) түймесін басып, нұсқауларды 5-қадамнан бастап орындаңыз.

Сүзгіні ауыстыру үшін, (Esc ↵) түймесін басыңыз. Сүзгіні ауыстыру қажет екенін еске салу үшін дисплейде (Bell) белгісі көрсетіледі. Ауыстыру үшін мыналарды орындаңыз:

1. Ыдысты (A17) және бітеліп қалған сүзгіні шығарыңыз;
2. Жаңа сүзгіні орамынан шығарыңыз;
3. Мәзірге "6.1 Параметрлер мәзіріне кіру" бөлімінде сипатталғандай кіріңіз;
4. 3-пункттен бастап алдыңғы бөлімде сипатталған әрекеттерді орындаңыз.

Одан кейін сүзгі белсенді болады және кофе құрылғысы пайдалануға дайын болады.

Ескеріңіз!

Екі айдан соң (күн көрсеткішін көріңіз) немесе құрылғы 3 апта бойы пайдаланылмаса, сүзгіні ауыстырыңыз, хабар әлі көрсетілмесе де сүзгіні ауыстыру керек.

16.3 Сүзгіні шығару

Егер құрылғыны сүзгісіз (D7) пайдаланғыңыз келсе, оны алып, құрылғыға оның алынғаны туралы ескертуіңіз керек. Мына әрекетті орындаңыз:

1. Ыдысты (A17) және бітеліп қалған сүзгіні шығарыңыз;
2. Мәзірге "6.1 Параметрлер мәзіріне кіру" бөлімінде сипатталғандай кіріңіз;

3. "WATER FILTER" (СУ СҮЗГІСІ) ТҮЙМЕСІН БАСЫҢЫЗ;
4. "REMOVE WATER FILTER" (Су сүзгісін алыңыз) хабарының қасындағы таңдағышты басыңыз;
5. "CONFIRM FILTER REMOVAL" (СҮЗГІНІҢ АЛЫНҒАНЫН ПАСТАҢЫЗ): параметрлер мәзіріне оралу үшін **Ok ✓** түймесін басыңыз (немесе параметрлер мәзіріне оралу үшін **↶ Esc** түймесін басыңыз);
6. "FILTER REMOVED" (Сүзгі алынды): өзгеріс сақталды. Басты бетке оралу үшін **Ok ✓** түймесін басыңыз.

Ескеріңіз!



Екі айдан соң (күн көрсеткішін көріңіз) немесе құрылғы 3 апта бойы пайдаланылмаса, сүзгіні ауыстырыңыз, хабар әлі көрсетілмесе де сүзгіні ауыстыру керек.

18. КӨРСЕТИЛЕТІН ХАБАРЛАР



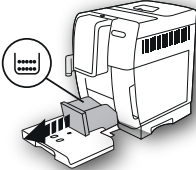
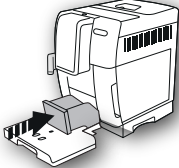

КӨРСЕТИЛЕТІН ХАБАР	ЫҚТИМАЛ СЕБЕБІ	ШЕШІМІ
FILL TANK WITH FRESH WATER (ЫДЫСТЫ ТАЗА СУМЕН ТОЛТЫРЫҢЫЗ) 	Ыдыстағы су жеткіліксіз (A17).	Су ыдысын толтырыңыз және/немесе "сырт" етіп орнына киілгенше итеру арқылы дұрыстап салыңыз.
INSERT WATER TANK (СУ ЫДЫСЫН САЛЫҢЫЗ) 	Ыдыс (A17) орнына дұрыс салынбаған.	Су ыдысын дұрыстап енгізіңіз және орнына түскенше басыңыз.

17. ТЕХНИКАЛЫҚ ДЕРЕКТЕР

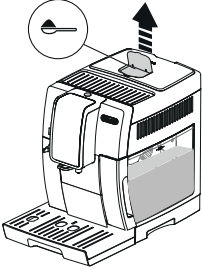
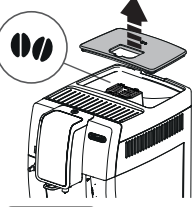

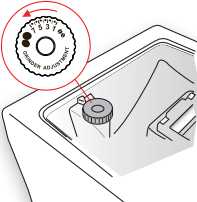
Кернеу:	220-240 В~ 50-60 Гц макс. 10 А
Қуат:	1450 Вт
Қысым:	1,9 МПа (19 бар)
Су ыдысының сыйымдылығы:	1,8 л
Өлшемі: Ұзындығы x Биіктігі x Диаметрі:	240x440x360 мм
Сым ұзындығы:	1750 мм
Салмағы:	10 кг
Дәндер ыдысының сыйымдылығы:	300 г
Жиілік:	2400/2483,5 МГц
Электр энергиясының максималды қуаты:	10 мВт



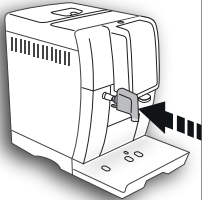

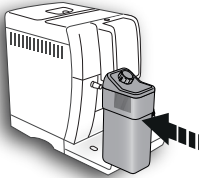
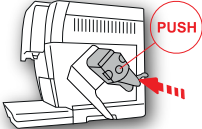
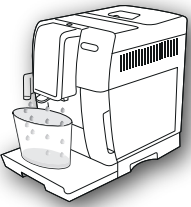

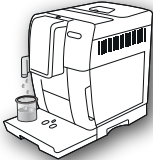

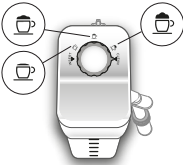
КӨРСЕТИЛЕТІН ХАБАР	ЫҚТИМАЛ СЕБЕБІ	ШЕШІМІ
<p>EMPTY GROUNDS CONTAINER (ТАРТЫЛҒАН КОФЕ ҰДЫСЫН БОСАТЫҢЫЗ)</p> 	<p>Тартылған кофе ұдысы (A11) толып кеткен.</p>	<p>Тартылған кофе ұдысы мен тамшы науасын (A15) босатып, тазалаңыз да, құрылғыға қайта салыңыз. Маңызды: тамшы науасын алып жатқан кезде тартылған кофе ұдысын тіпті онда шамалы кофе қалса да босату КЕРЕК. Егер босатылмаса, келесі кофелерді жасаған кезде, тартылған кофе ұдысы шамадан тыс толып кетіп, құрылғы арналарын бітеуі мүмкін.</p>
<p>INSERT GROUNDS CONTAINER (ТАРТЫЛҒАН КОФЕ ҰДЫСЫН ЕНГІЗІҢІЗ)</p> 	<p>Тазалаған тартылған кофе ұдысы (A11) орнына салынбаған.</p>	<p>Тамшы науасын (A15) шығарып, тартылған кофе ұдысын орнына салыңыз.</p>
<p>ADD GROUND COFFEE MAX (ТАРТЫЛҒАН КОФЕНІ МАХ ДЕҢГЕЙІНЕ ДЕЙІН ҚОСЫҢЫЗ.) ONE MEASURE (БІР ӨЛШЕМ)</p> 	<p>Воронкаға (A4) тартылған кофе салынбаса да ұнтақ кофе жасау функциясы таңдалған.</p>	<p>Воронкаға (12-сурет) алдын ала ұнтақталған кофені салыңыз және тағы құйып көріңіз</p>

КӨРСЕТИЛЕТІН ХАБАР	ЫҚТИМАЛ СЕБЕБІ	ШЕШІМІ
<p>ADD GROUND COFFEE MAX (ТАРТЫЛҒАН КОФЕНІ MAX ДЕҢГЕЙІНЕ ДЕЙІН ҚОСЫҢЫЗ.) ONE MEASURE (БІР ӨЛШЕМ)</p>  <p>Ok ✓</p>	<p>Тартылған кофеден LONG (Ұзын) кофесін жасау сұралды</p>	<p>Тартылған кофені воронкаға (A4) (12-сур.) салып, жалғастыру және құюды аяқтау үшін “OK” таңдағышын басыңыз.</p>
<p>FILL BEANS CONTAINER (ДӘНДЕР ЫДЫСЫН ТОЛТЫРЫҢЫЗ)</p>  <p>↵ Esc</p>	<p>Кофе дәндері таусылған.</p> <p>Тартылған кофе воронкасы (A4) бітеліп қалған.</p>	<p>Дәндер ыдысын (A4) (10-сурет) толтырыңыз.</p> <p>Воронканы “13.8 Тартылған кофе воронкасын тазалау” бөлімінде сипатталғандай етіп щеткамен (D5) босатыңыз.</p>

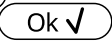
КӨРСЕТИЛЕТІН ХАБАР	ЫҚТИМАЛ СЕБЕБІ	ШЕШІМІ
<p>GROUND TOO FINE. ADJUST MILL (КОФЕ ТЫМ ҰСАҚ, КОФЕ ТАРТҚЫШТЫ РЕТТЕҢІЗ)</p>  	<p>Тартылған кофе тым майда және кофе өте жай құйылуда немесе мүлдем құйылмауда.</p> <p>Егер су жұмсартқыш сүзгі (D7) болса, түтіктерден ауа көбігі шығып, құюға кедергі жасауы мүмкін.</p>	<p>Кофені тағы да құйып көріңіз және кофе тартқыш жұмыс істеп тұрған кезде тартуды реттеу дөңгелегін сағат тілі бағытымен “7” санына қарай бұраңыз (A5) (13-сурет). Егер 2 кесе кофе құйылғаннан кейін әлі де жай құйылса, тартуды реттеу дөңгелегін құйылу дұрысталғанша тағы бір рет “сырт” еткізіп бұрау арқылы дұрыстау процедурасын қайталаңыз (“7.5 Кофе тартқышты реттеу” бөлімін қараңыз). Егер проблема жойылмаса, су ыдысының (A17) толық енгізілгенін тексеріңіз.</p> <p>Құрылғыға ыстық су шүмегін (D6) енгізіп, ағын бір қалыпты болғанша шамалы су ағызыңыз.</p>
<p>SELECT A Milder TASTE OR REDUCE COFFEE AMOUNT (ЖҰМСАҒЫРАҚ ДӘМДІ ТАҢДАҢЫЗ НЕМЕСЕ КОФЕ МӨЛШЕРІН АЗАЙТЫҢЫЗ)</p>  	<p>Өте көп мөлшердегі кофе пайдаланылған.</p>	<p>“AROMA” (Дәм) түймесін (C5) басу арқылы жұмсағырақ дәмді таңдаңыз немесе тартылған кофе мөлшерін азайтыңыз (ең көбі – 1 өлшеуіш).</p>
<p>INSERT WATER SPOUT (СУ ШҮМЕГІН ЕНГІЗІҢІЗ)</p> 	<p>Ыстық су шүмегі (D6) енгізілмеген немесе дұрыс енгізілмеген</p>	<p>Су шүмегін орнына түскенше енгізіңіз.</p>

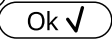
КӨРСЕТІЛЕТІН ХАБАР	ЫҚТИМАЛ СЕБЕБІ	ШЕШІМІ
<p>INSERT MILK CONTAINER (СҮТ ЫДЫСЫН ЕНГІЗІҢІЗ)</p> 	<p>Сүт ыдысы (E) дұрыс салынбаған.</p>	<p>Сүт ыдысын салыңыз, оны барынша алға қарай итеріңіз.</p>
<p>INSERT INFUSER ASSEMBLY (ДЕМДЕУШ ЖИНАҒЫН ЕНГІЗУ)</p> 	<p>Тазаланғаннан кейін, демдеу торы (A20) орнына салынбаған.</p>	<p>Демдеу торын "13.9 Демдеу торын тазалау" тарауында сипатталғандай етіп енгізіңіз.</p>
<p>WATER CIRCUIT EMPTY (СУ АЙНАЛЫМЫ БОС) PRESS OK TO START (БАСТАУ ҮШІН ОК ТҮЙМЕСІН БАСЫҢЫЗ)</p>  <p>Ok ✓:</p>	<p>Су айналымы бос</p>	<p>"OK" түймесін басып, шүмектен (D6) әдеттегідей су шыққанға дейін су құйыңыз. Егер проблема жойылмаса, су ыдысының (A17) толық енгізілгенін тексеріңіз.</p>

КӨРСЕТИЛЕТІН ХАБАР	ЫҚТИМАЛ СЕБЕБІ	ШЕШІМІ
<p>PRESS OK TO CLEAN OR TURN DIAL (ТАЗАЛАУ ҮШІН ОК ТҮЙМЕСІН БАСЫҢЫЗ НЕМЕСЕ ДӨҢГЕЛЕКТІ БҰРАҢЫЗ)</p>  <p>Ok ✓:</p>	<p>Сүт ыдысы көпіршікті реттеу тетігі (E1) CLEAN (Тазалау) қалпында тұрғанда салынған.</p>	<p>CLEAN (Тазалау) функциясын жалғастыру үшін "OK" селекторын басыңыз немесе көпіршікті реттеу тетігін сүт позицияларының біріне бұраңыз.</p>
<p>TURN MILK FROTH ADJUSTMENT DIAL TO CLEAN POSITION (СҮТ КӨПІРШІГІН РЕТТЕУ ДӨҢГЕЛЕГІН "ТАЗАЛАУ" БАҒЫТЫНА БҰРАҢЫЗ)</p>  <p>↶ Esc</p>	<p>Жақында сүт құйылған, сүт ыдысының (E) ішіндегі түтіктерді тазалау керек.</p>	<p>Көпіршікті реттеу дөңгелегін (E1) CLEAN (ТАЗАЛАУ) бағытына бұраңыз (19-сур.).</p>
<p>TURN FROTH ADJUSTMENT DIAL (КӨПІРШІКТІ РЕТТЕУ ДӨҢГЕЛЕГІН БҰРАҢЫЗ)</p> 	<p>Сүт ыдысы көпіршікті реттеу тетігі (E1) CLEAN (Тазалау) қалпында тұрғанда салынған.</p>	<p>Тетікті қажетті көпіршік қалпына қарай бұраңыз.</p>



КӨРСЕТИЛЕТІН ХАБАР	ЫҚТИМАЛ СЕБЕБІ	ШЕШІМІ
<p>DESCALING NEEDED PRESS OK TO START (~45MIN) (ҚАҚ ТАЗАЛАУ ҚАЖЕТ, БАСТАУ ҮШІН ОК ТҮЙМЕСІН БАСЫҢЫЗ) (~45 МИН)</p>   	<p>Құрылғы қағын тазалау керек.</p>	<p>"OK" қасындағы таңдағышты басу арқылы қақ тазалауды бастаңыз немесе "ESC" түймесін басу арқылы қақ тазалауды кейінге қалдырыңыз. Қақ тазалау процедурасы "14. Қағын тазалау" бөлімінде сипатталғандай орындалуы керек.</p>
<p>REPLACE WATER FILTER PRESS OK TO START (БАСТАУ ҮШІН ОК ТҮЙМЕСІН БАСЫҢЫЗ)</p>   	<p>Су жұмсартқыш сүзгі (D7) бітеліп қалған.</p>	<p>Сүзгіні ауыстыру немесе алу үшін "OK"OK" селекторын немесе процедураны кейінірек орындау үшін ESC түймесін басыңыз. "16. Су жұмсартқыш сүзгі" бөліміндегі нұсқауларды орындаңыз.</p>
<p>GENERAL ALARM (ЖАЛПЫ ДАБЫЛ): REFER TO USER MANUAL APP (ЖАЛПЫ ДАБЫЛ. ПАЙДАЛАНУШЫ НҮСҚАУЛЫҒЫ ҚОЛДАНБАСЫН ҚАРАҢЫЗ)</p> 	<p>Құрылғының іші өте лас.</p>	<p>Құрылғының ішін "13. Тазалау" бөлімінде сипатталғандай етіп мұқият тазалаңыз. Бұл хабар тазаланған соң да көрсетілсе, тұтынушыларға қызмет көрсету орталығымен хабарласыңыз.</p>
	<p>Сүт ыдысының (E) ішіндегі түтіктер тазалануы керек.</p>	<p>Көпіршікті реттеу дәңгелегін (E1) CLEAN (ТАЗАЛАУ) бағытына бұраңыз (19-сур.).</p>
	<p>Сүзгінің (D7) орнына салынуы керектігін еске салады.</p>	<p>Сүзгіні "16. Су жұмсартқыш сүзгі" бөлімінде сипатталғандай салыңыз немесе алыңыз.</p>

КӨРСЕТІЛЕТІН ХАБАР	ЫҚТИМАЛ СЕБЕБІ	ШЕШІМІ
	<p>Құрылғы қағын тазалау керек.</p>	<p>Қақ тазалау процедурасы "14. Қағын тазалау" бөлімінде сипатталғандай орындалуы керек. Құрылғы қақ тазалау циклдерін өте қысқа уақыт аралықтарында орындауды сұрауы мүмкін. Бұл – қалыпты нәрсе және ол құрылғының кеңейтілген басқару жүйесінің болуына байланысты.</p>
	<p>Қуат үнемдеу қосылады.</p>	<p>Бұл функцияны ажырату үшін "6.8 Қуат үнемдеу" бөлімінде сипатталған әрекеттерді орындаңыз.</p>
	<p>Бұл құрылғы жабдыққа bluetooth арқылы қосылады.</p>	
<p>CLEANING UNDERWAY PLEASE WAIT (ТАЗАЛАНУДА, КҮТІҢІЗ)</p>	<p>Құрылғы өзінің ішкі айналымында ластықты анықтады.</p>	<p>Құрылғының қайта пайдалануға дайындығын тексеріп, қажетті сұйықтықты қайта таңдаңыз. Егер проблема жойылмаса, тұтынушыларды қолдау қызметімен хабарласыңыз.</p>

19. АҚАУЛЫҚТАРДЫ ЖОЮ

Төменде кейбір ықтимал ақаулықтар көрсетілген.

Егер проблема сипатталғандай әдіспен шешілмесе, тұтынушыларды қолдау қызметтерімен хабарласыңыз.

ПРОБЛЕМА	ЫҚТИМАЛ СЕБЕБІ	ШЕШІМІ
Кофе ыстық емес.	Кеселер алдын ала қыздырылмайды.	Кеселерді ыстық сумен шаю арқылы алдын ала жылытыңыз (Ескеріңіз: ыстық су функциясын пайдалана аласыз).
	Демдеу торы суып қалған, себебі соңғы кофе жасалғалы 2/3 минут өткен.	Кофе жасамас бұрын, шаю функциясы арқылы демдеуішті шайыңыз ("6.3 Шаю  бөлімін қараңыз).
	Төменгі кофе температурасы орнатылды.	Мәзірде ыстығырақ кофе температурасын орнатыңыз ("6.9 Кофе температурасы  бөлімін қараңыз).
Кофе көпіршігі жеткіліксіз.	Кофе тым ірі етіліп тартылған.	Кофе тартқыш жұмыс істеп тұрған кезде тартуды реттеу дөңгелегін (A5) сағат тілі бағытына қарсы "1" санына қарай бір рет бұраңыз (13-сурет). Кофе қанағаттанарлықтай тартылмайынша сыртылдата бұрауды жалғастырыңыз. Нәтиже тек 2 кофе жасаған соң ғана беріледі ("7.5 Кофе тартқышты реттеу" бөлімін қараңыз).
	Кофе жарамсыз.	Эспрессо құрылғыларына арналған кофені пайдаланыңыз.
	Кофе жаңа емес.	Кофе қаптамасы тым ұзақ уақыт ашық тұрған және оның дәмі жоғалған.
Кофе тым баяу құйылады немесе тамшылап тұрады.	Кофе тым майда етіліп тартылған.	Кофе тартқыш жұмыс істеп тұрған кезде тартуды реттеу дөңгелегін (A5) сағат тіліне қарсы бағытта "7" санына қарай бір рет бұраңыз (13-сурет). Кофе қанағаттанарлықтай тартылмайынша сыртылдата бұрауды жалғастырыңыз. Нәтиже тек 2 кофе жасаған соң ғана беріледі ("7.5 Кофе тартқышты реттеу" бөлімін қараңыз).
Кофе бір немесе екі шүмектен де ақпайды.	Кофе шүмектері (A9) бітеліп қалған.	Шүмектерді тіс тазартқышпен тазалаңыз (25B-сурет).
Құрылғы кофе жасамайды	Құрылғы өзінің ішкі айналымында ластықты анықтады. "Cleaning underway" (Тазалау орындалуда) хабары көрінеді.	Құрылғының қайта пайдалануға дайындығын тексеріп, қажетті сұйықтықты қайта таңдаңыз. Егер проблема жойылмаса, тұтынушыларды қолдау қызметімен хабарласыңыз.

ПРОБЛЕМА	ЫҚТИМАЛ СЕБЕБІ	ШЕШІМІ
Құрылғы іске қосылмайды	Қуат сымының жалғағышы (D7) дұрыс енгізілмеген.	Жалғағышты құрылғының артындағы ұяшыққа барған жеріне дейін енгізіңіз (1-сурет).
	Ол розеткаға қосылмаған.	Розеткаға қосыңыз (1-сурет).
	Негізгі қосқыш (A22) іске қосылмаған.	Негізгі қосқышты басыңыз (2-сурет).
Демдеу торын шығару мүмкін емес	Құрылғы дұрыс ажыратылмаған	 түймесін (A15) басу арқылы құрылғыны өшіріңіз ("5. Құрылғыны өшіру" бөлімін көріңіз).
Қақ тазалау соңында құрылғы үшінші шаюды талап етеді	Екі шаю циклі барысында су ыдысы (A17) MAX (Максимум) деңгейіне дейін толтырылмаған	Құрылғы көрсететін нұсқауларды орындаңыз, бірақ алдымен су тасып кетпес үшін тамшы науасын (A15) босатыңыз.
Сүт шүмектен (E5) ақпайды	Сүт ыдысының (E) қақпағы (E2) кірлеген	Сүт ыдысының қақпағын "13.10 Сүт ыдысын тазалау" бөлімінде сипатталғандай етіп тазалаңыз.
Сүтті үлкен көбіктер бар және ол сүт шүмегінен (E5) шашырап шығады немесе аз ғана көпіршік шығады	Сүт жеткілікті деңгейде салқын емес немесе ол жартылай шайқалған немесе шайқалған.	Тоңазытқыш температурасындағы (шамамен 5°) майсыздандырылған немесе жартылай майсыздандырылған сүтті пайдаланған жөн. Егер нәтиже сіз қалағандай болмаса, басқа компанияның сүтін пайдаланып көріңіз.
	Көпіршікті реттеу дөңгелегі (E1) дұрыс реттелмеген.	"8. Каппучино және сүт негізіндегі сусындарды жасау" бөліміндегі нұсқауларға сай реттеңіз.
	Сүт ыдысының қақпағы (E2) немесе көпіршікті реттеу дөңгелегі (E1) ластанған	Сүт ыдысының қақпағы мен тетікті "13.10 Сүт ыдысын тазалау" бөлімінде сипатталғандай етіп тазалаңыз.
	Ыстық су түтігінің қондырмасы (A8) кірлеген	Түтік қондырмасын "13.11 Ыстық су қондырмасын тазалау" бөлімінде сипатталғандай етіп тазалаңыз.
Пайдаланылмаған кезде машинадан шуылдар немесе шағын түтіндер шығады	Құрылғы қолдануға дайын немесе жақында ғана өшірілген және конденсат ыстық бу жасағышқа енуде	Бұл қалыпты жұмыс істеудің бір бөлігі болып табылады. Бұл құбылысты азайту үшін, тамшы науасын босатыңыз.

ÖSSZEFOGLALÓ

1. BEVEZETŐ	221
1.1 A zárójelben olvasható betűk	221
1.2 Problémák és javítások.....	221
1.3 Tölts le az Applikációt!.....	221
2. LEÍRÁS	221
2.1 A készülék leírása (3 - A old.)	221
2.2 A kezdőoldal leírása (kezdőképernyő) (2. old. - B)	221
2.3 Vezérlőpult leírása (2. old. - C)	221
2.4 Tartozékok leírása (2. old. - D).....	222
2.5 Tejtartály leírása (2. old. - E)	222
3. A KÉSZÜLÉK ELSŐ BEINDÍTÁSA	222
4. A KÉSZÜLÉK BEKAPCSOLÁSA	222
5. A KÉSZÜLÉK KIKAPCSOLÁSA	222
6. MENÜ BEÁLLÍTÁSOK	223
6.1 Menübe lépés	223
6.2 Kilépés a menüből.....	223
6.3 Öblítés	223
6.4 Vízköoldás	223
6.5 Vízsűrő	223
6.6 Italok beállításai	223
6.7 Automata kikapcsolás (standby)	223
6.8 Energiatakarékosság	223
6.9 A kávé hőmérséklete	224
6.10 Vízkeménység	224
6.11 Nyelv beállítása	224
6.12 Hangjelzés	224
6.13 Bluetooth	224
6.14 Gyári beállítások	224
6.15 Statisztikák	224
6.16 Profil személyre szabása	224
7. KÁVÉKÉSZÍTÉS	224
7.1 Kávéfőzés szemes kávéból.....	224
7.2 A kávé aroma kiválasztása.....	225
7.3 A kávé mennyiségének kiválasztása.....	225
7.4 Kávékészítés őrölt kávéból	225
7.5 A kávédaráló beállítása	225
7.6 Tanácsok melegebb kávé főzéséhez	226
8. MELEG TEJES ITALOK KÉSZÍTÉSE	226
8.1 Tölts fel és akassza be a tejtartályt	226
8.2 A tejhab mennyiségének beállítása	226
8.3 Tejes italok automata készítése	226
8.4 A tejtartály tisztítása minden használat után	227
9. KÁVÉ KANCSÓ	227
10. FORRÓ VÍZ ADAGOLÁS	227
11. AZ ITALOK SZEMÉLYRE SZABÁSA	227

12. SAJÁT FELHASZNÁLÓI PROFIL MENTÉSE 228

13. TISZTÍTÁS	228
13.1 A készülék tisztítása	228
13.2 A készülék belső hidr. rendszerének tisztítása	228
13.3 A zacstartó tisztítása	228
13.4 A csepptálca és a kondenzvíz gyűjtő tálcá tisztítása.....	229
13.5 A készülék belsejének tisztítása.....	229
13.6 A víztartály tisztítása.....	229
13.7 A kávéadagoló csőrök tisztítása.....	229
13.8 Az őrölt kávé betöltésére szolgáló tölcser tisztítása.....	229
13.9 A kávéfőző egység tisztítása.....	230
13.10 A tejtartály tisztítása.....	230
13.11 Forró víz adagoló tisztítása.....	230

14. VÍZKÖLDÁS..... 230

15. VÍZKEMÉNYSÉG BEÁLLÍTÁSA..... 231

15.1 A vízkeménység mérése.....	231
15.2 Vízkeménység beállítása	232

16. VÍZLÁGYÍTÓ SZŰRŐ 232

16.1 A szűrő telepítése.....	232
16.2 Szűrő csere	232
16.3 A szűrő kivétele	233

17. MŰSZAKI ADATOK 233

18. A KIJELZŐN MEGJELENÍTETT ÜZENETEK..... 233

19. PROBLÉMA MEGOLDÁS 238

1. BEVEZETŐ

Köszönjük, hogy automata kávé- és cappuccino készítő gépi-pünet választotta.

Szánjon néhány percet a felhasználási útmutató elolvasására. Ezzel megelőzheti a veszélyeket és elkerülheti a gép sérülését.

1.1 A zárójelben olvasható betűk

A zárójelben olvasható betűk a Készülék leírása című fejezetben olvasható információkra vonatkoznak (2-3. old.)

1.2 Problémák és javítások

Problémák esetén először mindig próbálja megoldani azokat a "18. A kijelzőn megjelenített üzenetek" és a "19. Problémák megoldása" fejezetekben összefoglalt figyelmeztetéseket követve.

Amennyiben nem sikerül megoldani a problémát, vagy további információra van szüksége, kérjük, hívja a vevőszolgálatot a mellékelt "Ügyfélszolgálati" dokumentumon feltüntetett telefonszámon.

Amennyiben az Ön országa nem szerepel a felsoroltak között, hívja a jótállási jegyen feltüntetett telefonszámot. Az esetleges javításokért kizárólag a De'Longhi műszaki vevőszolgálatához forduljon. A márkaszervizek címét a készülékhez mellékelt jótállási jegyen találja.

1.3 Töltse le az Applikációt!



A De'Longhi Coffee Link applikációnak köszönhetően távirányítással is vezérelhet néhány funkciót.

Az Applikációban információkat, tanácsokat, érdekességeket olvashat a kávé világáról és mindig keze ügyében lesznek a készülékére vonatkozó információk.



Ez a szimbólum jelöli a vezérelhető vagy az Applikációban megtalálható funkciókat.

Ezen kívül maximum 3 új ital hozható létre és menthető el a gépben.

Megjegyzés:

Ellenőrizze a kompatibilis készülékeket a "compatibledevices.delonghi.com" címen.

2. LEÍRÁS







2.1 A készülék leírása (3 - A old.)

- A1. Szemes kávé tároló fedele
- A2. Őrölt kávé betöltésére szolgáló tölcser fedele
- A3. Szemes kávé tároló
- A4. Őrölt kávé betöltésére szolgáló tölcser
- A5. Az őrlés finomságát szabályozó gomb
- A6. Csészetartó
- A7.  gomb: a gép be- és kikapcsolásához (standby)
- A8. Forró víz csőr
- A9. Kávéadagoló (állítható magasságú)
- A10. Kondenzvíz gyűjtő tálca
- A11. Zacstartó
- A12. Csészetartó tálca
- A13. A csepptálcában lévő víz szintjét mutató piros úszó
- A14. Csepptálca rács
- A15. Csepptálca
- A16. Víztartály fedél
- A17. Víztartály
- A18. Vízlágyító szűrő helye
- A19. A kávéfőző egység zárólapja
- A20. Kávéfőző egység
- A21. Tápvezeték csatlakozó tárolóhelye
- A22. Főkapcsoló

2.2 A kezdőoldal leírása (kezdőképernyő) (2. old. - B)

- B1. Bluetooth aktív szimbólum
- B2. Energiatakarékoság aktív szimbólum
- B3. Kiválasztott aroma
- B4. Közvetlen kiválasztású italok
- B5. Görgető nyíl
- B6. Kiválasztott hosszúság
- B7. Igényelt vízköoldás riasztás
- B8. Igényelt tejtartály tisztítás riasztás
- B9. Igényelt szűrő csere riasztás

2.3 Vezérlőpult leírása (2. old. - C)

- C1.   : italhosszúság kiválasztása
- C2.  : profil választás
- C3.  : készülék beállításai menü
- C4.  : meg kell nyomni a kiválasztott funkcióból való kilépéshez és a főmenübe történő visszalépéshez
- C5.  : Személyre szabott italok választása menü. Először használatkor, ha nem történt meg az előzetes beprogramozás a "11. Italok személyre szabása" c. fejezetben leírtak szerint, közvetlenül el kell végezni az italok személyre szabását

C6.  : ital aroma kiválasztása

2.4 Tartozékok leírása (2.old. - D)

- D1. "Total Hardness Test" tesztcsik (az angol nyelvű utasítások 2. oldalához mellékelve)
- D2. Órölt kávéadagoló kanál
- D3. Vízköoldószer
- D4. Vízlágyító szűrő (csak néhány modell esetében)
- D5. Ecset a tisztításhoz
- D6. Forró víz adagoló
- D7. Tápkábel

2.5 Tejtartály leírása (2.old. - E)

- E1. Hab szabályozógomb és CLEAN funkció
- E2. Tejtartály fedele
- E3. Tejtartály
- E4. Tejfelszívó cső
- E5. Habosított tejadagoló cső (állítható)

3. A KÉSZÜLÉK ELSŐ BEINDÍTÁSA

Megjegyzés!

- Az első használat során a hidr. rendszer még üres, ezért a gép nagyon hangos lehet: a rendszer feltöltése során a zaj lassan csökkenni fog.
- A készüléket a gyártó üzemi körülmények között kávé felhasználásával próbálta ki, ezért természetes következmény, ha kávényomokat talál a készülékben. Természetesen garantáljuk, hogy a gép új.
- Tanácsos minél előbb beállítani a víz keménységét az egyéni igényeknek megfelelően a kézikönyv "15. Vízkeménység programozása" c. fejezetben leírt eljárást követve.

1. Csatlakoztassa a tápkábel (D7) csatlakozóját a készülék hátulján (A21) kialakított helyre, majd csatlakoztassa a készüléket az elektromos hálózatra (1. ábra) és ellenőrizze, hogy megnyomta-e a készülék hátulján elhelyezett főkapcsolót (A22) (2. ábra);
2. "SELECT LANGUAGE" (nyelv választás): Nyomjon , amíg a kijelzőn meg nem jelenik a kívánt nyelv: majd nyomja meg a nyelvnek megfelelő zászlót.

Majd kövesse a gép kijelzőjén megjelenő utasításokat:

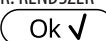
3. "TÖLTSE FEL A TARTÁLYT" "FRISS VÍZZEL": vegye ki a víztartályt (A17) (3. ábr.), töltsse fel a (a tartályra vésett) MAX jelzésig friss vízzel (4. ábr.); majd tegye vissza a víztartályt (5. ábr.);
4. "TEGYE BE A VÍZADAGOLÓT": Ellenőrizze, hogy a forró víz adagoló (D6) a csőre (A8) van helyezve (6. ábr.), és tegyen a csőr alá egy legalább 100 ml-es tartályt (7. ábr.);
5. "ÜRES HIDR. RENDSZER" "NYOMJON OK-T AZ INDÍTÁSHOZ": nyomjon  a jóváhagyáshoz: a készülék

vizet adagol a készülékből (8. ábr.), majd automatikusan kikapcsol.

A készülék készen áll a használatra.

Megj.!

- Az első használat során legalább 4-5 cappuccino adagolására van szükség, mielőtt a készülék elfogadható kávét készítene.
- Az első 5-6 cappuccino készítése során normális, ha a forrásban lévő víz hangját hallja: a későbbiekben a zaj csökkenni fog.
- A gép jobb teljesítménye érdekében javasoljuk, hogy telepítsen vízlágyító szűrőt (D4) a kézikönyv "16. Vízlágyító szűrő" c. fejezetének útmutatását követve. Ha az Ön által vásárolt modell nem rendelkezik szűrővel, vásárolhat egyet a De'Longhi vevőszolgálatnál.

4. A KÉSZÜLÉK BEKAPCSOLÁSA

Megjegyzés!

A készülék bekapcsolása előtt győződjön meg arról, hogy a készülék hátulján található főkapcsoló (A22) le van nyomva (2. ábra).

A készülék, minden egyes bekapcsoláskor elvégez egy előmelegítő és egy öblítő ciklust.

- A készülék bekapcsolásához nyomja meg a  gombot (A7) (8. ábr.): a kijelzőn megjelenik a "MELEGÍTÉS FOLYAMATBAN" "KÉREM VÁRJON" üzenet.
- A melegítést követően a készülék újabb üzenetet jelenít meg: "ÖBLÍTÉS FOLYAMATBAN" "KÉREM VÁRJON"; ekkor, a kazán felmelegítésén kívül, a készülék forró vizet juttat a belső csövekbe is azért, hogy azok is átmelegedjenek.

A készülék akkor áll használatra készen, amikor megjelenik a kezdőoldal (homepage).

5. A KÉSZÜLÉK KIKAPCSOLÁSA

Amennyiben a használat során a készülék kávét főzött, a készülék minden kikapcsoláskor elvégez egy automatikus öblítő programot.

- A készülék kikapcsolásához nyomja meg a  (A7) gombot (8. ábr.).
- A kijelzőn az alábbi üzenet jelenik meg "KIKAPCSOLÁS FOLYAMATBAN" "KÉREM VÁRJON": ha be van tervezve, a készülék elvégzi az öblítést, majd kikapcsol (stand-by).

Megj.!

Ha a készüléket huzamosabb ideig nem használja, húzza ki a hálózati csatlakozót:

- először kapcsolja ki a készüléket a  gomb megnyomásával (8. ábr.);

- majd engedje fel a készülék hátulján elhelyezett főkapcsolót (A22) is (2. ábr.).

Figyelem!

Soha ne nyomja meg a főkapcsolót, amikor a készülék be van kapcsolva.

6. MENÜ BEÁLLÍTÁSOK

6.1 Menübe lépés

1. Nyomja meg a (C3) gombot a menübe lépéshez;
2. Görgesse le a menüpontokat a megnyomásával, amíg meg nem jelenik a kívánt menüpont;
3. Nyomja meg azt a menüpontot, amit szeretne kiválasztani.

6.2 Kilépés a menüből

A kívánt beállítások elvégzése után nyomjon , amíg vissza nem tér a kezdőoldalra.

6.3 Öblítés

Ezzel a funkcióval forró vizet engedhet le a kávéfőzőből (A9) és a forró víz adagolóból (D6), ha be van helyezve, úgy, hogy megtisztítsa és felmelegítse a gép hidr. rendszerét.

1. Helyezzen a kávéfőző és a forró víz adagoló alá egy legalább 100ml úrtartalmú edényt (8. ábr.).
2. Az "ÖBLÍTÉS" menüpont kiválasztása után, néhány másodperc elteltével, először a kávé adagolóból, majd a forró víz adagolóból (ha be van helyezve), forró víz folyik ki, mely megtisztítja és felmelegíti a gép belső hidr. körét (7. ábr.).
3. Az öblítés megszakításához nyomjon vagy várja meg az automatikus megszakítást.

Megjegyzés!

- Ha a készüléket 3-4 napnál hosszabb ideig nem használja, a készülék újbóli bekapcsolásakor végezzen 2/3 öblítést a használat megkezdése előtt;
- Teljesen természetes, hogy ezen funkció elvégzését követően víz marad a zacstartóban (A11).

6.4 Vízköoldás

A vízköoldással kapcsolatos utasításokért olvassa el a "14. Vízköoldás" fejezetet.

6.5 Vízszűrő

A szűrő (D4) telepítésével kapcsolatos utasításokért hivatkozzon a "16. Vízlágyító szűrő" c. fejezetre.

6.6 Italok beállításai

Ebben a részben lehet megtekinteni a személyre szabott beállításokat és szükség esetén itt lehet visszaállítani minden egyes profil minden egyes italát a gyári értékekre.

1. A beállítások menübe lépés után nyomja meg az ITALOK BEÁLLÍTÁSAI"-t: a kijelzőn megjelenik az első ital értékeinek panelje;
2. A beállítások függőleges sávokban jelennek meg: a gyári beállítást a jelöli, míg a most beállított értéket a függőleges sáv feltöltődése jelzi;
3. A beállítások menübe való visszatéréshez nyomjon Az italok legörgetéséhez és megjelenítéséhez nyomjon ;
4. A kijelzőn megjelenő ital gyári értékekre történő visszaállításához nyomjon ;
5. "MEGERŐSÍTI A REZETET?": a megerősítéshez nyomjon (a törléshez);
6. "GYÁRI ÉRTÉKEK" BEÁLLÍTVA": nyomjon .

Az italt vissza programozta a gyári beállításra. Végezze el más italokkal is, vagy térjen vissza a kezdőoldalra 2-szer megnyomva .

Megjegyzés!

Egy másik profil italainak módosításához térjen vissza a kezdőoldalra, válassza ki a kívánt profilt, és ismételje meg a folyamatot.

6.7 Automata kikapcsolás (standby)

Az automata kikapcsolás előtti időtartamot tetszés szerint beállíthatja úgy, hogy a készülék 15 perc, 30 perc, 1, 2 vagy 3 óra téttlenség után kapcsoljon ki.

Az automata kikapcsolás újbóli beállításához kövesse az alábbiakat:

1. Premere "AUTOMATA KIKAPCSOLÁST";
2. Válassza ki a kívánt időintervallumot az érték kiválasztó nyílak (növelés) vagy (csökkentés) megnyomásával;
3. A jóváhagyáshoz nyomjon .

Ezzel beállította az automata kikapcsolást.

6.8 Energiatakarékosság

Ezzel a funkcióval aktiválhatja vagy inaktíválhatja az energiatakarékos üzemmódot. Amikor a funkció be van kapcsolva, biztosítja az uniós szabályoknak megfelelő alacsony energiafogyasztást.

Az "energiatakarékosság" üzemmód inaktíválásához vagy újbóli aktiválásához az alábbiak szerint járjon el:

1. Nyomja meg az "ENERGIATAKARÉKOSSÁG" gombot a funkció inaktíválásához () vagy aktiválásához ();

A kezdőoldal felső sávjában megjelenik a vonatkozó szimbólum (B2), mely jelzi, hogy a funkciót aktiválták.

Megjegyzés:

Amikor az energiatakarékosság aktív, az adagolás néhány másodperces várakozást vehet igénybe.

6.9 A kávé hőmérséklete

Amennyiben a kávé elkészítéséhez használt víz hőmérsékletét módosítani szeretné, az alábbiak szerint járjon el:

1. Nyomja meg a "KÁVÉ HŐMÉRSÉKLETE"-t: a kijelzőn megjelennek a választható értékek (az aktuális érték alá van húzva);
2. Nyomja meg azt az értéket, amelyiket szeretné beállítani (ALACSONY KÖZEPES MAGAS MAXIMUM).

6.10 Vízkeménység

A vízkeménység beállításával kapcsolatos utasításokért olvassa el a "15. A víz keménységének beprogramozása" c. fejezetet.

6.11 Nyelv beállítása

A kijelző nyelvének módosításához az alábbiak szerint járjon el:

1. Nyomja meg a "NYELV BEÁLLÍTÁSA"-t;
2. Nyomja meg a kiválasztani kívánt nyelvnek megfelelő zászlót (nyomjon , hogy megjelenítse az összes rendelkezésre álló nyelvet).



6.12 Hangjelzés

Ezzel a funkcióval aktiválhatja és inaktíválhatja a hangjelzést, mely a gombok lenyomásakor és az egyes tartozékok behelyezésekor és kivételekor hallatszik. A hangjelzés inaktíválásához vagy újbóli aktiválásához az alábbiak szerint járjon el:

1. Nyomja meg a ""HANGJELZÉS""-t a funkció inaktíválásához () vagy aktiválásához (

6.13 Bluetooth

Ezzel a funkcióval aktiválhatja vagy inaktíválhatja a PIN védelmet, ha egy eszközről kíván a készülékhez csatlakozni.

1. Nyomja meg a "BLUETOOTH"-t: a kijelzőn megjelenik a gép azonosító sorszáma (19 számjegy) és egy 4 számjegyű álló szám (PIN);
2. Nyomjon () a pin kérelem aktiválásához vagy () annak inaktíválásához, amikor az Applikáción keresztül csatlakozik;

A gépben az előre beállított PIN kód "0000": javasoljuk a PIN kód személyre szabását közvetlenül az Applikációból.



Megjegyzés!

A „Bluetooth” funkcióban látható készülék gyári szám lehetővé teszi a gép teljes pontossággal történő azonosítását, amikor társítja az Applikációval.

6.14 Gyári beállítások

Ezzel a funkcióval lehet helyreállítani az összes menü beállítást és mennyiség programozást az összes profilhoz, visszatérve a gyári értékekre (kivételt képez a nyelv, ami a már beállított marad).

A gyári beállítás visszaállításához a következőket kell tenni:

1. Nyomja meg a "GYÁRI ÉRTÉKEK"-et: a kijelzőn megjelenik a "VISSZAÁLLÍTJA" A GYÁRI ÉRTÉKEKET": nyomjon () a jóváhagyáshoz (vagy nyomjon () a művelet törléséhez);
2. "GYÁRI BEÁLLÍTÁSOK VISSZAÁLLÍTVA": nyomjon () a megerősítéshez.

6.15 Statisztikák

Ezzel a funkcióval jeleníthetők meg a gép statisztikai adatai. Az adatok megjelenítéséhez az alábbiak szerint járjon el:

1. Nyomja meg a "STATISZTIKÁK"-at és ellenőrizze az összes statisztikai adatot a menüpontokat a () legörgetve.

6.16 Profil személyre szabása

Az aktuális profil személyre szabásához az alábbiak szerint kell eljárni:

1. Nyomja meg a "PROFIL SZEMÉLYRE SZABÁSA"-t;
2. Nyomja meg a kívánt ikont: a kezdőoldalon a felső sáv az ikon színében jelenik meg.

7. KÁVÉKÉSZÍTÉS

7.1 Kávéfőzés szemes kávéból

Figyelem!

Ne használjon zöld, karamellizált vagy cukrozott kávészemeket, mert beleragadhatnak a kávédarálóba, és tönkretelhetik azt.

1. Töltse be a szemes kávéat a megfelelő tartályba (A3) (10. ábra);
2. A kávéadagoló (A9) alá helyezzen egy csészét;
3. Engedje le az adagolót úgy, hogy az a lehető legközelebb legyen a csészékhez (11.ábr.): ezáltal krémesebb lesz a kávé;
4. Válassza ki a kívánt kávé:
 - ESPRESSO
 - LONG
 - KÁVÉ
 - DOPPIO+
 - 2X ESPRESSO
5. A kávéfőzés megkezdődik, és a kijelzőn megjelenik a beállított italnak megfelelő kép és a folyamatjelző sáv, amely a folyamat előrehaladásával megtelik.

Megj.:

- Egyidejűleg 2 csésze ESPRESSO kávéat lehet készíteni a "2X



" gombot megnyomva 1 Espresso készítése közben (a kép a készítés elején néhány percre kimerévitve marad).

- Miközben a gép kávéat készít, az adagolást bármikor meg lehet állítani a () megnyomásával.







A kávéfőzés végén a készülék készen áll az újabb használatra.

Megj.!

- Használat során a kijelzőn megjelenhet néhány üzenet (TARTÁLYT TÖLTSE FEL, ÜRÍTSE KI A ZACCTARTÓT, stb.), amelyek jelentését a "18. A kijelzőn megjelenített üzenetek" fejezetben olvashatják el.
- Melegebb kávé készítéséhez olvassa el a kézikönyv "7.6 Tanácsok melegebb kávé főzéséhez" c. szakaszát.
- Ha a kávé cseppenként folyik, vagy nem elég sűrű kevés krémmel, vagy túl hideg, olvassa el a vonatkozó javaslatokat a kézikönyv "7.5 A kávédaráló beállítása" szakaszában és a "19. Problémák megoldása" fejezetekben összefoglalt figyelmeztetéseket követve.
- Minden egyes kávé készítése személyre szabható (lásd a "11. Italok személyre szabása" és a "12. Saját felhasználói profil mentése") fejezeteket.

7.2 A kávé aroma kiválasztása





Nyomja meg a  (C6) gombot:

	Saját beáll. (ha be van programozva) / Standard
	EXTRA LÁGY
	LÁGY
	KÖZEPES
	ERŐS
	EXTRA ERŐS
	(lásd a "7.4 Kávéfőzés őrölt kávéból" c. szakaszt)

Az adagolás után az aroma beállítása visszaáll a  értékre.

7.3 A kávé mennyiségének kiválasztása

Nyomja meg a  (C1) gombot:

	Saját beáll. (ha be van programozva) / Standard
	S MENNYISÉG
	M MENNYISÉG
	L MENNYISÉG
	XL MENNYISÉG

Az adagolás után a mennyiség beállítása visszaáll a  értékre

7.4 Kávékészítés őrölt kávéból

Figyelem!

- Kikapcsolt gépbe soha ne öntsön előre őrölt kávé, mert az szétszóródhat a gép belsejében, bepiszkítva azt. Ez károkat okozhat a készülékben.
- Soha ne tegyen be a gépbe több kávé, mint egy sima adagoló kanálnyi (D2), mert a gép bepiszkolódhat, a tölcser (A4) pedig eltömődhet.
- Amikor előre őrölt kávé használ, egyszerre csak egy csésze kávé főzhető.

1. Nyomja meg a  (C6) gombot, amíg a kijelzőn megjelenik "☞" (őrölt).
2. Nyissa ki az előre őrölt kávé tölcser fedelét (A2).
3. Győződjön meg arról, hogy a tölcser (A4) nincs eltömődve, majd tegyen be egy sima adagoló kanálnyi előre őrölt kávé (12. ábr.).
4. Tegyen egy csészét a kávéadagoló (A9) csőrei alá.
5. Válassza ki a kívánt kávé:
 - ESPRESSO
 - LONG
 - KÁVÉ
6. A kávéfőzés megkezdődik, és a kijelzőn megjelenik a kiválasztott italnak megfelelő kép és a folyamatjelző sáv, amely a folyamat előrehaladásával megtelik.

A kávéfőzés végén a készülék készen áll az újabb használatra.

Figyelem! LONG kávé készítése:

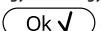
A készítés felénél megjelenik a "TEGYEN BE ŐRÖLT KÁVÉT" "MAX. EGY ADAGOLÓKANÁLLAL". Majd tegyen be egy csapott adagolókanálnyi őrölt kávé és nyomjon .

7.5 A kávédaráló beállítása

A kávédarálón – legalábbis kezdetben – nem kell beállításokat végezni, mert azt már a gyárban beállították úgy, hogy a kávé adagolása megfelelően történjen.

Az első néhány kávéfőzést követően azonban, ha a kávé túl híg, kevés rajta a hab vagy túl lassan folyik le (csöpög), állítsa be a kávéőrlés finomságát a szabályozógomb segítségével (A5) (13. ábr.).

Megj.!

A kávéőrlés finomságát szabályozó gombot csak akkor forgassa, amikor a kávédaráló működik, a kávéital elkészítésének első szakaszában.



Ha a kávé túl lassan vagy egyáltalán nem folyik ki, forgassa el egy kattánással, az óramutató járásával megegyező irányban a 7 szám felé.

A testesebb kávé vagy nagyobb mennyiségű hab érdekében pedig fordítsa a

gombot az óramutató járásával ellentétes irányba az 1 szám felé (de egyszerre csak egy fokozattal, máskülönben előfordulhat, hogy a kávé csak csöpög).

A beállítás hatása csak legalább 2 kávé lefőzése után érezhető. Ha ezen beállítást követően nem érte el a kívánt eredményt, meg kell ismételni a korrigálást, a szabályozógombot egy kattanással elforgatva.

7.6 Tanácsok melegebb kávé főzéséhez

Melegebb kávé készítéséhez a következőket javasolt tenni:

- végezzen egy öblítést úgy, hogy a beállítások menüben kiválasztja az "öblítés" funkciót ("6.3 Öblítés" szakasz);
- meleg vízzel melegítse fel a csészéket (használja a forró víz funkciót, lásd a "10. Forró víz adagolás" c. fejezetet);
- növelje a kávéhőmérsékletét a beállítások menüben  ("C3") ("6.9 A kávé hőmérséklete" c. szakasz).

8. MELEG TEJES ITALOK KÉSZÍTÉSE

Megj.!

Kevéssé habos vagy túl nagy buborékokkal teli tej megelőzése érdekében mindig tisztítsa meg a tejtartály (E2) fedelét és a forró víz csőrt (A8) a "8.4 A tejtartály tisztítása minden használat után", a "13.10 A tejtartály tisztítása" és a "13.11 A forró víz csőrt tisztítása" c. szakaszokban leírtak szerint.

8.1 Töltse fel és akassza be a tejtartályt



1. Vegye le a fedelet (E2) (14. ábr.);
2. Töltse fel a tejtartályt (E3) megfelelő mennyiségű tejjel, eközben ne lépje túl a tartályon látható MAX szintet (15. ábr.). Vegye figyelembe, hogy a tartály oldalán található minden egyes osztás 100 ml tejnek felel meg;

Megj.!

- Sűrűbb és homogénebb tejhab készítéséhez használjon zsírszegény vagy félszíros hűtő hideg tejet (kb. 5°C).
 - Ha az "Energiatakarékosság" funkció aktív, az ital adagolása néhány másodperc várakozási időt vehet igénybe.
3. Győződjön meg arról, hogy a tejfelszívó cső (E4) jól van behelyezve a tejtartály fedél alján kialakított helyre (16. ábr.);
 4. Tegye vissza a fedelet a tejtartályra;
 5. Ha jelen van, vegye ki a forró víz adagolót (D6);
 6. Akassza a tejtartályt (E) a csőre (A8) ütközésig (17. ábr.): a gép hangjelzést bocsát ki (ha a hangjelzés funkció aktívva van);
 7. Helyezzen egy megfelelő méretű csészét a kávéadagoló csőrei (A9) és a habosított tejadagoló cső (E5) alá; állítsa be a habosított tejadagoló cső hosszúságát úgy, hogy elég közel legyen a csészéhez. Ehhez elég, ha lefelé húzza az adagolót (18. ábr.).
 8. Minden funkcióhoz tekintse át az alábbi utasításokat.

8.2 A tejhab mennyiségének beállítása



A hab szabályozógomb (E1) elforgatásával beállíthatja az ital elkészítése során a csészébe öntött tejhab mennyiségét.

A gomb helyzete	Leírás	Javaslat...
	NINCS HAB	FORRÓ TEJ (nem habosított) /CAFFELATTE
	MINIMÁLIS TEJHAB	latte macchiato/ FLAT WHITE
	MAXIMÁLIS TEJHAB	CAPPUCCINO/ CAPPUCCINO+ / CAPPUCCINO MIX / ESPRESSO MACCHIATO / FORRÓ TEJ (habosított)

8.3 Tejes italok automata készítése

1. Töltse fel és akassza be a tejtartályt (E) az előzőekben illesztésként alapján.
2. Válassza ki a kívánt italt:
 - CAPPUCCINO
 - LATTE MACCHIATO
 - TEJ (MELEG TEJ)
 - CAPPUCCINO+
 - CAPPUCCINO MIX
 - CAFFELATTE
 - FLAT WHITE
 - ESPRESSO MACCHIATO
3. A kijelzőn a gép azt javasolja, hogy forgassa el a tejhab szabályozógombot (E1) az eredeti recept által tervezett tejhabhoz: forgassa tehát el a tejtartály fedelén elhelyezett szabályozógombot.
4. Néhány másodperc elteltével megkezdődik a kávéfőzés és a kijelzőn megjelenik a beállított hosszúság és a folyamatjelző sáv, amely a folyamat előrehaladásával megtelik. A kávéfőzés végén a készülék készen áll az újabb használatra.

Megj.: általános utasítások minden tej alapú ital készítéséhez



-  **Esc**: nyomja meg, ha szeretné teljesen megszakítani a készítést és vissza akar térni a kezdőoldalra.
-  **Stop**: nyomja meg a tej vagy kávéadagolás megszakításához és az ital befejezéséhez szükséges következő adagolás (ha beállított) lépéséhez.
- Minden tejes ital készítése személyre szabható (lásd "11. Italok személyre szabása" és a "12. Saját felhasználói profil mentése") fejezeteket.
- A tejtartályt ne hagyja hosszú ideig hűtőszekrényen kívül: minél melegebb a tej (5°C az ideális), annál rosszabb lesz a hab minősége.

8.4 A tejtartály tisztítása minden használat után

A tejes funkciók minden egyes használata után megjelenik a "FORGASSA A SZABÁLYOZÓGOMBOT CLEAN ÁLLÁSBA" és el kell végezni a tejhabosító fedelének tisztítását:



1. Hagyja a tejtartályt (E) a gépben (nem kell kiüríteni a tejtartályt);
2. Tegyen egy csészét vagy edényt a habosított tejadagoló cső alá;
3. Forgassa a tejhab szabályozógombot (E1) "CLEAN" állásba (19. ábr.): a kijelzőn megjelenik a "TISZTÍTÁS FOLYAMATBAN" "EDÉNYT AZ ADAGOLÓ ALÁ" a folyamatjelző sávval együtt, amelyik a tisztítás előrehaladásával megtelik (20. ábr.). A habosított tejadagoló csőből forró vízzel keveredett gőz távozik. A tisztítás automatikusan leáll;
4. Állítsa vissza a beállításra szolgáló gombot a kívánt tejhab mennyiségére;
5. Távolítsa el a tejtartályt és mindig tisztítsa meg a forró víz csőrt (A8) egy szivaccsal (21. ábr.).

Megjegyzés!

- Amennyiben egyszerre több tejes alapú italt kíván főzni, a tejtartály tisztítását elegendő az utolsó ital elkészítése után elvégezni. A további készítésekhöz, amikor megjelenik a CLEAN funkcióra vonatkozó üzenet, nyomjon .
- Ha nem kerül sor a tisztításra, a kijelzőn megjelenik a  szimbólum, ami arra emlékeztet, hogy el kell végezni a tejtartály tisztítását.
- A tejtartályban maradt tejet tárolja hűtőszekrényben.
- Néhány esetben a tisztítás elvégzéséhez meg kell várnia, hogy a készülék felmelegedjen.

9. KÁVÉ KANCSÓ

1. Helyezze a kancsót a kávéadagoló (A9) alá: a használandó kancsó kiválasztása során tartsa szem előtt az adagolásra kerülő mennyiséget, vagyis:

Kiválasztott adag	Mennyiség (ml)
	250
	500
	750

2. Nyomja meg a "KÁVÉ KANCSÓ"-t;
3. "AROMA" "ÉS CSÉSZÉ SZÁM VÁL.";
4. Nyomjon .
5. Néhány másodperc elteltével megkezdődik a kávéfőzés és a kijelzőn megjelenik a beállított hosszúság és a folyamatjelző sáv, amely a folyamat előrehaladásával megtelik.

A kávéfőzés végén a készülék készen áll az újabb használatra.

Megjegyzés:

- : nyomjon, ha szeretné teljesen megszakítani a készítést és szeretne visszatérni a kezdőoldalra.

BIZTONSÁGI FIGYELMEZTETÉSEK:

A kancsó kávé elkészítése után hagyja a gépet 5 percig hűlni újabb ital főzése előtt. Túlmelegedés kockázata!

10. FORRÓ VÍZ ADAGOLÁS

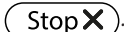
1. Ellenőrizze, hogy a forró víz adagoló (D6) megfelelően legyen a forró víz adagoló csőre (A8) akasztva;
2. Helyezzen egy edényt az adagoló alá (a lehető legközelebb, hogy a víz ne fröccsenjen ki);
3. Nyomja meg a "FORRÓ VÍZ"-et; a kijelzőn megjelenik a vonatkozó kép és egy folyamatjelző sáv, amely a folyamat előrehaladásával megtelik;
4. A készülék forróvizet adagol, majd automatikusan megszakítja az adagolást. A forró víz adagolás kézi megszakításához nyomjon .

Megjegyzés!

- Ha az "Energiatekarekosság" funkció aktív, a forró víz elkészítése előtt lehet, hogy néhány másodpercet kell várni.
- A forró víz adagolás személyre szabható (lásd a "11. Italok személyre szabása " és a "12. Sajt felhasználói profil mentése") fejezeteket.

11. AZ ITALOK SZEMÉLYRE SZABÁSA

Az italok aromája (azoké az italoké, amelyekhez rendelve van) és hosszúsága személyre szabható.

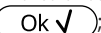
1. Győződjön meg arról, hogy az a profil aktív, amelyikben az italt szeretné személyre szabni; minden egyes profilhoz ki lehet választani a "MY" italokat;
2. Nyomjon  (CS);
3. Válassza ki azt az italt, amelyiket szeretné személyre szabni, hogy a személyre szabási képernyőre léphessen: a vonatkozó tartozékok legyenek felhelyezve;
4. (Csak kávé alapú ital esetén) "KÁVÉAROMA VÁLASZTÁSA": Válassza ki a kívánt aromát a "–" vagy "+" megnyomásával és nyomjon .
5. "KÁVÉMENNYISÉG" "STOP A MENTÉSHEZ": A készítés kezdetét veszi és a készülék felajánlja a hosszúság beállítását lehetővé tevő képernyőt. A hosszúságot egy függőleges sáv jelzi. A sáv melletti csillag jelzi a jelenleg beállított hosszúságot;

- Amikor a hosszúság eléri a minimális programozható mennyiséget, a kijelzőn megjelenik a **(Stop X)**;
- Nyomjon **(Stop X)**, amikor a csészében eléri a kívánt mennyiséget;
- "AKARJA MENTENI" "AZ ÚJ BEÁLLÍTÁSOKAT?": Nyomjon **(Ok ✓)** a mentéshez (vagy a **(↶ Esc)** törléshez).

A készülék annak függvényében hagy jóvá, hogy az értékeket mentették-e vagy sem (a korábbi választástól függően): nyomjon **(Ok ✓)**.

A készülék visszatér a kezdőoldalra.

Megjegyzés!

- Tej alapú italok:** mentésre kerül a kávé aroma, majd azt követően egyenként mentésre kerülnek a tej- és kávé mennyiségek;
- Forró víz:** a készülék forró vizet adagol: nyomjon **(Stop X)** a kívánt mennyiség mentéséhez.
- Az italok személyre szabása a DeLonghi Coffee Link Applikációval kapcsolódva is lehetséges.
- A programozásból a **(↶ Esc)** gomb megnyomásával lehet kilépni: az értékek nem kerülnek mentésre.

Ital mennyiségek táblázata		
Italok	Standard mennyiségek	Programozható mennyiség
ESPRESSO	40 ml	20-180 ml
LONG	160 ml	115-250 ml
KÁVÉ	180 ml	100-240 ml
DOPPIO+	120 ml	80-180 ml
FORRÓ VÍZ	250 ml	20-420 ml

12. SAJÁT FELHASZNÁLÓI PROFIL MENTÉSE

Ezzel a készülékkel 3 különböző profil menthető el, melyek mindegyike más-más ikonnal van összekapcsolva.

Minden egyes profilban mentésre kerülnek a "MY" italok AROMA és HOSSZÚSÁG személyre szabott beállításai (lásd a "11. Az italok személyre szabása " fejezetet) és az a sorrend, amelyben az italok a választás gyakoriságának függvényében megjelenítésre kerülnek.

Egy profil kiválasztásához nyomjon : majd válassza ki a kívánt profilt.

Megjegyzés!

- A " VENDÉG" profil: ezt a profilt választva az italokat a gyári beállításokkal készítheti el.

- Saját profiljának átnevezése a DeLonghi Coffee Link Applikációval összekapcsolódva lehetséges (csak az első 3 karakter kerül megjelenítésre).
- A profil ikonjának megjelenítéséhez olvassa el a "6.16 A profil személyre szabása" c. szakaszt.

13. TISZTÍTÁS

13.1 A készülék tisztítása

A készülék alábbi tartozékait rendszeresen kell tisztítani:

- a gép belső hidr. köre;
- zacctartó (A11);
- cseptálca (A15), kondenzvíz gyűjtő (A10), cseptálca rács (A14) és a teli tálca jelző (A13);
- vízartály (A17);
- kávéadagoló csőrök (A9);
- az örölt kávé betöltésére szolgáló tölcser (A4);
- kávéfőző egység (A20), melyhez a szerviz ajtó (A19) kinyitása után lehet hozzáférni;
- tejtartály (E);
- a forró víz csőr (A8);
- vezérlőpult (B).

Figyelem!

- A készülék tisztításához ne használjon oldószereket, szúrolószereket vagy alkoholt. A szuperautomata DeLonghi készülékek tisztításához nincs szükség vegyszerek használatára.
- A készülék egyetlen alkatrésze sem mosható mosogatógépben, kivételt csak a tálca rács (A14) és a tejtartály (E) képeznek.
- A kávézacc vagy egyéb lerakódások eltávolításakor nem szabad fémtárgyakat használni, mert ezek megkarcolhatják a gép fém- vagy műanyag felületeit.

13.2 A készülék belső hidr. rendszerének tisztítása

3/4 napnál hosszabb állás esetén javasoljuk, hogy az újbóli használat előtt kapcsolja be a gépet és:

- végezzen 2/3 öblítést az "Öblítés" funkció kiválasztásával ("6.3 Öblítés" szakasz);
- adagoljon forró vizet néhány másodpercig ("10. Forró víz adagolás" c. fejezet).

Megjegyzés!

Teljesen természetes, hogy a tisztítást követően víz marad a zacctartóban (A11).

13.3 A zacctartó tisztítása

Amikor a kijelzőn megjelenik az "ÜRÍTSE KI A ZACCTARTÓT" felirat, ki kell üríteni és ki kell tisztítani a zacctartót. Amíg meg nem tisztítja a zacctartót (A11), addig a készülék nem kezdi meg a

kávészítését. A készülék jelzi, hogy ki kell üríteni a zacstartót akkor is, ha nincs tele, amennyiben 72 óra telt el az első kávé lefőzése óta (ahhoz, hogy a 72 óra számolása pontos legyen, a készüléket sosem szabad a főkapcsolóval kikapcsolni) (A22).

Figyelem! Forrázás veszélye

Ha egymás után több cappuccinót készít, a fém csészetartó felület (A12) átmelegszik. Várja meg, hogy kihűljön mielőtt hozzáérne, és akkor is csak az első részénél fogja meg.

A tisztítás elvégzéséhez (bekapcsolt készülék mellett):

1. Húzza ki a csepptálcát (A15) (22. ábr.), ürítse ki és tisztítsa meg.
2. Gondosan ürítse ki és tisztítsa meg a zacstartót (A11), közben ügyeljen arra, hogy az összes lerakódott kávémaradvány eltávolításra kerül: a mellékelt ecset (D5) alkalmas erre a célra.
3. Ellenőrizze a kondenzvíz gyűjtő tálcát (A10) (piros színű) és ha tele van, ürítse ki.

Figyelem!

Amikor kiveszi a csepptálcát, a zacstartót is ki kell üríteni, még akkor is, ha nincs teljesen tele. Ha ezt elmulasztja, előfordulhat, hogy a következő kávék elkészítésénél a tartály a tervezettnél jobban megtelik, és a készülék eltömődik.

13.4 A csepptálca és a kondenzvíz gyűjtő tálca tisztítása

Figyelem!

A csepptálcában (A15) van egy úszó (A13) (piros színű), amely a víz szintjét jelzi (23. ábra). Még mielőtt ez a jelző túllógna a csészetartó tálcán (A12), ki kell üríteni és meg kell tisztítani, ellenkező esetben a víz túlfolyhat a széleken és ezzel károkat okozhat a gépben, a támasztó felületben vagy a körülötte levő részekben.

A csepptálca eltávolításához az alábbiak szerint járjon el:

1. Ki kell húzni a csepptálcát és a zacstartót (A11) (22. ábra);
2. Távolítsa el a csészetartó tálcát (A12), a tálca rácsot (A14), majd ürítse ki a csepptálcát és a zacstartót, majd mossa el az összes tartozékot.
3. Ellenőrizze a piros színű kondenzvíz gyűjtő tálcát (A15) és ha tele van, ürítse ki;
4. Vissza kell tenni a csepptálcát a ráccsal és a zacstartóval együtt.

13.5 A készülék belsejének tisztítása

Áramütés veszélye!

A belső részek tisztítása előtt ki kell kapcsolni a gépet (lásd a "5. A készülék kikapcsolása" c. szakaszt), és húzza ki az elektromos csatlakozóból. Soha ne merítse a készüléket vízbe.

1. Rendszeresen (kb. havonta egyszer) ellenőrizze, hogy a gép belseje nem piszkos (akkor lehet hozzáférni, ha a

csepptálca ki van húzva) (A15). Szükség esetén tisztítsa ki a készüléket a tartozékok között található ecsettel (D5) és egy szivaccsal.

2. Porszívóval ki kell szívni a lerakódásokat (24. ábra).

13.6 A víztartály tisztítása

1. Rendszeresen (kb. havonta egyszer) és a vízlágyító szűrő (D4) cseréje után (ha jelen van) tisztítsa meg a víztartályt (A17) nedves ruhával és kímélő tisztítószerrel: alaposan öblítse el, mielőtt újratöltené és visszahelyezné a tartályt;
2. Vegye ki a szűrőt (ha van), és öblítse el folyó víz alatt;
3. Tegye vissza a szűrőt (ha van), töltsen fel a tartályt friss vízzel és tegye vissza;
4. (Csak vízlágyító szűrős modellekhez) Engedjen ki kb. 100ml forró vizet a szűrő újbóli aktiválásához.

13.7 A kávéadagoló csőrök tisztítása

1. Egy szivaccsal vagy ruhával (25A ábra) tisztítsa meg a kávé kieresztő csőröket (A9);
2. Ellenőrizze, hogy a kávéadagoló nyílásai nincsenek eltömődve. Szükség esetén egy fogvájó segítségével távolítsa el a kávé maradványokat (25B ábra).

13.8 Az őrlött kávé betöltésére szolgáló tölcser tisztítása

Rendszeresen (kb. havonta egyszer) ellenőrizze, hogy az előre őrlött kávé betöltésére szolgáló tölcser (A4) nem tömődött-e el. Szükség esetén tisztítsa ki a tölcseret a tartozékok között található ecsettel (D5).

13.9 A kávéfőző egység tisztítása

A kávéfőző egységet havonta legalább egyszer (A20) tisztítsa meg.

Figyelem!

A kávéfőző egységet nem lehet kivenni, amikor a készülék be van kapcsolva.

1. Ellenőrizni kell, hogy a gép a megfelelő módon végezte a kikapcsolást (lásd a "5. A készülék kikapcsolása");
2. Vegye ki a víztartályt (A17) (3. ábr.);
3. Nyissa ki a jobb oldalon található kávéfőző egység zárólapját (A19) (26. ábr.);
4. Nyomja be egyszerre a két színes kioldó gombot, és ezzel egyidejűleg húzza a kávéfőző egységet kifelé (27. ábra);
5. Merítse a kávéfőző egységet vízbe kb. 5 percre, majd öblítse el folyóvíz alatt;

Figyelem!

CSAK VÍZZEL ÖBLÍTSE LE

NE HASZNÁLJON TISZTÍTÓSZERT VAGY MOSOGATÓGÉPET

A kávéfőző egység tisztításához ne használjon tisztítószert, mert károsíthatja azt.

- Az ecsettel (D5) távolítsa el a kávéfőző egység zárólapján keresztül látható kávémaradványokat;
- A tisztítás után tegye vissza a helyére (28. ábra) a kávéfőző egységet; ezután nyomja meg a PUSH gombot úgy, hogy hallani lehessen a kattantást;

Megj.!

Ha a kávéfőző egységet nehéz beilleszteni, a két kar megnyomásával állítsa megfelelő méretűre (a beillesztés előtt) a 29 ábrán látható módon.

- Miután behelyezte, ellenőrizze, hogy a színes gombok kiugrottak-e (30. ábra);
- Zárja vissza a kávéfőző egység zárólapját;
- Tegye vissza a víztartályt.

13.10 A tejtartály tisztítása

A tejhabosító hatékonyságának megőrzéséhez, tisztítsa meg a tejtartályt (E) a leírtaknak megfelelően, két naponta:

- Húzza ki a fedelet (E2);
- Vegye ki a tejadagoló csövet (E5) és a tejfelszívó csövet (E4) (31 ábra);
- Az óramutató járásával ellentétes irányban forgassa a hab szabályozógombot (E1) az "INSERT" feliratig (31 ábr.), majd húzza felfelé;
- Forró vízzel és megfelelő tisztítószerezrel alaposan mossa meg az összes részt. **Minden részt el lehet mosni mosogatógépben, de azokat a gép felső tartályába kell helyezni.** Különösen ügyeljen arra, hogy a gomb alatti csatornában és nyílásban (32.ábr.) ne maradjon tej: szükség esetén egy fogpiszkálóval kaparja ki azokat;

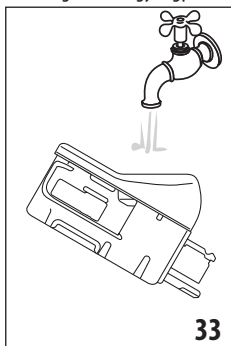

- Mossa el folyó vízzel a hab szabályozógomb foglalatának belsejét (33. ábra);
- Ellenőrizze azt is, hogy a tejfelszívó csőben és a tejadagoló csőben nincsenek tejmaradványok;
- Tegye vissza a gombot úgy, hogy a nyíl az "INSERT" üzeneten álljon, és a tejadagoló csőve egy vonalban álljon a tejfelszívó csővel;

- Tegye vissza a fedelet a tejtartályra (E2).

13.11 Forró víz adagoló tisztítása



A tejes italok készítését követően távolítsa el a csőr (A8) tömítésein található tejmaradványokat egy szivaccsal (21 ábra).

14. VÍZKŐOLDÁS



Figyelem!

- Használat előtt olvassa el a vízkőoldószer csomagolásán található utasításokat és a címkét.
- Kizárólag De'Longhi vízkőoldó használatát javasoljuk. Nem megfelelő vízkőoldó használata, valamint a nem szabályosan végzett vízkőoldás olyan károkat okozhat, melyek javítása nem tartozik a gyártó által vállalt garancia körébe.



Végezzen vízkőoldást a gépen, amikor a kijelzőn megjelenik a "VÍZKŐOLDÁS SZÜKSÉGES" OK A KEZDÉSHEZ (~45perc)": ha szeretné azonnal megkezdeni a vízkőoldást, nyomja meg az  és végezze el a 3. pontban felsorolt műveleteket.

Ha a vízkőoldást szeretné egy későbbi időpontra halasztani, nyomjon  : a kijelzőn megjelenő  szimbólum arra emlékeztet, hogy a készüléken vízkőoldást kell végezni. (Az üzenet minden egyes bekapcsoláskor megjelenik).

A vízkőoldó menübe lépéshez:

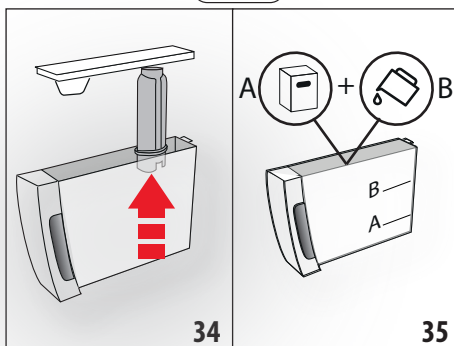
- Nyomja meg a  (C3) gombot a menübe lépéshez;
- Nyomja meg a "VÉGEZZEN VÍZKŐOLDÁST" és hajtsa végre a kijelzőn megjelenő útmutatásokat;
- "VEGYE KI A VÍZSZŰRŐT" (34. ábr.); vegye ki a víztartályt (A17), távolítsa el a vízsűrőt (D4) (ha jelen van), ürítse ki a víztartályt. Nyomjon  ;



- "VÍZKŐOLDÓ (A SZINT) ÉS VÍZ (B SZINT)" (35. ábr.); Öntsön a víztartályba vízkőoldót a tartály belső oldalára vésett A szintig (ez egy 100ml-es csomagolásnak felel meg); majd adjon hozzá vizet (egy litert) a B szint eléréséig; tegye vissza a víztartályt. Nyomjon  ;
- "ÜRÍTSE KI A CSEPTÁLCÁT" (22 ábr.);
- Vegye ki, ürítse ki és helyezze vissza a csepptálcát (A15) és a zacctartót (A11) . Nyomjon  ;
- "TEGYEN ALÁ 2L-ES EDÉNYT OK AZ INDÍTÁSHOZ": A forró víz adagoló (D6) és a kávéadagoló (A9) alá tegyen egy legalább 2 liter űrtartalmú üres edényt (9.ábr.);

Figyelem! Forrázás veszélye

A forró víz és a kávé adagolóból savas forró víz folyik ki. Ügyeljen arra, hogy ne érintkezzen az oldattal.

8. Nyomjon **OK** a vízköoldószer behelyezésének megerősítéséhez. A kijelzőn megjelenik a "VÍZKÖLDÁS FOLYAMATBAN, KÉREM VÁRJON" felirat: kezdetét veszi a vízköoldó program és a vízköoldó oldat mind a forró víz adagolón, mind a kávéadagolón keresztül távozik, automatikusan, meghatározott időközönként egy sor öblítést végezve a gép belsejében lévő vízkő maradványok eltávolításához;

Kb. 25 perc elteltével a készülék megszakítja a vízköoldást;

9. "ÖBLÍTSE KI ÉS TÖLTSE FEL VÍZZEL A MAX SZINTIG" (4 ábr.): a készülék most készen áll a friss vízzel történő öblítésre. Ürítse ki a vízköoldó oldat felfogásához használt tartályt és vegye ki a víztartályt, folyóvíz alatt öblítse ki, töltsse fel a MAX. szintig friss vízzel és tegye vissza a gépbe;
10. "HELYEZZEN EGY 2l-es EDÉNYT NYOMJA MEG AZ OK-T AZ ÖBLÍTÉS MEGKEZDÉSÉHEZ": Helyezze a kávé és forró víz adagoló alá a vízköoldó oldat összegyűjtéséhez használt tartályt (9. ábr.) és nyomjon **OK** ;
11. A forró víz először a kávéadagolón, majd a forró víz adagolón keresztül távozik és a kijelzőn megjelenik az "ÖBLÍTÉS FOLYAMATBAN" felirat;

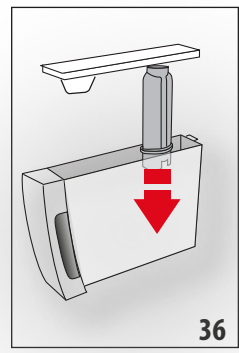

12. Amikor elfogy a tartályban lévő víz, ürítse ki az öblítővíz összegyűjtéséhez használt tartályt;
13. (Ha a szűrő be volt helyezve) "TEGYE A SZŰRŐT A HELYÉRE" (36. ábra). Nyomjon **Next** **>** és vegye ki a víztartályt, tegye vissza, ha előzetesen eltávolította a vízlágyító szűrőt;
14. "ÖBLÍTSE KI ÉS TÖLTSE FEL VÍZZEL A MAX SZINTIG" (4

ÁBR.): töltsse fel a tartályt friss vízzel a MAX szintig;

15. "TEGYE BE A VÍZTARTÁLYT" (5 ábr.): Tegye vissza a víztartályt;
16. "HELYEZZEN EGY 2l-es EDÉNYT NYOMJA MEG AZ OK-T AZ ÖBLÍTÉS MEGKEZDÉSÉHEZ": Helyezze a forró víz adagoló alá a vízköoldó oldat összegyűjtéséhez használt tartályt (9. ábr.) és nyomjon **OK**
17. A forró víz a forró víz/gőz adagolón keresztül távozik és a kijelzőn megjelenik az "ÖBLÍTÉS FOLYAMATBAN, KÉREM VÁRJON" felirat;

18. "ÜRÍTSE KI CSEPTÁLCÁT" (22 ábr.): A második öblítés végén vegye ki, ürítse ki és tegye vissza a csepptálcát (A15) és a zacstartót (A11): nyomjon **Next** **>**;
19. "VÍZKÖLDÁS BEFEJZVE": nyomjon **OK** ;
20. "TÖLTSE FEL A TARTÁLYT FRISS VÍZZEL": ürítse ki az öblítővíz összegyűjtéséhez használt edényt, vegye ki és töltsse fel a víztartályt friss vízzel a MAX szintig, majd tegye vissza a gépbe.

A vízköoldás befejeződött.

Megjegyzés!

- Ha a vízköoldó ciklus nem zajlik le megfelelően (pl. elektromos áram hiánya miatt), javasoljuk a ciklus megismétlését;
- Teljesen természetes, hogy a vízköoldást követően víz marad a zacstartóban (A11).
- A készülék harmadik öblítést is igényel abban az esetben, ha a víztartály nincs a max. szintig feltöltve: ez garantálja, hogy ne maradjon vízköoldó folyadék a készülék hidr. rendszerében. Mielőtt elindítaná az öblítést, ne felejtse el kiüríteni a csepptálcát;
- Ha a gép két, egymáshoz nagyon közeli vízköoldó ciklust igényel, ez normálisnak tekinthető, mint a gépbe telepített fejlett rendszer következménye.

15. VÍZKEMÉNYSG BEÁLLÍTÁSA



A "VÍZKÖLDÁS SZÜKSÉGES - OK A KEZDÉSHEZ (~45MIN)

 üzenet egy meghatározott üzemelési idő után jelenik meg, ez az időtartam a víz keménységétől függ.

A készüléket gyárilag "4 VÍZKEMÉNSÉGI FOKOZATRA" állították be. Szükség esetén beállíthatja a készüléket a terület vízvezeték hálózatát jellemző valós vízkeménységre, így a készülék ritkábban végez vízköoldást.

15.1 A vízkeménység mérése

- Vegye ki a csomagolásából a jelen kézikönyvhöz tartozó "TOTAL HARDNESS TEST" csíkot (D1), mely az angol nyelvű leíráshoz van mellékelve.
- Körülbelül egy másodpercre tegye a csíkot egy pohár tiszta vízbe.
- Vegye ki a vízből és enyhén rázza meg. Kb. 1 perc elteltével, a víz keménységétől függően, 1, 2, 3 vagy 4 piros négyzeteg jelenik meg. Minden egyes négyzet 1 vízkeménységi fokozatnak felel meg.

Tesztcsík	Vízkeménység
	1. szint = lágy víz
	2. szint = kevésbé kemény víz
	3. szint = kemény víz

Tesztcsík	Vízkeménység
	4. szint = nagyon kemény víz

15.2 Vízkeménység beállítása

- Lépjön a menübe a "6.1 Menübe lépés" szakaszban leírtak szerint;
- Nyomja meg a "VÍZKEMÉNYSÉG"et;
- "VÍZKEMÉNYSÉG, AKTUÁLIS SZINT ALÁHÚZVA": Nyomja meg a kívánt szintet (1.szint = lágy víz; 4. szint = nagyon kemény víz);
- Nyomjon Esc, hogy visszatérjen a kezdőoldalra.

Ezzel a készüléket átállította az új vízkeménységi szintnek megfelelően.

16. VÍZLÁGYÍTÓ SZŰRŐ

Néhány modellen van vízlágyító szűrő (D4): ha az Ön gépén nincsen ilyen szűrő, azt tanácsoljuk, vásároljon egyet a De'Longhi vevőszolgálatain.

A szűrő megfelelő használata érdekében kövesse az alábbi utasításokat.

16.1 A szűrő telepítése

- Vegye ki a szűrőt (D4) a csomagolásból;
- Lépjön a menübe a "6.1 Menübe lépés" szakaszban leírtak szerint;
- Nyomja meg a "VÍZSZŰRŐ"-t;
- "FORGASSA EL A NAPTÁRT A KÖVETK. 2 HÓNAP JELZÉSIG" (37. ábr.): forgassa el a naptárt, amíg meg nem jelenik a következő 2 használati hónap. Nyomjon Next >;

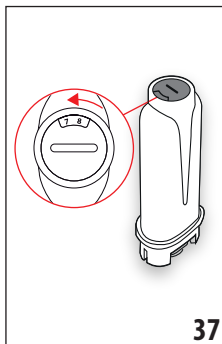

37

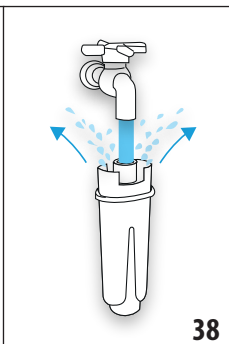

38

Megjegyzés

IA kávéfőzőgép átlagos használata mellett a szűrő élettartama két hónap, ha azonban a készüléket nem használja, de a szűrő telepítve marad, a szűrő élettartama legfeljebb 3 hét.

- "FOLYASSON VIZET, AMÍG KI NEM FOLYIK A NYÍLÁSOKBÓL" (38 ábr.): A szűrő aktiválásához folyasson csapvizet a szűrőn található nyílásba az ábrán jelölt módon addig, amíg a víz ki nem folyik a szűrő oldalsó nyílásain egy percen keresztül. Nyomjon Next >;
- Húzza ki a tartályt (A17) a gépből és tölts fel vízzel.
- "MERÍTSE A SZŰRŐT A TARTÁLYBA ÉS HAGYJA TÁVOZNI A LEVEGŐT" (39 ábr.): Helyezze be a szűrőt a víztartályba és teljesen merítse be kb. tíz másodpercre, döntse meg és finoman nyomja, hogy a légbuborékok teljesen távozzanak. Nyomjon Next >;

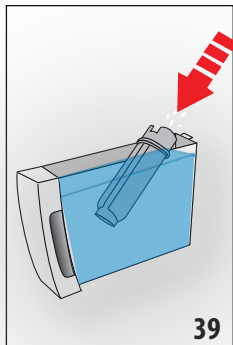

39

- "TEGYE BE A SZŰRŐT A HELYÉRE": Tegye a szűrőt (D4) a neki kialakított helyre (36. ábr.) és nyomja Next >;
- "TEGYE BE A VÍZTARTÁLYT": Zárja vissza a tartály fedelét (A16), majd helyezze vissza a tartályt a gépbe (5. ábr.);
- "HELYEZZEN EL EGY 0,5L-ES EDÉNYT, NYOMJON OK-T A SZŰRŐ AKTIVÁLÁSÁHOZ" (7 ábr.): helyezze az edényt a forró víz adagoló alá (D6) és nyomjon Ok ✓: az adagolás automatikusan elindul és megszakad.

Ekkor a szűrő aktív. Használhatja a készüléket.

16.2 Szűrő cseréje

Cserélje ki a szűrőt (D4), amikor a kijelzőn megjelenik a "CSERÉLJE KI A VÍZSZŰRŐT, NYOMJON OK-T A KEZDÉSHEZ" "FELIRAT": ha azonnal szeretné elvégezni a cserét, nyomjon Ok ✓ és kövesse a műveleteket az 5. ponttól.

Ha a cserét egy későbbi időpontban szeretné elvégezni, nyomjon Esc: a kijelzőn megjelenő szimbólum emlékeztet arra, hogy el kell végezni a szűrő cserét. A cseréhez az alábbiak szerint járjon el:

- Vegye ki a víztartályt (A17) és a használt szűrőt;
- Vegye ki az új szűrőt a csomagolásból;
- Lépjön a menübe a "6.1 Menübe lépés" szakaszban leírtak szerint;
- Az előző szakaszban illusztrált műveleteket követve járjon el, az 3. ponttól.

Ekkor a szűrő aktív. Használhatja a készüléket.

Megjegyzés!

Amikor letelik a két hónap (lásd a dátum jelzőt), vagy a készüléket három hétnél hosszabb ideig nem használja, vegye ki a szűrőt még akkor is, ha a gép ezt nem jelzi.

16.3 A szűrő kivétele

Ha a készüléket szűrő (D4) nélkül szeretné tovább használni, el kell távolítania, és jeleznie kell az eltávolítását. Az alábbiak szerint járjon el:

1. Vegye ki a víztartályt (A17) és a használt szűrőt;
2. Lépjen a menübe a "6.1 Menübe lépés" szakaszban leírtak szerint;
3. Nyomja meg a "VÍZSZÜRŐ"-T;
4. Nyomja meg a "VÍZSZÜRŐ ELTÁVOLÍTÁSA "-nak megfelelő választógombot;
5. "MEGERŐSÍTI A SZÜRŐ KIVÉTELÉT?": nyomjon **Ok ✓** (ha szeretne visszatérni a beállítások menübe, nyomjon **↩ Esc**);
6. "SZÜRŐ KIVÉTEL ELVEGEZVE": a készülék elmentette a módosítást. Nyomjon **Ok ✓** a kezdőoldara történő visszatéréshez.

Megjegyzés!



Amikor letelik a két hónap (lásd a dátum jelzőt), vagy a készüléket három hétnél hosszabb ideig nem használja, vegye ki a szűrőt még akkor is, ha a gép ezt nem jelzi.

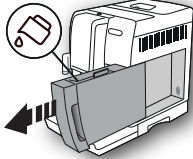
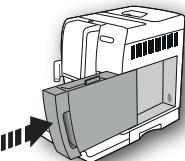

17. MŰSZAKI ADATOK

Feszültség:	220-240V~ 50-60 Hz max. 10 A
Teljesítmény:	1450 W
Nyomás:	1,9 MPa (19 bar)
A víztartály kapacitása:	1,8 l
Méretek LxPxH:	240x440x360 mm
Kábel hossza:	1750 mm
Súly: 10 kg	
Szemes kávé tartó max. befogadó képessége:	300 g
Frekvenciasáv:	2400 - 2483,5 MHz
Maximális átviteli teljesítmény	10 mW

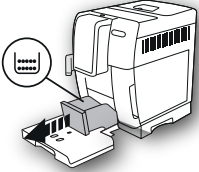
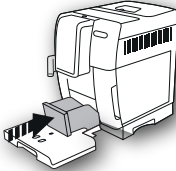

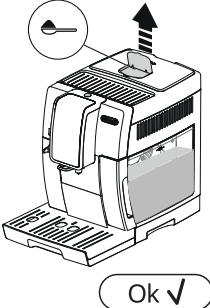

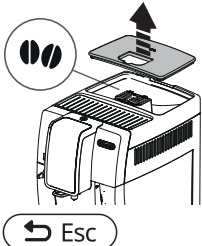
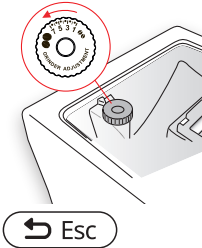

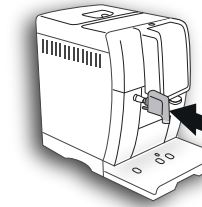

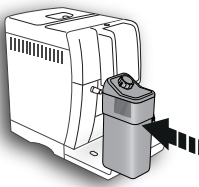
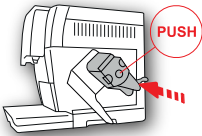
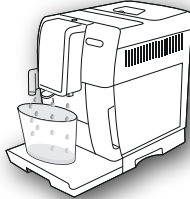
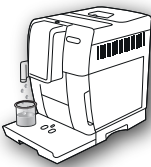

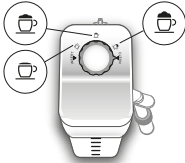

18. A KIJELEZŐN MEGJELENÍTETT ÜZENETEK





MEGJELENÍTETT ÜZENET	LEHETSÉGES OK	MEGOLDÁS
TÖLTSE FEL A TARTÁLYT FRISS VÍZZEL 	A víztartályban (A17) nincs elegendő mennyiségű víz.	Töltse fel a víztartályt és szabályosan tegye a helyére, ütközésig nyomva.
TEGYE BE A VÍZTARTÁLYT 	A tartályt (A17) nem helyezte be megfelelően.	A tartályt ütközésig lenyomva helyezze be.

MEGJELENÍTETT ÜZENET	LEHETSÉGES OK	MEGOLDÁS
<p>ÜRÍTSE KI A ZACCTARTÓT</p> 	<p>A zacctartó (A11) tele van.</p>	<p>Ürítse ki és tisztítsa ki a zacctartót és a csepptálcát (A15), tisztítsa meg, majd helyezze vissza őket. Fontos: amikor kiveszi a csepptálcát, a zacctartót is ki kell üríteni, még akkor is, ha nincs teljesen tele. Ha ezt elmulasztja, előfordulhat, hogy a zacctartó a tervezettnél jobban megtelik, és a készülék eltömődik.</p>
<p>TEGYE BE A ZACCTARTÓT</p> 	<p>A tisztítást követően nem tette vissza a zacctartót (A11).</p>	<p>Vegye ki a csepptálcát (A15), és helyezze be a zacctartót.</p>
<p>MAX. EGY ADAGOLÓKANÁLNYI ŐRÖLT KÁVÉT TEGYEN BE</p> 	<p>Kiválasztotta az "őrölt kávé" funkciót, de nem tett őrölt kávé a tölcserbe (A4).</p>	<p>Tegyen őrölt kávé a tölcserbe (12. ábr.) és ismétlje meg az adagolást</p>
<p>MAX. EGY ADAGOLÓKANÁLNYI ŐRÖLT KÁVÉT TEGYEN BE</p> 	<p>Előre őrölt kávéval készült LONG kávéért kérték</p>	<p>Tegyen őrölt kávé a tölcserbe (A4)(12 ábr.) és nyomja meg az "OK" gombot a folytatáshoz és az adagolás befejezéséhez.</p>

MEGJELENÍTETT ÜZENET	LEHETSÉGES OK	MEGOLDÁS
<p>TÖLTSE FEL A SZEMES KÁVÉ TARTÓT</p> 	<p>Elfogyott a szemes kávé.</p> <p>Az őrölt kávé betöltését szolgáló tölcser (A4) eltömődött.</p>	<p>Töltse fel a szemes kávé tartót (A3) (10. ábr.).</p> <p>Az ecset (D5) segítségével ürítse ki a tölcser (A4) tartályát. Az ecset (D5) segítségével ürítse ki a tölcser (A4) tartályát a "13.8 Az őrölt kávé betöltésére szolgáló tölcser tisztítása" c. szakaszban leírtak szerint.</p>
<p>TÚL FINOMRA ŐRÖLT. KÁVÉDARÁLÓ SZABÁLYOZÁSA</p> 	<p>A kávé túl finomra őrölt, így a kávé csak nagyon lassan vagy egyáltalán nem folyik le.</p>	<p>Főzzön még egy kávé, és miközben a kávédaráló működik, forgassa a daráló finomságát szabályozó gombot (A5) (13. ábr.) az óramutató járásával megegyező irányba egy osztással a 7 szám felé. Amennyiben legalább 2 kávé lefőzése után a kávé még mindig túl lassan folyik ki, forgassa el a szabályozógombot még egy fokozattal (lásd a "7.5 Kávédaráló szabályozása" szakaszt). Ha a probléma továbbra is fennáll, ellenőrizze, hogy a víztartályt (A17) megfelelően helyezte-e be.</p>
<p>VÁLASSZON LÁGYABB ÍZT VAGY CSÖKK. A KÁVÉ MENNY.</p> 	<p>Túl sok kávé használt.</p>	<p>Válasszon lágyabb ízt az "AROMA" (C6) gomb megnyomásával vagy csökkentse az őrölt kávé mennyiségét (max. 1 adagolókanál).</p>
<p>VÍZADAGOLÓT TEGYE BE</p> 	<p>Nincs vagy rosszul van berakva a vízadagoló csőr (D6)</p>	<p>Helyezze be a vízadagolót ütközésig nyomva.</p>

MEGJELENÍTETT ÜZENET	LEHETSÉGES OK	MEGOLDÁS
<p>TEGYE BE A TEJTARTÁLYT</p> 	<p>A tejtartály (E) nem megfelelően lett behelyezve.</p>	<p>Tegye be a tejtartályt ütközésig nyomva.</p>
<p>TEGYE BE A KÁVÉFŐZŐ EGYSÉGET</p> 	<p>A tisztítást követően nem tette vissza a kávéfőző egységet (A20).</p>	<p>Tegye be a kávéfőző egységet a "13.9 Kávéfőző egység tisztítása".</p>
<p>ÜRES HIDR. RENDSZER NYOMJA MEG AZ OK-T A KEZDÉSHEZ</p>  <p>Ok ✓</p>	<p>A hidr. rendszer üres</p>	<p>Nyomja meg az "OK" feliratnak megfelelő választógombot és hagyja, hogy a víz az adagolón (D6) keresztül kifolyjon: az adagolás automatikusan megszakad. Ha a probléma továbbra is fennáll, ellenőrizze, hogy a víztartályt (A17) megfelelően helyezte-e be.</p>
<p>NYOMJON OK-T A TISZTÍTÁSHOZ VAGY FORGASSA EL A SZABÁLYOZÓGOMBOT</p>  <p>Ok ✓</p>	<p>Betette a tejtartályt a tejhab szabályozógombbal (E1) "CLEAN" állásban.</p>	<p>Ha szeretné megkezdeni a CLEAN funkciót, nyomja meg az "OK" feliratnak megfelelő választógombot, vagy forgassa el a tejhab szabályozógombot az egyik tej állásba.</p>

MEGJELENÍTETT ÜZENET	LEHETSÉGES OK	MEGOLDÁS
<p>FORGASSA A SZAB.GOMBOT CLEAN ÁLLÁSBA</p>  	<p>Tej adagolás történt, ezért ki kell tisztítani a tejtartály (E) belső csöveit.</p>	<p>Forgassa a hab szabályozógombot (E1) CLEAN állásba (19 ábr.).</p>
<p>FORGASSA EL A TEJHAB SZAB.GOMBOT</p> 	<p>Betette a tejtartályt a tejhab szabályozógombbal (E1) "CLEAN" állásban.</p>	<p>Forgassa a szabályozógombot a kívánt tejhabnak megfelelő állásba.</p>
<p>VÍZKÖLDÁST KELL VÉGEZNI NYOMJON OK-T A KEZDÉSHEZ (~45MIN)</p>   	<p>Azt jelzi, hogy a készülékben vízköoldást kell végezni.</p>	<p>Nyomja meg az "OK" feliratnak megfelelő választógombot a vízköoldás megkezdéséhez vagy az "ESC" gombot, ha egy későbbi időpontban kívánja elvégezni. A lehető legrövidebb időn belül végezze el a vízköoldó programot a "14. Vízköoldás" fejezetben leírtak szerint.</p>
<p>CSERÉLJE KI A VÍZSZŰRŐT NYOMJA MEG AZ OK-T A KEZDÉSHEZ</p>   	<p>A vízlágyító szűrő (D4) az élettartama végére ért.</p>	<p>Nyomja meg az "OK" feliratnak megfelelő választógombot a szűrő cseréjéhez vagy eltávolításához, vagy az "ESC" gombot, ha egy későbbi időpontban szeretné elvégezni azt. Kövesse a "16. Vízlágyító szűrő" c. fejezetben leírt utasításokat.</p>
<p>ÁLTALÁNOS RIASZTÁS: LAPOZZA FEL A KÉZIKÖNYVET / APPLIKÁCIÓT</p> 	<p>A készülék belseje nagyon piszkos.</p>	<p>Alaposan tisztítsa meg a készüléket a "13. Tisztítás" fejezetben leírtak szerint. Ha a tisztítás után még mindig látható az üzenet, forduljon egy ügyfélszolgálathoz.</p>
	<p>Ne feledje, hogy meg kell tisztítani a tejtartály (E) belső csöveit.</p>	<p>Forgassa a hab szabályozógombot (E1) CLEAN állásba (19 ábr.).</p>
	<p>Ne feledje, hogy a gépen szűrőt (D4) kell cserélni.</p>	<p>Cserélje ki vagy távolítsa el a vízlágyító szűrőt a "16. Vízlágyító szűrő" c. fejezetben leírt utasításokat követve.</p>

MEGJELENÍTETT ÜZENET	LEHETSÉGES OK	MEGOLDÁS
	Ne feledje, hogy a készülékben vízköoldást kell végezni.	A lehető legrövidebb időn belül végezze el a vízköoldó programot a "14. Vízköoldás" fejezetben leírtak szerint. Ha a gép két, egymáshoz nagyon közel vízköoldó ciklust igényel, ez normálisnak tekinthető, mint a gépbe telepített fejlett rendszer következménye.
	Azt jelzi, hogy az energiatakarékosság aktív.	Az energiatakarékosság inaktiválásához az "6.8 Energiatakarékosság 
	Azt jelzi, hogy a gép bluetooth révén össze van kötve a berendezéssel.	
TISZTÍTÁS FOLYAMATBAN KÉREM VÁRJON	A készülék szennyeződést érzékel a belsejében.	Várja meg, amíg a készülék ismét használatra készen áll és ismét válassza ki a kívánt italt. Ha a probléma továbbra is fennáll, forduljon Szakszervizhez.

19. PROBLÉMAMEGOLDÁS

Az alábbiakban olvashatja néhány esetleges meghibásodás felsorolását.

Ha a problémát nem lehet megoldani a leírtak alapján, vegye fel a kapcsolatot az ügyfélszolgálatlal.

PROBLÉMA	LEHETSÉGES OK	MEGOLDÁS
A kávé nem meleg.	Nem melegítette elő a csészéket.	A csészék előmelegítése forró vízzel (Megj.: használhatja a forró víz funkciót).
	A kávéfőző egység kihűlt, mert 2/3 perc telt el az utolsó kávéfőzés óta.	Kávéfőzés előtt melegítse fel a kávéfőző egységet öblítéssel, a megfelelő funkciót használva (lásd az "6.3 Öblítés") szakaszt.
	A beállított kávé hőmérséklet túl alacsony.	A menüben állítson be magasabb kávé hőmérsékletet (lásd a "6.9 Kávé hőmérséklete") szakaszt.
A kávé túl híg vagy kevésbé krémes.	A kávé túl durvára őrölte.	A kávédaráló működése közben forgassa a kávédarálót szabályozó gombot (A5) az óramutató járásával ellentétes irányba egy fokozattal az 1 szám felé (13. ábra). A gombot osztásonként forgassa addig, amíg a kávé nem folyik le megfelelően. A beállítás hatása csak két kávé lefőzése után érezhető (lásd a "7.5 Kávédaráló szabályozása" szakaszt).
	A kávé nem megfelelő.	Csak presszó kávéfőzőkhöz ajánlott kávé használjon.
	A kávé nem friss.	A kávé csomagja régóta van nyitva és ízét veszítette.

PROBLÉMA	LEHETSÉGES OK	MEGOLDÁS
A kávé túl lassan vagy csak cseppenként folyik le.	A kávé túl finomra őrölte.	A kávédarálót működése közben forgassa a kávédarálót szabályozó gombot (A5) a 7-es szám felé az óramutató járásával megegyező irányba egy fokozattal (13. ábra). A gombot osztásonként forgassa addig, amíg a kávé nem folyik le megfelelően. A beállítás hatása csak két kávé lefőzése után érezhető (lásd a "7.5 Kávédaráló szabályozása" szakaszt).
Nem folyik ki kávé az adagoló egyik csőréen vagy egyikén sem.	A kávéadagoló csőrei (A9) el vannak dugulva.	Tisztítsa ki a csőrt egy fogvájóval (25B ábra).
A készülék nem adagol kávé	A készülék szennyeződést érzékel a belsejében: a kijelzőn megjelenik a "Tisztítás folyamatban" felirat.	Várja meg, amíg a készülék ismét használatra készen áll és ismét válasza ki a kívánt italt. Ha a probléma továbbra is fennáll, forduljon Szakszervizhez.
A készüléket nem sikerül bekapcsolni	A tápkábel csatlakozója (D7) nincs bedugva.	Dugja be ütközésig a csatlakozót a készülék hátlapján található megfelelő helyre (1 ábr.).
	Nem csatlakoztatta a készülék dugóját a hálózatra	Csatlakoztassa a villásdugót a hálózati csatlakozóba (1 ábr.).
	A főkapcsoló (A22) nincs bekapcsolva.	Nyomja meg a főkapcsolót (2. ábra).
Nem lehet kivenni a kávéfőző egységet	A kikapcsolást nem végezte el megfelelően	A kikapcsolást a  gomb (A7) megnyomásával végezze (lásd a "5. A készülék kikapcsolása" c. fejezetet).
A vízköoldás végén a készülék egy harmadik öblítész igényel	A két öblítési ciklus során a tartály (A17) nem lett a MAX szintig feltöltve	A készülék igénye szerint járjon el, de előtte ürítse ki a cseptálcát (A15), nehogy túlsorduljon.
Nem folyik tej az adagoló csőből (E5)	A tejtartály (E) fedele (E2) koszos.	Tisztítsa meg a tejtartály fedelét a "13.10 A tejtartály tisztítása" szakaszban leírtak szerint.
A tejhabban nagy buborékok vannak, szakaszosan folyik ki a csőből (E5) vagy a tej nem eléggé habos	A tej nem elég hideg, vagy nem félzsíros, vagy nem zsírszegény.	Használjon hűtő hideg (kb. 5 °C) félzsíros vagy zsírszegény tejet. Ha az eredmény még mindig nem megfelelő, próbáljon ki egy másik márkájú tejet.
	A hab szabályozógomb (E1) beállítása nem megfelelő.	Állítsa be a "8. Meleg tejes italok készítése" c. fejezetben leírtak szerint.
	A tejtartály fedele (E2) vagy a tejhab szabályozógombja (E1) piszkos	Tisztítsa meg a tejtartály fedelét és szabályozógombját a "13.10 A tejtartály tisztítása" szakaszban leírtak szerint.
	A forró víz cső (A8) koszos	Tisztítsa meg a csőrt a "13.11 A forró víz cső tisztítása" szakaszban leírtak szerint,
A készülék nincs használatban, és kis gőzfelhőket ereget	A készülék használatra kész, vagy nemrég kapcsolták le, és pár csepp kondenzvíz a még forró gőzölő belsejében lecsöpög	Ez a jelenség teljesen normális; ha meg szeretné szüntetni, ürítse ki a cseptálcát.

SHRNOTÍ

1. ÚVOD	241
1.1 Písmena v závorkách.....	241
1.2 Problémy a opravy	241
1.3 Stáhnout aplikaci!.....	241
2. POPIS	241
2.1 Popis přístroje (str. 3 - A).....	241
2.2 Popis homepage (domovská stránka) (str. 2 - B) ..	241
2.3 Popis ovládacího panelu (str. 2 - C)	241
2.4 Popis příslušenství (str. 2 - D)	242
2.5 Popis nádoby na mléko (str. 2 - E)	242
3. PRVNÍ SPUŠTĚNÍ PŘÍSTROJE	242
4. ZAPNUTÍ PŘÍSTROJE	242
5. VYPNUTÍ PŘÍSTROJE	242
6. NASTAVENÍ NABÍDKY	242
6.1 Přístup do nabídky	242
6.2 Výstup z nabídky	243
6.3 Vyplachování	243
6.4 Odvápňení	243
6.5 Filtr vody	243
6.6 Hodnoty nápojů	243
6.7 Automatické vypnutí (standby)	243
6.8 Úspora energie	243
6.9 Teplota kávy	243
6.10 Tvrdost vody	243
6.11 Nastavení jazyka	244
6.12 Zvukové hlášení	244
6.13 Bluetooth	244
6.14 Výchozí hodnoty	244
6.15 Statistika	244
6.16 Osobní nastavení profilu	244
7. PŘÍPRAVA KÁVY	244
7.1 Příprava kávy použitím zrnkové kávy	244
7.2 Volba aroma kávy.....	245
7.3 Volba množství kávy	245
7.4 Příprava kávy z předemleté kávy.....	245
7.5 Nastavení kávomlýnku.....	245
7.6 Rady pro teplejší kávu	245
8. PŘÍPRAVA TEPLÝCH NÁPOJŮ S MLÉKEM.....	246
8.1 Naplnění a zasunutí nádoby na mléko	246
8.2 Regulace množství pěny	246
8.3 Automatická příprava mléčných nápojů	246
8.4 Čištění nádoby na mléko po každém použití	246
9. NÁDOBA NA KÁVU	247
10. VÝDEJ HORKÉ VODY	247
11. VLASTNÍ ÚPRAVA NÁPOJŮ	247

12. ULOŽENÍ VLASTNÍHO UŽIVATELSKÉHO PROFILU DO PAMĚTI	248
13. ČIŠTĚNÍ	248
13.1 Čištění přístroje	248
13.2 Čištění vnitřního okruhu přístroje.....	248
13.3 Čištění zásobníku na kávové sedliny	248
13.4 Čištění odkapávací misky a misky na sběr kondenzátu	249
13.5 Čištění vnitřních částí přístroje	249
13.6 Čištění nádržky na vodu	249
13.7 Čištění ústí dávkovače kávy	249
13.8 Čištění násypky na vyspání mleté kávy.....	249
13.9 Čištění spařovače.....	249
13.10 Čištění nádoby na mléko	249
13.11 Čištění trysky horké vody	250
14. ODVÁPŇENÍ	250
15. NAPIROGRAMOVÁNÍ TVRDOSTI VODY	251
15.1 Měření tvrdosti vody	251
15.2 Nastavení tvrdosti vody	251
16. ZMĚKČOVACÍ FILTR	251
16.1 Instalace filtru	252
16.2 Výměna filtru	252
16.3 Odstranění filtru.....	252
17. TECHNICKÉ ÚDAJE	252
18. ZPRÁVY ZOBRAZOVANÉ NA DISPLEJI	253
19. ŘEŠENÍ PROBLÉMŮ	258

1. ÚVOD

Děkujeme, že jste si vybrali automatický kávovar na přípravu kávy a cappuccina.

Věnujte pár minut pročtení tohoto návodu k použití. Zamezíte tím možnému riziku nebo poškození přístroje.

1.1 Písmena v závorkách

Písmena v závorkách odpovídají vysvětlivkám uvedeným v Popisu přístroje (str. 2-3).

1.2 Problémy a opravy

V případě problémů se je nejprve snažte odstranit, v souladu s pokyny uvedenými v kapitolách „18. Zprávy zobrazované na displeji“ a „19. Řešení problémů“.

Pokud by tyto pokyny nevedly k nápravě a v případě žádosti o další informace, doporučujeme se obrátit telefonicky na asistenční zákaznickou službu na čísle uvedeném na přiloženém listu „Zákaznický servis“.

Pokud Vaše země není na tomto seznamu uvedena, zatelefonojte na číslo uvedené v záručním listu. Pro případné opravy se obraťte pouze na technický servis De'Longhi. Adresy jsou uvedeny v záručním listu přiloženém k přístroji.

1.3 Stáhnout aplikaci!



Díky aplikaci App De'Longhi Coffee Link je možné ovládat na dálku některé funkce.

V aplikaci najdete i informace, rady, kuriozity o světě kávy a můžete mít na dosah ruky veškeré informace o Vašem přístroji.



Tento symbol označuje funkce, které lze v aplikaci spravovat nebo si prohlížet.

Můžete si také vytvořit až maximálně 3 nových nápojů a uložit je ve Vašem přístroji.

Poznámka:

Ověřte kompatibilitní zařízení na compatibledevices.delonghi.com.

2. POPIS

2.1 Popis přístroje (str. 3 - A)

- A1. Víko zásobníku na zrnkovou kávu
- A2. Víko násypky pro předemletou kávu
- A3. Zásobník na zrnkovou kávu
- A4. Násypka na vsypání předemleté kávy
- A5. Otočný regulátor stupně hrubosti mletí kávy
- A6. Plocha na odkládání šálků
- A7. Tlačítko (L): pro zapnutí nebo vypnutí přístroje (standby)
- A8. Tryska horké vody
- A9. Dávkovač kávy (s nastavitelnou výškou)
- A10. Sběrná miska kondenzátu
- A11. Zásobník na kávovou sedlinu
- A12. Táce na odkládání šálků
- A13. Indikátor hladiny vody v odkapávací misce
- A14. Mřížka misky
- A15. Odkapávací miska
- A16. Víko nádržky na vodu
- A17. Nádržka na vodu
- A18. Uložení změkčovacího filtru vody
- A19. Dvířka spařovače
- A20. Spařovač
- A21. Uložení konektoru napájecího kabelu
- A22. Hlavní vypínač

2.2 Popis homepage (domovská stránka) (str. 2 - B)

- B1. Symbol aktivního Bluetooth
- B2. Symbol aktivní úspory energie
- B3. Zvolené aroma
- B4. Nápoje s přímou volbou
- B5. Posuvná šipka
- B6. Zvolené množství
- B7. Alarm požadavku odvápnění
- B8. Alarm požadavku čištění nádoby na mléko
- B9. Alarm požadavku výměny filtru

2.3 Popis ovládacího panelu (str. 2 - C)

- C1. : volba množství nápoje
- C2. : volba profilu
- C3. : nabídka nastavení přístroje
- C4. : stiskne se pro výstup ze zvolené funkce a návrat do hlavní nabídky
- C5. : Nabídka volby osobních nápojů. Při prvním použití, pokud nebyly naprogramovány dříve, jak bylo popsáno v kapitole "11. Vlastní úprava nápojů", se přístroj přímo k osobnímu nastavení nápoje
- C6. : volba aroma nápoje

2.4 Popis příslušenství (str. 2 - D)

- D1. Reaktivní proužek "Total Hardness Test" (příložený na str. 2 návodu v anglickém jazyce)
- D2. Dávkovací odměrka pro předemletou kávu
- D3. Odvápňovací přípravek
- D4. Změkčovací filtr (u některých modelů)
- D5. Štěteček k čištění
- D6. Dávkovač horké vody
- D7. Napájecí kabel

2.5 Popis nádoby na mléko (str. 2 - E)

- E1. Kolečko pro regulaci pěny a funkce CLEAN
- E2. Víko nádoby na mléko
- E3. Nádobka na mléko
- E4. Hadička na nasávání mléka
- E5. Hadička pro výdej napěněného mléka (regulovatelná)

3. PRVNÍ SPUŠTĚNÍ PŘÍSTROJE

Poznámka!

- Při prvním použití je vodní okruh prázdný, proto může být přístroj velmi hlučný: hluk se postupně s naplněním okruhu zmírní.
- U přístroje byla výrobcem provedena kontrola s použitím kávy, je proto naprosto normální, jestliže v mlýnku naleznete stopy kávy. Výrobce zaručuje, že přístroj je zcela nový.
- Doporučujeme vám co nejdříve provést nastavení tvrdosti vody podle postupu popsaneho v kapitole „15. Naprogramování tvrdosti vody“.

1. Zasuňte konektor napájecího kabelu (D7) do jeho uložení (A21) na zadní straně přístroje, zapojte přístroj do elektrické sítě (obr. 1) a ubezpečte se, že hlavní vypínač (A22), umístěný na zadní straně přístroje, je stisknutý (obr. 2);
2. "SELECT LANGUAGE" (zvolit jazyk): Stiskněte  až do zobrazení požadovaného jazyka na displeji: poté stiskněte vlniku odpovídající jazyku.

Poté postupujte podle pokynů zobrazených na displeji přístroje:

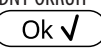
3. "NAPLNIT NÁDRŽ" "ČERSTVOU VODOU": vyjměte nádržku na vodu (A17) (obr. 3), naplňte až do úrovně MAX (vytlačenu na nádržce) čerstvou vodou (obr. 4); poté nádržku znovu zasuňte (obr. 5);
4. "ZASUNOUT DÁVKOVAČ VODY": Zkontrolujte, zda je dávkovač horké vody (D6) zasunutý na trysce (A8) (obr. 6) a umístěte pod něj nádobu (obr. 7) o minimálním objemu 100 ml;
5. "PRÁZDNÝ OKRUH" "STISKNOUT OK PRO ZAHÁJENÍ": stiskněte  pro potvrzení: přístroj vydá vodu z dávkovače (obr. 8) a poté se automaticky vypne.

Nyní je kávovar připraven k běžnému použití.

Poznámka!

- Při prvním použití je třeba připravit 4-5 cappuccin, než přístroj dosáhne uspokojivého výsledku.
- Během přípravy prvních 5–6 cappuccin je normální, když je slyšet hluk vroucí vody: postupně se hluk sníží.
- Pro lepší výkon přístroje se doporučuje nainstalovat změkčovací filtr (D4) v souladu s pokyny uvedenými v kapitole „16. Změkčovací filtr“. Pokud váš model není filtrem vybaven, je možné o něj požádat v autorizovaných servisních střediscích De'Longhi.

4. ZAPNUTÍ PŘÍSTROJE

Poznámka!

Před zapnutím přístroje zkontrolujte, zda je hlavní vypínač (A22) stisknutý (obr. 2).

Při každém zapnutí provede kávovar automaticky cyklus předehřevu a vyplachování.

- Pro zapnutí přístroje stiskněte tlačítko  (A7) (obr. 8): na displeji se zobrazí zpráva "PROBÍHÁ OHRVÁNÍ" "ČEKEJTE PROSÍM".
- Když je ohřev dokončen, přístroj zobrazí další zprávu: "PROBÍHÁ VYPLACHOVÁNÍ" "ČEKEJTE PROSÍM"; tímto způsobem, kromě ohřevu bojleru, přístroj spustí proudění horké vody ve vnitřních trubkách, aby se také ohřály.

Přístroj je připraven k použití, když se objeví hlavní obrazovka (domovská stránka).

5. VYPNUTÍ PŘÍSTROJE

Při každém vypínání vykoná přístroj automatické vyplachování, pokud byla připravena káva.

- Přístroj se vypíná stisknutím tlačítka  (A7) (obr. 8).
- Na displeji se objeví nápis "PROBÍHÁ VYPÍNÁNÍ" "ČEKEJTE PROSÍM": je-li naprogramováno vyplachování, přístroj ho provede a poté se vypne (stand-by).

Poznámka!

Pokud přístroj nebudete používat delší dobu, odpojte jej z elektrické sítě:

- nejprve přístroj vypnete stisknutím tlačítka  (obr. 8);
- uvolněte hlavní vypínač (A22) umístěný na zadní straně přístroje (obr. 2).

Pozor!

Nikdy hlavní vypínač nestiskujte, pokud je přístroj zapnutý.

6. NASTAVENÍ NABÍDKY

6.1 Přístup do nabídky

1. Stiskněte tlačítko  (C3) pro vstup do nabídky;

2. Procházejte položkami nabídky stisknutím  až do zobrazení požadované položky;
3. Stiskněte na položce nabídky, kterou si přejete zvolit.

6.2 Výstup z nabídky

Po provedení požadovaných nastavení stiskněte  až do návratu na domovskou stránku.

6.3 Vyplachování

Pomocí této funkce je možné nechat vytéct horkou vodu z dávkovače kávy (A9) a z dávkovače horké vody (D6), je-li zasunut, tak, aby se vyčistil a zahřál vnitřní okruh přístroje.

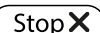
1. Umístěte pod dávkovač kávy a horké vody nádobu o objemu min. 100ml (obr. 8).
2. Když je zvolena položka "VYPLACHOVÁNÍ", po několika sekundách, nejdříve z dávkovače kávy a poté z dávkovače horké vody (je-li zasunut), vytéká horká voda, která čistí a zahřívá vnitřní okruh přístroje (obr. 7).
3. Pro přerušeni vyplachování stiskněte  nebo počkejte na automatické přerušeni.

Poznámka!

- V případě nečinnosti vyšší než 3 až 4 dny je důrazně doporučeno, jakmile je přístroj opět zapnutý, provést před jeho použitím 2-3 vyplachování;
- Je normální, že po provedení této funkce bude voda v zásobníku na kávové sedlině (A11).

6.4 Odvápňení



Pokyny týkající se odvápňení naleznete v kapitole „14. Odvápňení“.



6.5 Filtr vody

Pokyny k instalaci filtru (D4) naleznete v kapitole "16. Změkčovací filtr“.

6.6 Hodnoty nápojů

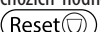
V této části je možné najít osobně provedená nastavení a případně uvedená na výchozí hodnoty každého jednotlivého nápoje pro každý profil.

1. Po vstoupení do nabídky nastavení stiskněte HODNOTY NÁPOJE": na displeji se zobrazí panel s hodnotami prvního nápoje;
2. Hodnoty jsou zobrazené ve svislých pruzích: výchozí hodnota je označena symbolem  zatímco aktuálně nastavená hodnota je zvýrazněna vyplněním svislého pruhu;
3. Pro návrat do nabídky nastavení stiskněte  Pro procházení a zobrazení nápojů stiskněte ;
4. Pro nastavení výchozích hodnot nápoje zobrazeného na displeji stiskněte ;

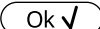
5. "POTVRDIT RESET?": pro potvrzení stiskněte  (pro zrušení );
6. "VÝCHOZÍ HODNOTY""NASTAVENY": stiskněte .

Nápoj je naprogramován na výchozí hodnoty. Pokračujte s dalšími nápoji anebo se vraťte na domovskou stránku dvojitým stisknutím .



Poznámka!

Pro úpravu nápojů jiného profilu se vraťte na domovskou stránku, zvolte požadovaný profil a postup opakujte.

6.7 Automatické vypnutí (standby)

Je možné nastavit automatické vypnutí tak, aby se přístroj vypnul po 15 nebo 30 minutách nebo po 1, 2 nebo 3 hodinách nepoužívání.

Pro opětovné naprogramování automatického vypnutí postupujte následovně:

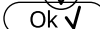
1. Stiskněte "AUTOM.VYPNUTÍ";
2. Zvolte požadovaný časový interval stisknutím volících šipek  (navýšení) nebo  (snížení) hodnoty;
3. Pro potvrzení stiskněte .

Automatické vypnutí je tímto naprogramováno.

6.8 Úspora energie

Pomocí této funkce lze aktivovat nebo deaktivovat režim pro úsporu energie. Když je funkce aktivní, zaručuje nižší spotřebu energie v souladu s platnými evropskými normami.

Pro deaktivaci nebo opětovnou aktivaci režimu "Úspora energie" postupujte následovně:

1. Stiskněte "ÚSPORA ENERGIE" pro deaktivaci  nebo aktivaci  funkce;

Na horní liště domovské stránky se zobrazí odpovídající symbol (B2) na znamení, že funkce byla aktivována.

Poznámka:

Když je úspora energie aktivní, může si výdej vyžádat několik sekund čekání.

6.9 Teplota kávy

Pokud si přejete upravit teplotu vody, která slouží k přípravě kávy, je třeba postupovat následovně:

1. Stiskněte "TEPLOTA KÁVY": na displeji se zobrazí volitelné hodnoty (aktuální hodnota je podtržena);
2. Stiskněte hodnotu, kterou si přejete nastavit (NÍZKÁ, STŘEDNÍ, VYSOKÁ, MAXIMÁLNÍ).

6.10 Tvrdost vody

Pokyny týkající se nastavení tvrdosti vody si přečtěte v kapitole "15. Naprogramování tvrdosti vody".



6.11 Nastavení jazyka

Pokud si přejete změnit jazyk na displeji, postupujte následovně:

1. Stiskněte "NASTAVIT JAZYK";
2. Stiskněte vlničku týkající se jazyka, který si přejete zvolit (stiskněte  pro zobrazení všech jazyků, které jsou k dispozici).



6.12 Zvukové hlášení

Touto funkcí se aktivuje nebo deaktivuje zvukové hlášení, které přístroj bude vydávat při každém stisku ikon a při každém zasunutí/odstranění prvků příslušenství. Pro deaktivaci nebo aktivaci zvukového hlášení postupujte následovně:

1. Stiskněte "ZVUKOVÉ HLÁŠENÍ" pro deaktivaci () nebo aktivaci () funkce;

6.13 Bluetooth

Pomocí této funkce se aktivuje nebo deaktivuje ochranný PIN pro připojení zařízení k přístroji.

1. Stiskněte "BLUETOOTH": na displeji se zobrazí sériové identifikační číslo přístroje (19 číslic) a 4 ciferné číslo (PIN);
2. Stiskněte () pro aktivaci nebo () pro deaktivaci požadavku pin, když se připojíte přes App;

Přednastavený PIN na přístroji je "0000": je doporučeno osobní nastavení PIN přímo z aplikace.



Poznámka!

Sériové číslo přístroje, viditelné v rámci funkce „Bluetooth“, Vám umožní identifikovat s jistotou přístroj ve chvíli, kdy je vytvořeno spojení s aplikací.

6.14 Výchozí hodnoty

Pomocí této funkce se všechna nastavení nabídky a všechna nastavení množství pro všechny profily obnoví a vrátí se na výchozí hodnoty (s výjimkou jazyka, který zůstává ten nastavený).

Pro opětovné nastavení výchozích hodnot postupujte následovně:

1. Stiskněte "VÝCHOZÍ HODNOTY": displej zobrazí "ZNOVU NASTAVIT" "VÝCHOZÍ HODNOTY": stiskněte  pro potvrzení (nebo stiskněte  pro zrušení operace);
2. "VÝCHOZÍ HODNOTY NASTAVENY": stiskněte  pro potvrzení.

6.15 Statistika

Pomocí této funkce se zobrazí statistické údaje přístroje. Pro jejich zobrazení postupujte následovně:

1. Stiskněte "STATISTIKA" a ověřte všechny statistické údaje procházením položek s .

6.16 Osobní nastavení profilu

Pro osobní nastavení ikony aktuálního profilu postupujte následovně:

1. Stiskněte „UPRAVIT PROFIL“;
2. Stiskněte požadovanou ikonu: na domovské stránce se horní pás zobrazí v barvě ikony.

7. PŘÍPRAVA KÁVY

7.1 Příprava kávy použitím zrnkové kávy

Pozor!

Nepoužívejte kávová zrna zelená, karamelizovaná nebo obalená v cukru, protože by se mohla nalepit do mlýnku na kávu a znemožnit jeho používání.

1. Nasypte zrnkovou kávu do příslušného zásobníku (A3) (obr. 10);
2. Umístěte šálek pod dávkovač kávy (A9);
3. Sklopte dávkovač co nejbližší k šálku (obr. 11): tak získáte lepší pěnu;
4. Zvolte požadovanou kávu:
 - ESPRESSO
 - LONG
 - COFFEE
 - DOPPIO+
 - 2X ESPRESSO
5. Příprava je zahájena a na displeji se zobrazí zvolený nápoj a progresivní lišta, která se postupně zaplní v souladu s postupující přípravou.

Poznámka:

- Je možné připravit současně 2 šálky ESPRESSO stisknutím

“2X ” během přípravy 1 espressa (obrázek zůstane zobrazen po dobu několika sekund na začátku přípravy).

- Zatímco kávovar připravuje kávu, může být výdej kdykoliv přerušeno stisknutím .

Po dokončení přípravy bude přístroj připraven k dalšímu použití.







Poznámka!

- V průběhu použití se na ovládacím panelu mohou zobrazovat zprávy (NAPLNIT NÁDRŽ, VYPRAZDNIT ZÁSOBNÍK NA SEDLINY, atd.), jejichž význam je uveden v kapitole „18. Zprávy zobrazované na displeji“.
- Pro získání teplejší kávy nahlédněte do odstavce „7.6 Rady pro teplejší kávu“.
- Pokud káva vytéká pouze po kapkách, s malým množstvím pěny nebo je příliš studená, prostudujte si pokyny uvedené v odstavci „7.5 Nastavení kávomlýnku“ a v kapitole „19. Řešení problémů“.

- Přípravu každé kávy lze nastavit podle osobního přání (viz kapitola "11. Vlastní úprava nápojů" a "12. Uložení vlastního uživatelského profilu do paměti").

7.2 Volba aroma kávy





Stiskněte tlačítko  (C6):

my 	Vlastní (pokud naprogramováno) / standardní
	X-SLABÉ
	SLABÉ
	STŘEDNÍ
	SILNÉ
	X-SILNÉ
	(viz "7.4 Příprava kávy z předemleté kávy")

Po výdeji se nastavení aroma vrátí na hodnotu my .

7.3 Volba množství kávy

Stiskněte tlačítko  (C1):

my 	Vlastní (pokud naprogramováno) / standardní
	MNOŽSTVÍ SMALL
	MNOŽSTVÍ MEDIUM
	MNOŽSTVÍ LARGE
	MNOŽSTVÍ X-LARGE

Po výdeji se nastavení množství vrátí na hodnotu my .

7.4 Příprava kávy z předemleté kávy

Pozor!



- Nikdy nesypte předemletou kávu do vypnutého kávovaru; zabrání se tím jejímu rozsypaní uvnitř přístroje a jeho znečištění. Přístroj by se takto mohl poškodit.
- Nesypte nikdy více než 1 zarovnanou odměrku (D2), jinak by mohlo dojít ke znečištění přístroje nebo k ucpaní násypky (A4).
- Pokud používáte předemletou kávu, je možné připravit vždy jen jeden šálek kávy.

1. Stiskněte tlačítko  (C6), dokud se na displeji nezobrazí  (mletá).
2. Otevřete víko násypky pro předemletou kávu (A2).

3. Ujistěte se, že násypka (A4) není ucpaná, pak nasypete jednu rovnou odměrku předemleté kávy (obr. 12).
4. Umístěte šálek pod ústí dávkovače kávy (A9).
5. Zvolte požadovanou kávu:
 - ESPRESSO
 - LONG
 - COFFEE
6. Příprava je zahájena a na displeji se zobrazí obrázek zvoleného nápoje a progresivní lišta, která se postupně zaplní v souladu s postupující přípravou.

Po dokončení přípravy bude přístroj připraven k dalšímu použití.

Pozor! Příprava kávy LONG:

V polovině přípravy se zobrazí zpráva "NASYPAT MLETOU KÁVU" "MAX. JEDNU ODMĚRKU". Poté nasypete jednu malou odměrku předemleté kávy a stisknete  .

7.5 Nastavení kávomlýnku

Mlýnek na kávu není třeba nastavovat, alespoň zpočátku, neboť byl výrobcem nastaven tak, aby bylo dosaženo správného vydání kávy.

Pokud však po prvních kávkách dochází k výdeji nepřilíš korpózní kávy s malým množstvím pěny nebo k příliš pomalému výdeji kávy (po kapkách), je třeba výdej kávy upravit pomocí otočného regulátoru stupně hrubosti mletí kávy (A5) (obr. 13).

Poznámka!

Otočný regulátorem je možné otáčet pouze tehdy, když je kávomlýnek v provozu v počáteční fázi přípravy kávového nápoje.

Pokud káva vytéká pomalu nebo nevytéká vůbec, otočte o jednu aretační polohu ve směru hodinových ručiček k číslu 7. Pro dosažení výdeje hustší kávy nebo pro zlepšení vzhledu pěny otočte proti směru hodinových ručiček o jednu aretační polohu k číslu 1 (ne více než jednu aretační polohu najednou, v opačném případě může káva vytékat po kapkách).

Tato změna se projeví teprve po výdeji nejméně 2 po sobě následujících káv. Pokud po této úpravě výsledek ještě není uspokojivý, je zapotřebí zopakovat úpravu otočením otočného regulátoru o další aretační polohu.

7.6 Rady pro teplejší kávu

Pro dosažení teplejší kávy se doporučuje:

- provést vyplachování, zvolením funkce "Vyplachování" v menu nastavení (odstavce "6.3 Vyplachování");
- ohřát šálky horkou vodou (použijte funkci horké vody, viz kapitola "10. Výdej horké vody");
- zvýšit teplotu kávy v nabídce nastavení  (C3) (odstavec "6.9 Teplota kávy").

8. PŘÍPRAVA TEPLÝCH NÁPOJŮ S MLÉKEM

Poznámka!

Abyste předešlo málo napěněnému mléku nebo mléku s velkými bublinami, vyčistěte vždy víko nádoby na mléko (E2) a trysku horké vody (A8), jak je popsáno v odstavcích „8.4 Čištění nádoby na mléko po každém použití“, „13.10 Čištění nádoby na mléko“ a „13.11 Čištění trysky horké vody“.

8.1 Naplnění a zasunutí nádoby na mléko



1. Odstraňte víko (E2) (obr. 14);
2. Naplňte nádobku na mléko (E3) potřebným množstvím mléka, nepřekročte hladinu MAX vyraženou na nádobce (obr. 15). Nezapomeňte, že každá čárka vytlačená na boku nádoby odpovídá cca 100 ml mléka;

Poznámka!

- Pro dosažení hustší a rovnoměrnější pěny použijte zcela odtučněné mléko nebo polotučné mléko o teplotě, kterou má v lednici (cca 5°C).
 - Pokud je aktivovaný režim “Úspora energie”, může trvat několik vteřin, než dojde k výdeji horké vody.
3. Ujistěte se, že hadička na nasávání mléka (E4) je pečlivě zasunuta do příslušného místa na dně víka nádoby na mléko (obr. 16);
 4. Nasadte zpět víko na nádobku na mléko;
 5. Je-li přítomen, vyjměte dávkovač horké vody (D6);
 6. Zasuňte nádobku na mléko (E) až na doraz na trysku (A8) (obr. 17); přístroj vydá zvukové hlášení (je-li funkce zvukového hlášení aktivní);
 7. Umístěte dostatečně velký šálek pod ústí dávkovače kávy (A9) a pod hadičku pro výdej napěněného mléka (E5); nastavte délku hadičky pro výdej mléka tím, že ji přiblížíte k šálku jednoduchým potažením směrem dolů (obr. 18).
 8. Dodržujte pokyny uvedené pro každou specifickou funkci.

8.2 Regulace množství pěny



Otáčením kolečkem pro regulaci pěny (E1) se volí množství mléčné pěny, které bude vydáno během přípravy nápojů z mléka.

Poloha kolečka	Popis	Doporučeno pro...
	BEZ PĚNY	TEPLÉ MLÉKO (nenapěněné) /CAFFELATTE
	MINIMÁLNÍ PĚNA	latte macchiato/ FLAT WHITE
	MAXIMÁLNÍ PĚNA	CAPPUCCINO/ CAPPUCCINO+ / CAPPUCCINO MIX / ESPRESSO MACCHIATO / TEPLÉ MLÉKO (napěněné)

8.3 Automatická příprava mléčných nápojů

1. Naplňte a znovu zasuňte nádobku na mléko (E), jak bylo zobrazeno výše.
2. Zvolte požadovaný nápoj:
 - CAPPUCCINO
 - LATTE MACCHIATO
 - MILK (TEPLÉ MLÉKO)
 - CAPPUCCINO+
 - CAPPUCCINO MIX
 - CAFFELATTE
 - FLAT WHITE
 - ESPRESSO MACCHIATO
3. Na displeji přístroj doporučuje otočit kolečkem pro regulaci pěny (E1) v závislosti na pěně, kterou předpokládá originální receptura: otočte tedy kolečkem umístěným na víku nádoby na mléko.
4. Po několika vteřinách přístroj automaticky zahájí přípravu a na displeji se zobrazí zvolený nápoj a progresivní lišta, která se postupně zaplní v souladu s postupující přípravou. Po dokončení přípravy bude přístroj připraven k dalšímu použití.

Poznámka: všeobecné pokyny pro všechny přípravy mlékem

-  **Esc**: stiskněte, pokud si přejete kompletně přerušit přípravu a vrátit se na domovskou stránku.
-  **Stop X**: stiskněte pro přerušení výdeje mléka nebo kávy a přechod na další výdej (pokud je předvídan) pro dokončení nápoje.
- Přípravu každého nápoje s mlékem lze upravit podle vlastního přání (viz kapitoly "11. Vlastní úprava nápojů" a "12. Uložení vlastního uživatelského profilu do paměti").
- Nenechávejte nádobu s mlékem dlouho venku z lednice: čím více stoupne teplota mléka (ideálně 5°C), tím horší je kvalita pěny.



8.4 Čištění nádoby na mléko po každém použití

Po každém použití funkcí mléka je zobrazen požadavek "OTOČIT KOLEČKEM" "DO POLOHY CLEAN" a je nezbytné provést čištění víka šlehače mléka:

1. Ponechte nádobku na mléko (E) zasunutou v přístroji (není zapotřebí vyprázdnit nádobku na mléko);
2. Umístěte šálek nebo jinou nádobu pod dávkovací hadičku napěněného mléka;
3. Otočte kolečkem pro regulaci pěny (E1) na "CLEAN" (obr. 19): na displeji se zobrazí "PROBÍHÁ ČIŠTĚNÍ" "VLOŽIT NÁDOBU POD DÁVKOVAČ" spolu s lištou, která se postupně naplní v souladu s probíhajícím čištěním (obr. 20). Z trubičky výdeje napěněného mléka vychází pára smíchaná s horkou vodou. Čištění se přeruší automaticky;

- Umístíte kolečko pro regulaci do některé z poloh volby pěny;
- Vyjmete nádobku na mléko a vždy vyčistíte trysku horké vody (A8) houbičkou (obr. 21).

Poznámka!

- Pokud je nutné připravit více nápojů s mlékem, provedte čištění nádoby na mléko až po poslední přípravě. Pro pokračování s následujícími přípravami, když se zobrazí zpráva pro funkci CLEAN, stiskněte .
- Pokud čištění není provedeno, na displeji se zobrazí symbol  pro připomenutí, že je nezbytné provést čištění nádoby na mléko.
- Nádobku s mlékem je možné uchovat v lednici.
- V některých případech, pro provedení čištění, je nutné počkat, dokud se přístroj nezahřeje.

9. NÁDOBA NA KÁVU

- Umístíte nádobu pod dávkovač kávy (A9): při výběru nádoby určené k použití mějte na paměti množství, které bude vydáno, tedy:

Zvolená dávka	Množství (ml)
	250
	500
	750

- Stiskněte "NÁDOBA NA KÁVU";
- "ZVOLTE AROMA" "A POČET ŠÁLKŮ";
- Stiskněte .
- Po několika vteřinách přístroj automaticky zahájí přípravu a na displeji se zobrazí zvolený nápoj a progresivní lišta, která se postupně zaplní v souladu s postupující přípravou. Po dokončení přípravy bude přístroj připraven k dalšímu použití.

Poznámka:

- : stiskněte, pokud si přejete zcela přerušit přípravu a vrátit se na domovskou stránku.

BEZPEČNOSTNÍ UPOZORNĚNÍ:

Po přípravě nádoby na kávu nechte kávu 5 minut vychladnout před přípravou dalšího nápoje. Nebezpečí přehřátí!

10. VÝDEJ HORKÉ VODY

- Zkontrolujte, že je dávkovač horké vody (D6) správně připevněn na trysku horké vody (A8);



- Umístíte pod dávkovač nádobu (co nejlíže, aby nedocházelo k rozstříkávání vody);
- Stisknete "HORKÁ VODA"; na displeji se zobrazí odpovídající obrázek a progresivní lišta, která se postupně zaplní s probíhající přípravou;
- Přístroj vydá horkou vodu a poté výdej automaticky přeruší. Pro ruční přerušování výdeje horké vody stisknete .

Poznámka!

- Pokud je aktivovaný režim "Úspora energie", může trvat několik vteřin, než dojde k výdeji horké vody.
- Přípravu horké vody lze nastavit podle vlastního přání (viz kapitoly "11. Vlastní úprava nápojů" a "12. Uložení vlastního uživatelského profilu do paměti").

11. VLASTNÍ ÚPRAVA NÁPOJŮ

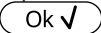
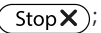
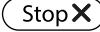
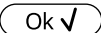
Aroma (pro nápoje, u nichž je předvídáno) a množství nápojů mohou být upraveny podle vlastního přání.

- Ujistěte se, že je aktivní profil uživatele, pro který chcete upravit nápoj; je totiž možné zvolit nápoje "MY" pro každý z profilů;
- Stisknete  (C5);
- Zvolte nápoj, pro který chcete provést vlastní nastavení, pro vstoupení do obrazovek osobního nastavení: musí být zasunuto odpovídající příslušenství;
- (Pouze kávové nápoje) "ZVOLIT AROMA KÁVY": Zvolte požadované aroma stisknutím "-" a "+" a stisknete .
- "MNOŽSTVÍ KÁVY" "STOP PRO ULOŽENÍ": Příprava je zahájena a přístroj nabídne stránku pro vlastní úpravu množství zobrazeného svislou lištou. Hvězdička vedle lišty představuje aktuálně nastavené množství;
- Když množství dosáhne minimálního nastavitelného množství, na displeji se zobrazí .
- Stisknete , když šálek dosáhne požadovaného množství;
- "CHCETE ULOŽIT" "NOVÉ HODNOTY?": Stisknete  pro uložení (anebo  pro zrušení).

Přístroj potvrdí, zda hodnoty byly uloženy nebo ne (podle předchozí volby): stisknete . Přístroj se vrátí na domovskou stránku.

Poznámka!

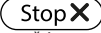
- Nápoje s mlékem:** do paměti se uloží aroma kávy a následně se uloží jednotlivě množství mléka a kávy;
- Horká voda:** kávu vydá horkou vodu: stisknete  pro uložení požadovaného množství do paměti.

- Je také možná vlastní úprava nápojů připojením se k aplikaci DeLonghi Coffee Link App.
- Je možné vystoupit z programování stisknutím  : hodnoty nebudou uloženy.

Tabulka množství nápojů		
Nápoj	Standardní množství	Naprogramovatelné množství
ESPRESSO	40 ml	20-180 ml
LONG	160 ml	115-250 ml
COFFEE	180 ml	100-240 ml
DOPPIO+	120 ml	80-180 ml
HORKÁ VODA	250 ml	20-420 ml

12. ULOŽENÍ VLASTNÍHO UŽIVATELSKÉHO PROFILU DO PAMĚTI

S tímto přístrojem je možné uložit 3 různé profily, z nichž každý bude přiřazen k jiné ikoně.

V každém profilu jsou v paměti uchována osobní nastavení AROMA a MNOŽSTVÍ nápojů "MY" (viz kapitola "11. Vlastní úprava nápojů") a pořadí, ve kterém jsou zobrazeny všechny nápoje podle počtu navolení.

Pro zvolení profilu stiskněte  : poté zvolte požadovaný profil.

Poznámka!

- Profil  HOST": zvolením tohoto profilu je možné provést výdej nápojů s výchozími nastaveními.
- Je možné přejmenovat vlastní profil připojením se k aplikaci DeLonghi Coffee Link App (zobrazí se pouze první 3 znaky).
- Pro vlastní úpravu ikony profilu odkazujeme na odstavec "6.16 Vlastní úprava profilu".

13. ČIŠTĚNÍ

13.1 Čištění přístroje

Následující části přístroje je nutné pravidelně čistit:

- vnitřní okruh přístroje;
- zásobník na kávové sedliny (A11);
- odkapávací miska (A15), miska na sběr kondenzátu (A10), mřížka misky (A14) a ukazatel plné misky (A13);
- nádržka na vodu (A17);
- ústí dávkovače kávy (A9);
- násyпка na vsypání předemleté kávy (A4);
- sphařovač (A20), přístupný po otevření servisních dveří (A19);

- nádobka na mléko (E);
- tryska horké vody (A8);
- ovládací panel (B).

Pozor!

- Na čištění přístroje nepoužívejte ředidla, abrazivní čisticí prostředky nebo alkohol. U superautomatických přístrojů De'Longhi není nutné používat k čištění přístroje chemické přísady.
- Žádná část přístroje se nesmí mýt v myčce na nádobí, kromě mřížky misky (A14) a nádobky na mléko (E).
- Na odstraňování vodního kamene nebo kávových usazenin nikdy nepoužívejte kovové předměty, protože by mohlo dojít k poškrábání kovového nebo plastového povrchu.

13.2 Čištění vnitřního okruhu přístroje

V případě nečinnosti vyšší než 3 až 4 dny je důrazně doporučeno, před jeho použitím, přístroj zapnout a provést výdej:

- 2-3 vyplachování zvolením funkce "Vyplachování" (odstavec "6.3 Vyplachování");
- horké vody, na několik vteřin (kapitola „10. Výdej horké vody“).

Poznámka!

Je normální, že po provedení takového čištění bude voda v zásobníku na kávové sedliny (A11).

13.3 Čištění zásobníku na kávové sedliny

Když se na displeji zobrazí nápis "VYPŘÁZDNIT ZÁSObNÍK NA SEDLINY", je nezbytné jej vyprázdnit a vyčistit. Dokud nedojde k vyčištění zásobníku na sedliny (A11), přístroj nebude schopen připravovat kávu. Přístroj signalizuje nutnost vyprázdnění zásobníku, i když ještě není plný, pokud již uběhlo 72 hodin od prvního výdeje (aby se výpočet těchto 72 hodin mohl řádně provést, přístroj nesmí být nikdy vypínán hlavním vypínačem) (A22).

Pozor! Nebezpečí opaření

Pokud se připravuje několik cappuccin najednou, kovový tácek na odkládání šálků (A12) se zahřeje. Počkejte, až vychladne, a poté jej uchopte pouze za přední část.

Pro čištění (při zapnutém přístroji):

1. Vyjměte odkapávací misku (A15) (obr. 22), vyprázdněte ji a vyčistěte.
2. Vyprázdněte a pečlivě vyčistěte zásobník kávové sedliny (A11), odstraňte veškeré zbytky, které se usadily na dně: přibalený štěteček (D5) je opatřen špachtlí, která slouží k tomuto účelu.
3. Zkontrolujte misku na sběr kondenzátu (A10) (červená barva) a, je-li plná, vyprázdněte ji.

Pozor!

Při vyjmutí odkapávací misky je nutné vyprázdnit zásobník na sedliny, i když není zcela zaplněný. Pokud tento úkon neprove-

dete, může se stát, že při přípravě dalších káv se zásobník na sedliny naplní nadměrně a přístroj se zaneše zbytky použité kávy.

13.4 Čištění odkapávací misky a misky na sběr kondenzátu

Pozor!

Odkapávací miska (A15) je vybavena plovoucím indikátorem (A13) hladiny vody (červené barvy), který signalizuje hladinu vody uvnitř (obr. 23). Dříve, než bude tento indikátor vyčnívat z tácky na odkládání šálků (A12), je nezbytné misku vyprázdnit a vyčistit, jinak by voda mohla přetéct a poškodit přístroj, opěrný pult nebo okolní prostor.

Pro vyjmutí odkapávací misky postupujte následovně:

1. Vyjměte odkapávací misku a zásobník na kávové sedliny (A11) (obr. 22);
2. Odstraňte odkládací tácek na šálky (A12), mřížku misky (A14), poté zvedněte odkapávací misku a zásobník na sedliny a všechny součásti umyjte.
3. Zkontrolujte červenou misku na sběr kondenzátu (A15) a, je-li plná, vyprázdněte ji;
4. Zasuňte zpět odkapávací misku spolu s mřížkou a zásobníkem na kávové sedliny.

13.5 Čištění vnitřních částí přístroje

Nebezpečí úrazu elektrickým proudem!

Před jakýmkoliv čištěním vnitřních částí přístroje musí být přístroj vypnutý (viz „5. Vypínání přístroje“) a odpojený od elektrické sítě. Přístroj nikdy neponořujte do vody.

1. Pravidelně (přibližně jednou za měsíc) kontrolujte, zda vnitřní prostor přístroje (přístupný po vyjmutí odkapávací misky) (A15) není znečištěný. V případě potřeby odstraňte kávovou sedlinu pomocí štětečku, který je součástí vybavení (D5) a houbičky.
2. Všechny zbytky vysajte vysavačem (obr. 24).

13.6 Čištění nádržky na vodu

1. Pravidelně (přibližně jednou za měsíc) a po každé výměně změkčovacího filtru (D4) (je-li součástí vybavení) čistěte nádržku na vodu (A17) vlhkým hadříkem a trochou jemného mycího prostředku: před naplněním pečlivě vypláchněte a znovu nádržku zasuňte;
2. Odstraňte filtr (pokud je součástí dodávky) a opláchněte ho pod tekoucí vodou;
3. Znovu vložte filtr zpět (je-li součástí dodávky), naplňte nádrž čerstvou vodou a zasuňte ji zpět;
4. (Pouze modely se změkčovacím filtrem) Vydejte cca 100 ml horké vody pro opětovnou aktivaci filtru.

13.7 Čištění ústí dávkovače kávy

1. Pravidelně čistěte ústí dávkovače kávy (A9) pomocí houbičky nebo hadříku (obr. 25A);
2. Pravidelně kontrolujte, zda otvory dávkovače kávy nejsou zanesené. V případě potřeby odstraňte zbytky kávy pomocí párátko (obr. 25B).

13.8 Čištění násypky na vsypání mleté kávy

Pravidelně kontrolujte (přibližně jednou za měsíc), zda násypka pro vsypání předemleté kávy (A4) není ucpaná. V případě potřeby odstraňte kávovou sedlinu pomocí štětečku (D5), který je součástí vybavení.

13.9 Čištění spařovače

Spařovač (A20) je třeba čistit alespoň jednou za měsíc.

Pozor!

Spařovač nelze vytáhnout, pokud je přístroj zapnutý.

1. Ujistěte se, že se přístroj správně vypnul (viz kapitola 5. Vypnutí přístroje);
2. Vyjměte nádržku na vodu (A17) (obr. 3);
3. Otevřete dvířka spařovače (A19) (obr. 26) umístěná na pravém boku;
4. Dvě barevná uvolňovací tlačítka zatlačte směrem dovnitř a současně vyjměte spařovač (obr. 27);
5. Spařovač ponořte na přibližně 5 minut do vody a potom opláchněte pod tekoucí vodou;

Pozor!

OPLÁCHŇTE POUZE VODOU

NE MYČÍ PROSTŘEDKY - NE MYČKA NA NÁDOBÍ

Vyčistěte spařovač bez saponátů, které by jej mohly poškodit.

6. Pomocí štětečku (D5) vyčistěte případné zbytky kávy v uložení spařovače, které jsou vidět přes dvířka;
7. Po vyčištění zasuňte spařovač zpět do držáku (obr. 28); poté stiskněte nápis PUSH, dokud neuslyšíte zacvaknutí;

Poznámka!

Pokud spařovač nejde zasunout, je třeba jej (před zasunutím) správně zaplohotat dvěma páčkami podle obr. 29.

8. Po zasunutí zkontrolujte, zda se dvě barevná tlačítka vysunula směrem ven (obr. 30);
9. Zavřete dvířka spařovače;
10. Zasuňte znovu nádržku na vodu.

13.10 Čištění nádoby na mléko

Pro udržení stále účinnosti šlehače mléka je třeba nádobku na mléko (E) čistit každé dva dny podle níže uvedeného postupu:

1. Sejměte víko (E2);
2. Vytáhněte hadičku pro výdej mléka (E5) a hadičku na nasávání (E4) (obr. 31);

- Otočte kolečkem pro regulaci pěny (E1) proti směru hodinových ručiček do polohy „INSERT“ (obr. 31) a vytáhněte jej směrem nahoru;
- Pečlivě opláchněte všechny části horkou vodou a jemným mycím prostředkem. **Všechny části je možné mýt v myčce na nádobí, musí však být umístěny do horního košíku myčky.** Dejte obzvláštní pozor, aby v drážce a v kanálku pod kolečkem (obr. 32) nezůstaly zbytky mléka; případně vyskrabte kanálek párátkem;

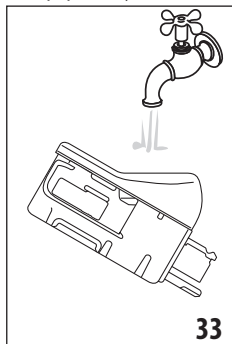

- Opláchněte vnitřek uložení kolečka pro regulaci pěny pod tekoucí vodou (obr. 33);
- Ujistěte se, že hadička pro nasávání a hadička pro výdej nejsou zaneseny zbytky mléka;
- Nasadte zpět kolečko tak, aby šipka odpovídala nápisu „INSERT“ (VLOŽIT), nasadte hadičku pro výdej a hadičku pro nasávání mléka;

- Nasadte zpět víko na nádobku na mléko (E2).

13.11 Čištění trysky horké vody



Vyčistěte trysku (A8) pomocí houbičky po každé přípravě mléka za účelem odstranění zbytků mléka uložených na těsnících (obr. 21).

14. ODVÁPŇENÍ

Pozor!

- Před použitím si přečtené pokyny a značení odvápňovacího prostředku, uvedené na jeho obalu.
- Doporučujeme používat výhradně odvápňovací přípravky De'Longhi. Použití nevhodných odvápňovacích přípravků nebo nesprávné provádění odvápňování by mohly vést ke vzniku závad, na které se nevztahuje záruka výrobce.

Odvápňte přístroj, když se na displeji zobrazí "NUTNÉ ODVÁPŇENÍ" "OK PRO ZAHÁJENÍ (~45min)": pokud si přejete provést odvápňování ihned, stiskněte  a proveďte úkony od bodu 3.



Pro odložení odvápňování na jiný okamžik stiskněte : na displeji symbol  uvádí, že přístroj potřebuje být odvápňován. (Zpráva se zobrazí při každém zapnutí).

Pro vstup do odvápňovacího menu:

- Stiskněte tlačítko  (C3) pro vstup do nabídky;
- Stiskněte "ODVÁPŇENÍ" a postupujte podle pokynů na displeji;

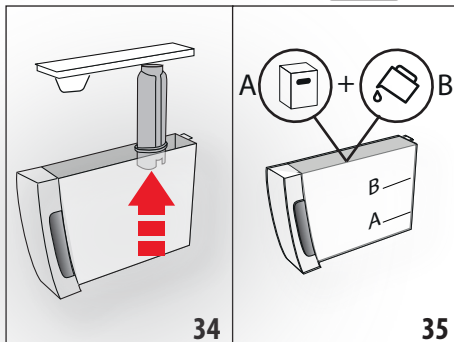
- "ODSTRANIT FILTR VODY" (obr. 34); vyjměte nádržku na vodu (A17), odstraňte filtr vody (D4) (je-li přítomen), vyprázdněte nádržku na vodu. Stiskněte ;



- "ODVÁPŇOVAČ (HLADINA A) A VODU (HLADINA B)" (obr. 35); nalijte do nádržky na vodu odvápňovač až do úrovně hladiny A (odpovídající jednomu balení o 100ml) vyražené na vnitřní straně nádržky; poté přidejte vodu (litr) až do dosažení hladiny B; znovu zasuňte nádržku na vodu. Stiskněte ;
- "VYPRÁZDNIT ODKAPÁVACÍ MŘÍŽKU" (obr. 22);
- Odstraňte, vyprázdněte a znovu zasuňte odkapávací misku (A15) a zásobník na sedliny (A11). Stiskněte ;
- "UMÍSTIT NÁDOBU 2 L OK PRO ZAHÁJENÍ": Umístěte pod dávkovač horké vody (D6) a pod dávkovač kávy (A9) prázdnou nádobu o objemu min. 2 litry (obr. 9);

Pozor! Nebezpečí opaření

Z dávkovače horké vody a dávkovače kávy vytéká horká voda obsahující kyseliny. Dávejte tedy pozor, abyste nepřišli do kontaktu s tímto roztokem.

- Stiskněte  pro potvrzení vložení odvápňovacího roztoku. Displej zobrazí "PROBÍHÁ ODVÁPŇENÍ, ČEKTEJE PROSÍM": program odvápňování se spustí a odvápňovací roztok vytéká jak z dávkovače horké vody/páry, tak z dávkovače kávy a provede v intervalech celou řadu vyplachování za účelem odstranění zbytků vodního kamene z vnitřku přístroje;

Po zhruba 25 minutách přístroj přeruší odvápňování;

- "VYPLÁCHNOUT A NAPLNIT VODOU AŽ DO ÚROVNĚ MAX" (obr. 4): přístroj je nyní připraven na proces vypláchnutí čerstvou vodou. Vyprázdněte nádobu, kterou jste použili k zachycení odvápňovacího roztoku a vyjměte nádržku na vodu, vyprázdněte ji, vypláchněte pod tekoucí vodou, naplňte ji čerstvou vodou až do úrovně MAX a vložte do přístroje;
- "UMÍSTIT NÁDOBU 2 L OK PRO ZAHÁJENÍ VÝPLACHU": Znovu umístěte prázdnou nádobu, předtím použitou ke sběru od-

vápňovací roztoku pod dávkovač kávy a dávkovač horké vody (obr. 9) a stiskněte **Ok ✓**;

- Horká voda bude nejprve vytékat z dávkovače kávy a poté z dávkovače horké vody/páry a na displeji se zobrazí „PROBÍHÁ VYPLACHOVÁNÍ“;

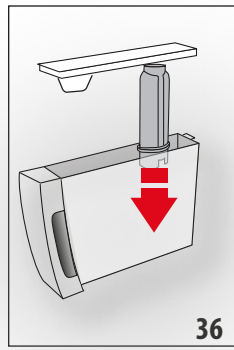

- Když dojde voda v nádrže, vyprázdníte nádobu použitou k zachycení výplachové vody;

- (Pokud byl filtr instalován) "VLOŽIT FILTR NA SVÉ MÍSTO" (obr. 36). Stiskněte **Next >** a vyjměte nádržku na vodu, znovu vložte, pokud byl předtím odstraněn, změkčovací filtr;

- "VYPLÁCHNOUT A NAPLNIT VODOU AŽ DO ÚROVNĚ MAX"

(obr. 4): Doplňte nádržku až do úrovně MAX čerstvou vodou;

- "ZASUNOUT NÁDRŽKU NA VODU" (obr. 5): Zasuňte znovu nádržku na vodu;
- "UMÍSTIT NÁDOBU 2 I OK PRO ZAHÁJENÍ VÝPLACHU": Znovu umístěte prázdnou nádobu použitou ke sběru odvápnovacího roztoku pod dávkovač horké vody (obr. 9) a stiskněte **Ok ✓**;
- Horká voda vytéká z dávkovače horké vody/páry a na displeji se zobrazí „PROBÍHÁ VYPLACHOVÁNÍ, ČEKAJTE PROSÍM“;
- "VYPRÁZDNIT ODKAPÁVACÍ MŘÍŽKU" (obr. 22): Po dokončení druhého vyplachování vyjměte, vyprázdněte a znovu vložte odkapávací misku (A15) a zásobník na sedliny (A11): stiskněte **Next >**;
- "ODVÁPŇENÍ DOKONČENO": stiskněte **Ok ✓**;
- "NAPLNIT NÁDRŽ ČERSTVOU VODOU": vyprázdněte nádobu použitou pro zachycení výplachové vody, vyjměte a naplňte nádržku na vodu čerstvou vodou až do úrovně MAX a znovu ji zasuňte do přístroje.

Proces odvápnění je tak dokončen.

Poznámka!

- Pokud by odvápnovací cyklus nebyl ukončen správně (např. nedostatek dodávky energie), je doporučeno cyklus opakovat;
- Je normální, že po provedení odvápnovacího cyklu bude voda v zásobníku na kávové sedliny (A11).
- Přístroj vyžaduje třetí vyplachování v případě, že nádržka na vodu není naplněna až do maximální úrovně: to slouží pro zaručení, že ve vnitřních obvodech přístroje nezůstaly žádné zbytky odvápnovacího prostředku. Před spuštěním vyplachování nezapomeňte vyprázdnit odkapávací misku;

- Případný požadavek, ze strany přístroje, o dva odvápnovací cykly blízko u sebe je třeba považovat za normální, jako výsledek vyvinutého kontrolního systému přístroje.

15. NAPROGRAMOVÁNÍ TVRDOSTI VODY





Zpráva "NUTNÉ ODVÁPŇENÍ - OK PRO ZAHÁJENÍ (~45MIN)

 se zobrazí po stanovené době používání, která závisí na tvrdosti vody.

Přístroj je z výroby nastaven na "STUPEŇ 4" tvrdosti. Podle potřeby je možné přístroj naprogramovat podle skutečné tvrdosti vody používané v různých oblastech a snížit tak interval odvápnění.

15.1 Měření tvrdosti vody

- Vyjměte z obalu reakční proužek "TOTAL HARDNESS TEST" (D1), který je součástí příručky v anglickém jazyce.
- Přibližně na jednu sekundu ponořte celý proužek do sklenice s vodou.
- Vytáhněte proužek z vody a lehce jím zatřeptejte. Přibližně po minutě se zobrazí 1, 2, 3 nebo 4 červené čtverečky podle tvrdosti vody, přičemž každý čtvereček odpovídá 1 stupni tvrdosti.

Reaktivní proužek	Tvrdost vody
	Stupeň 1 = měkká voda
	Stupeň 2 = málo tvrdá voda
	Stupeň 3 = tvrdá voda
	Stupeň 4 = velmi tvrdá voda

15.2 Nastavení tvrdosti vody

- Vstupte do nabídky, jak je uvedeno v odstavci "6.1 Přístup do nabídky";
- Stiskněte "TVRDOST VODY";
- "TVRDOST VODY, AKTUÁLNÍ PODTŘŽENÉ": Stiskněte požadovaný stupeň (stupeň 1 = měkká voda; stupeň 4 = velmi tvrdá voda);
- Stiskněte **Esc** pro návrat na domovskou stránku.

Od tohoto okamžiku je přístroj naprogramován podle nového nastavení tvrdosti vody.

16. ZMĚKČOVACÍ FILTR

Některé modely jsou vybaveny změkčovacím filtrem (D4); pokud to není případ vašeho modelu, doporučujeme vám zakoupit jej v autorizovaných servisních střediscích De'Longhi.

Pro správné použití filtru dodržujte níže uvedené pokyny.

16.1 Instalace filtru

1. Vyjměte filtr (D4) z obalu;
2. Vstupte do nabídky, jak je uvedeno v odstavci "6.1 Přístup do nabídky";
3. Stiskněte "FILTR VODY";
4. "OTOČIT UKAZATEL DATA AŽ NA DALŠÍ 2 MĚSÍCE" (obr. 37): otočte datumovkou, dokud se nezobrazí další 2 měsíce po- užití. Stiskněte **Next >**;

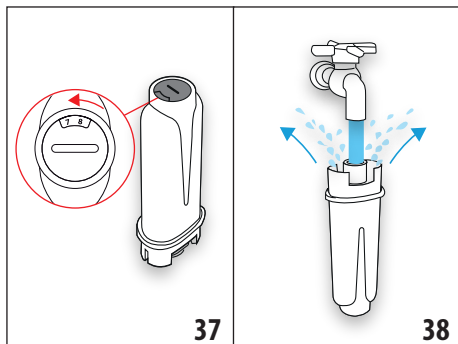

Poznámka

IPři běžném používání přístroje je trvanlivost filtru dva měsíce; jestliže zůstane přístroj nepoužívaný s nainstalovaným filtrem, jeho trvanlivost je maximálně 3 týdny.

5. „NECHAT TĚČ VODU, DOKUD NEZAČNE VYTĚKAT“ (obr. 38): Pro aktivaci filtru nechte tĚč vodu z vodovodu do otvoru filtru, jak je znázorněno na obrázku, dokud voda nebude vycházet z bočních otvorů po dobu více než jedné minuty. Stiskněte **Next >**;
6. Vyjměte nádržku (A17) z přístroje a naplňte ji vodou.
7. "PONOŘIT FILTR A NECHAT UNIKNOUT VZDUCH" (obr. 39): Zasuňte filtr do nádržky na vodu a úplně jej ponořte zhruba na deset vteřin, přitom jej nakloňte tak, aby se uvolnily vzduchové bubliny. Stiskněte **Next >**;

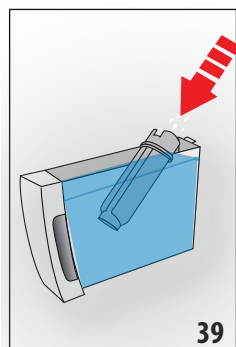

8. „VLOŽIT FILTR NA SVÉ MÍSTO“: Vložte filtr (D4) do odpovídajícího ulo- žení (obr. 36) a zatlačte až na doraz. Stiskněte **Next >**;
9. „ZASUNOUT NÁDRŽKU NA VODU“: Uzavřete nádržku víkem (A16), pak ji opě- tovně zasuňte do přístroje (obr. 5);

10. "UMÍSTIT NÁDOBU 0,5L, OK PRO AKTIVACI FILTRU" (obr. 7): umístěte nádobu pod dávkovač horké vody (D6) a stiskněte **Ok ✓**: výdej se zahájí a automaticky přeruší.

Nyní je filtr aktivovaný a je možné používat přístroj.

16.2 Výměna filtru

Vyměňte filtr (D4), když se na displeji zobrazí "VYMĚNIT FILTR VODY, STISKNOUT OK PRO ZAHÁJENÍ ": pokud chcete provést výměnu ihned, stiskněte **Ok ✓** a postupujte podle úkonů od bodu 5.

Pokud chcete výměnu odložit na jiný okamžik, stiskněte **Esc ↶** : na displeji symbol  připomíná, že je nutné vyměnit filtr. Pro výměnu postupujte následovně:

1. Vytáhněte nádržku na vodu (A17) a opotřebovaný filtr;
2. Vyjměte nový filtr z obalu;
3. Vstupte do nabídky, jak je uvedeno v odstavci "6.1 Přístup do nabídky";
4. Pokračujte podle úkonů zobrazených v předchozím odstav- ci od bodu 3.

Nyní je filtr aktivovaný a je možné používat přístroj.

Poznámka!

Když uběhly dva měsíce doby trvanlivosti (viz datumovka), anebo pokud přístroj nebyl používán 3 týdny, proveďte odstra- nění filtru, i když to přístroj ještě nevyžaduje.

16.3 Odstranění filtru

Chcete-li pokračovat v používání přístroje bez filtru (D4), je nutné jej odstranit a ohlásit odebrání. Postupujte podle násle- dujících pokynů:

1. Vytáhněte nádržku na vodu (A17) a opotřebovaný filtr;
2. Vstupte do nabídky, jak je uvedeno v odstavci "6.1 Přístup do nabídky";
3. Stiskněte "FILTR VODY";
4. Stiskněte volič odpovídající "ODSTRANIT FILTR VODY ";
5. "POTVRDIT ODSTRANĚNÍ FILTRU": stiskněte **Ok ✓** (pokud se místo toho chcete vrátit do na- bídky nastavení, stiskněte **Esc ↶**);
6. "FILTR ODSTRANĚN": přístroj uložil změnu. Stiskněte **Ok ✓** pro návrat na domovskou stránku.

Poznámka!

Když uběhly dva měsíce doby trvanlivosti (viz datumovka), anebo pokud přístroj nebyl používán 3 týdny, proveďte odstra- nění filtru, i když to přístroj ještě nevyžaduje.



17. TECHNICKÉ ÚDAJE



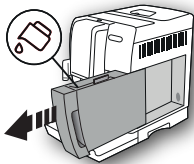
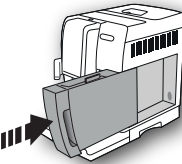
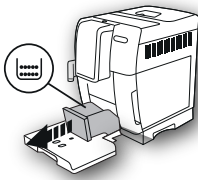

Napětí:	220-240V~ 50-60 Hz max. 10 A
Výkon:	1450 W
Tlak:	1,9 MPa (19 bar)

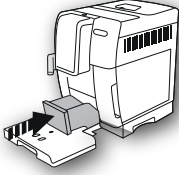

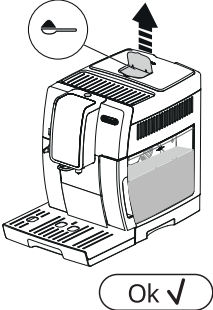
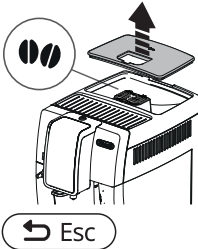
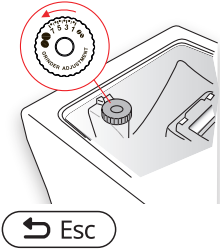

Kapacita nádržky na vodu:	1,8 l
Rozměry ŠxHxV:	240x440x360 mm
Délka kabelu:	1750 mm
Hmotnost:	10 kg
Max. kapacita zásobníku na zrnkovou kávu:	300 g
Frekvenční pásmo:	2400 - 2483,5 MHz
Maximální přenosový výkon	10 mW

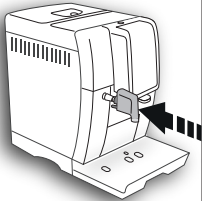
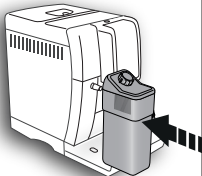
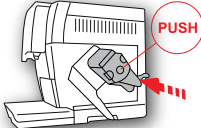
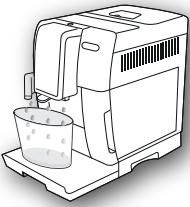



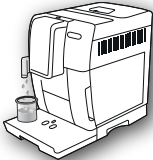

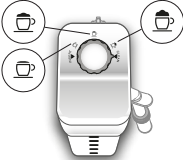
18. ZPRÁVY ZOBRAZOVANÉ NA DISPLEJI

ZOBRAZOVANÁ ZPRÁVA	MOŽNÁ PŘÍČINA	NÁPRAVA
<p>NAPLNIT NÁDRŽ ČERSTVOU VODOU</p> 	V nádržce (A17) není dostatečné množství vody.	Naplňte nádržku na vodu a správně ji zasuňte a tlačte až na doraz, dokud neuslyšíte zacvaknutí.
<p>ZASUNOUT NÁDRŽKU NA VODU</p> 	Nádržka (A17) není zasuňte správně.	Vložte správně nádržku a zasuňte ji až na doraz.
<p>VYPRÁZDNIT ZÁSOBNÍK NA SEDLINY</p> 	Zásobník na kávové sedliny (A11) je plný.	Vyprázdněte zásobník na sedliny, odkapávací misku (A15) a vyčistěte je, pak je znovu zasuňte. Důležité: při vyjmutí odkapávací misky je vždy nutné vyprázdnit zásobník na sedliny, i když není zcela zaplněný. Pokud tento úkon neprovedete, může se stát, že při přípravě dalších káv se zásobník na sedliny naplní nadměrně a přístroj se zanechá zbytky použité kávy.

ZOBRAZOVANÁ ZPRÁVA	MOŽNÁ PŘÍČINA	NÁPRAVA
<p>ZASUNOUT ZÁSObNÍK NA SEDLINY</p> 	<p>Po čištění nebyl vložen zásobník na sedliny (A11).</p>	<p>Vytáhněte odkapávací misku (A15) a vložte zásobník na sedliny.</p>
<p>NASYPAT MLETOU KÁVU MAX. JEDNU ODMĚRKU</p> 	<p>Byla zvolena funkce „předemletá káva“, ale káva nebyla nasypána do násypky (A4).</p>	<p>Nasypte předemletou kávu do násypky (obr. 12) a opakujte výdej</p>
<p>NASYPAT MLETOU KÁVU MAX. JEDNU ODMĚRKU</p> 	<p>Bylo požádáno o kávu LONG s předemletou kávou</p>	<p>Vložte předemletou kávu do násypky (A4) (obr. 12) a stiskněte volič odpovídající „OK“ pro pokračování a ukončení výdeje.</p>
<p>NAPLNIT ZÁSObNÍK ZRNKOVÉ KÁVY</p> 	<p>Zrnka kávy jsou spotřebována. Násypka (A4) na předemletou kávu je zanesená.</p>	<p>Naplňte zásobník zrnkové kávy (A3) (obr. 10). Vyprázdněte násypku pomocí štětečku (D5) podle popisu v odst. „13.8 Čištění násypky na vspání předemleté kávy“.</p>
<p>PŘÍLIŠ JEMNĚ NAMLETO. SEŘÍDIT MLÝNEK</p> 	<p>Namletí je příliš jemné a káva tedy vytéká pomalu nebo vůbec. Pokud je přítomen měkčovací filtr (D4), mohlo dojít k uvolnění vzduchové bubliny uvnitř okruhu, která zablokovala výdej.</p>	<p>Zopakujte výdej kávy a za provozu mlýnku na kávu otočte regulátorem mletí kávy (A5) (obr. 13) ve směru hodinových ručiček o jednu aretační polohu směrem k číslu 7. Pokud je po přípravě nejméně 2 káv příprava stále příliš pomalá, zopakujte úpravu otočením regulátoru o další aretační polohu (odst. „7.5 Nastavení kávomlýnku“). Pokud problém přetrvává, ověřte, že je nádržka na vodu (A17) zasunuta až na doraz. Vložte dávkovač horké vody (D6) do přístroje a vydejte trochu vody, dokud není tok pravidelný.</p>

ZOBRAZOVANÁ ZPRÁVA	MOŽNÁ PŘÍČINA	NÁPRAVA
<p>ZVOLIT JEMNĚJŠÍ CHUŤ NEBO SNÍŽIT DÁVKU KÁVY</p>  	<p>Bylo použito příliš mnoho kávy.</p>	<p>Zvolte slabší aroma stisknutím tlačítka "AROMA" (C6) anebo snižte množství mleté kávy (maximálně 1 odměrka).</p>
<p>ZASUNOUT DÁVKOVAČ VODY</p> 	<p>Dávkovač vody (D6) není zasunutý nebo je zasunutý nesprávně</p>	<p>Zasuňte dávkovač vody zatlačením až na doraz.</p>
<p>ZASUNOUT NÁDOBKU NA MLÉKO</p> 	<p>Nádobka na mléko (E) není zasunuta správně.</p>	<p>Zasuňte nádobku na mléko a zatlačte ji až na doraz.</p>
<p>VLOŽIT SPAŘOVAČÍ JEDNOTKU</p> 	<p>Po čištění nebyl znovu vložen spařovač (A20).</p>	<p>Vložte spařovač, jak je popsáno v odst. "13.9 Čištění spařovače".</p>
<p>PRÁZDNÝ OKRUH STISKNOUŤ OK PRO ZAHÁJENÍ</p>  	<p>Hydraulický okruh je prázdný</p>	<p>Stiskněte volič v úrovni "OK" a nechte vytéct vodu z dávkovače (D6): výdej se přeruší automaticky. Pokud problém přetrvává, ověřte, že je nádržka na vodu (A17) zasunuta až na doraz.</p>

ZOBRAZOVANÁ ZPRÁVA	MOŽNÁ PŘÍČINA	NÁPRAVA
<p>STISKNOUT OK PRO CLEAN ANEBŮ OTOČIT KOLEČKEM</p>  <p>Ok ✓</p>	<p>Byla vložena nádobka na mléko s kolečkem pro regulaci pěny (E1) v poloze "CLEAN".</p>	<p>Chcete-li pokračovat s funkcí CLEAN, stiskněte volič odpovídající "OK", anebo otočte kolečkem pro regulaci pěny na jednu z poloh mléka.</p>
<p>OTOČIT KOLEČKEM DO POLOHY CLEAN</p>  <p>Esc</p>	<p>Byl právě proveden výdej mléka, a proto je nezbytné vyčistit vnitřní kanálky nádobky na mléko (E).</p>	<p>Otočte kolečkem pro regulaci pěny (E1) do polohy CLEAN (obr. 19).</p>
<p>OTOČIT KOLEČKEM PRO REGULACI PĚNY</p> 	<p>Byla vložena nádobka na mléko s kolečkem pro regulaci pěny (E1) v poloze "CLEAN".</p>	<p>Otočte kolečkem do polohy odpovídající požadované pěně.</p>
<p>NUTNÉ ODVÁPŇENÍ OK PRO ZAHÁJENÍ (~45MIN)</p>  <p>Esc</p> <p>Ok ✓</p>	<p>Udává, že je nezbytné přístroj odvápnit.</p>	<p>Stiskněte volič odpovídající "OK" pro zahájení odvápnění nebo "ESC", pokud to chcete udělat v jiném okamžiku. Je nezbytné co nejdříve provést program odvápnění, který je popsán v kap. "14. Odvápnění".</p>
<p>VYMĚNIT FILTR VODY STISKNOUT OK PRO ZAHÁJENÍ</p>  <p>Esc</p> <p>Ok ✓</p>	<p>Změkčovací filtr (D4) je opotřebován.</p>	<p>Stiskněte volič odpovídající "OK" pro výměnu nebo odstranění filtru, anebo ESC, pokud to chcete udělat v jiném okamžiku. Postupujte podle pokynů v kap. „16. Změkčovací filtr“.</p>

ZOBRAZOVANÁ ZPRÁVA	MOŽNÁ PŘÍČINA	NÁPRAVA
VŠEOBECNÝ ALARM: VIZ PŘÍRUČKA / APP 	Vnitřek přístroje je velmi znečištěn.	Pečlivě vyčistěte přístroj, jak je popsáno v kap. "13. Čištění". Pokud se tato zpráva bude na displeji zobrazovat i po čištění, obraťte se na servisní středisko.
	Udává, že je nezbytné provést čištění vnitřních trubek nádoby na mléko (E).	Otočte kolečkem pro regulaci pěny (E1) do polohy CLEAN (obr. 19).
	Udává, že je nezbytné vyměnit filtr (D4).	Vyměňte nebo odstraňte filtr postupem uvedeným v kap. "16. Změkčovací filtr".
	Udává, že je nezbytné přístroj odvěpnout.	Je nezbytné co nejdříve provést program odvěpnění, který je popsán v kap. "14. Odvěpnění". Případný požadavek, ze strany přístroje, o dva odvěpňovací cykly blízko u sebe je třeba považovat za normální, jako výsledek vyvinutého kontrolního systému přístroje.
	Označuje, že úspora energie je aktivována.	Pro deaktivaci úspory energie postupujte podle popisu v odst. "6.8 Úspora energie 
	Označuje, že přístroj je ve spojení Bluetooth se zařízením.	
PROBÍHÁ ČIŠTĚNÍ ČEKEJTE PROSÍM	Přístroj detekuje nečistoty uvnitř.	Počkejte, až je přístroj opět připraven k použití a znovu zvolte požadovaný nápoj. Pokud problém přetrvává, obraťte se na autorizované servisní středisko.

19. ŘEŠENÍ PROBLÉMŮ

Níže jsou uvedeny některé chybné funkce.

Pokud problém nebude možné odstranit popsáním způsobem, obraťte se na servisní středisko.

PROBLÉM	MOŽNÁ PŘÍČINA	NÁPRAVA
Káva není teplá.	Šálky nebyly předehřátý.	Opláchněte šálky v horké vodě, aby se zahřály (pozn. je možné použít funkci horké vody).
	Spařovač se ochladil, protože od přípravy poslední kávy uplynuly 2-3 minuty.	Před přípravou kávy ohřejte spařovač vypláchnutím pomocí příslušné funkce (viz odst. "6.3 Vyplachování").
	Nastavená teplota kávy je nízká.	Nastavte v nabídce vyšší teplotu kávy (viz odst. "6.9 Teplota kávy").
Káva je málo objemná nebo má málo pěny.	Káva je namleta příliš nahrubo.	Otočte regulačním knoflíkem mletí kávy (A5) o jedno cvaknutí směrem k číslu 1 proti směru hodinových ručiček, dokud je mlýnek na kávu v provozu (obr. 13). Posunujte se vždy o jedno cvaknutí, dokud nedosáhnete požadovaného výdeje. Efekt je viditelný pouze po 2 vydáních kávy (viz odst. "7.5 Nastavení kávomlýnku").
	Káva není vhodná.	Použijte kávu určenou pro použití v kávovarech na espresso.
	Káva není čerstvá.	Balení s kávou je otevřené příliš dlouhou dobu a káva ztratila chuť.
Káva vytéká příliš pomalu nebo kape.	Káva je namleta příliš jemně.	Otočte regulátorem mletí kávy (A5) o jedno cvaknutí směrem k číslu 7 ve směru hodinových ručiček, dokud je mlýnek na kávu v provozu (obr. 13). Posunujte se vždy o jedno cvaknutí, dokud nedosáhnete požadovaného výdeje. Efekt je viditelný pouze po 2 vydáních kávy (viz odst. "7.5 Nastavení kávomlýnku").
Z jednoho nebo z obou ústí dávkovače nevytéká káva.	Ústí dávkovače kávy (A9) jsou zanesená.	Vyčistěte ústí pomocí párátko (obr. 25B).
Přístroj nevydává kávu	Přístroj detekoval nečistoty uvnitř: na displeji se zobrazí "Probíhá čištění".	Počkejte, až je přístroj opět připraven k použití a znovu zvolte požadovaný nápoj. Pokud problém přetrvává, obraťte se na autorizované servisní středisko.
Přístroj se nezapíná	Konektor přívodního kabelu (D7) není dobře zasunutý.	Zasuňte konektor až na doraz do příslušného uložení na zadní části přístroje (obr. 1).
	Zástrčka není zapojena do zásuvky.	Zapojte zástrčku do zásuvky (obr. 1).
	Hlavní vypínač (A22) není zapnutý.	Stiskněte hlavní vypínač (obr. 2).
Spařovač nelze vytáhnout	Vypnutí nebylo provedeno správně.	Provedte vypnutí stisknutím tlačítka  (A7) (viz kap. „5. Vypnutí přístroje“).

PROBLÉM	MOŽNÁ PŘÍČINA	NÁPRAVA
Po dokončení odvápnění si přístroj vyžádá třetí vyplachování	Během dvou cyklů vyplachování nádržka (A17) nebyla naplněna až do úrovně MAX	Postupujte podle požadavku přístroje, ale vyprázdňte předtím odkapávací mřížku (A15), aby se zabránilo přetečení vody.
Mléko nevytéká z hadičky dávkovače (E5)	Víko (E2) nádoby na mléko (E) je špinavé	Vyčistěte víko nádoby na mléko podle popisu v odst. „13.10 Čištění nádoby na mléko“.
Mléko má velké bubliny nebo vystřikuje z hadičky dávkovače mléka (E5) nebo je málo napěněné	Mléko není dostatečně studené nebo není polotučné nebo odtučněné.	Použijte zcela odtučněné nebo polotučné mléko o teplotě, kterou má v ledničce (cca 5°C). Pokud výsledek není podle vašeho přání, zkuste změnit značku mléka.
	Kolečko pro regulaci pěny (E1) je nesprávně nastavené.	Proveďte nastavení podle pokynů v kap. "8. Příprava horkých nápojů s mlékem".
	Víko (E2) nebo kolečko pro regulaci pěny (E1) nádoby na mléko jsou špinavé	Vyčistěte víko a kolečko nádoby na mléko podle popisu v odst. „13.10 Čištění nádoby na mléko“.
	Tryska horké vody (A8) je špinavá	Pečlivě vyčistěte trysku, jak je popsáno v odst. "13.11 Čištění trysky horké vody".
Stroj není používán a vydává zvuky nebo malé obláčky páry	Stroj je připraven k použití nebo byl nedávno vypnut a několik kapek kondenzátu padá do ještě teplého výparníku	Tento jev je součástí běžného provozu přístroje; k omezení jevu vyprázdňte odkapávací misku.

SÚHRN

1. ÚVOD	261
1.1 Písmená v zátvorkách	261
1.2 Problémy a opravy	261
1.3 Stiahnite si Aplikáciu!	261
2. OPIS	261
2.1 Opis spotrebiča (str. 3 - A)	261
2.2 Opis domovskej stránky (hlavná obrazovka) (str. 2 - B) 261	
2.3 Popis ovládacieho panelu (str. 2 - C)	261
2.4 Popis príslušenstva (str. 2 - D)	262
2.5 Popis nádržky na mlieko (str. 2 - E)	262
3. PRVÉ UVEDENIE SPOTREBIČA DO PREVÁDZKY. 262	
4. ZAPNUTIE PRÍSTROJA	262
5. VYPNUTIE SPOTREBIČA	262
6. NASTAVENIA MENU	263
6.1 Vstup do menu	263
6.2 Návrat z menu	263
6.3 Preplachovanie	263
6.4 Odvápňovanie	263
6.5 Filter vody	263
6.6 Hodnoty nápojov	263
6.7 Autom. vypnutie (pohotovostný režim)	263
6.8 Úspora energie	263
6.9 Teplota kávy	263
6.10 Tvrdosť vody	264
6.11 Nastavenie jazyka	264
6.12 Zvukový signál	264
6.13 Bluetooth	264
6.14 Hodnoty z výroby	264
6.15 Štatistika	264
6.16 Osobné nastavenie profilu	264
7. PRÍPRAVA KÁVY	264
7.1 Príprava kávy pri použití zrnkovej kávy	264
7.2 Voľba arómy kávy	265
7.3 Voľba množstva kávy	265
7.4 Príprava kávy pri použití mletej kávy	265
7.5 Nastavenie kávového mlynčeka	265
7.6 Odporúčania pre dosiahnutie horúcejšej kávy	265
8. PRÍPRAVA HORÚCICH NÁPOJOV S MLIEKOM 266	
8.1 Naplnenie a zasunutie nádržky na mlieko	266
8.2 Regulácia množstva peny	266
8.3 Automatická príprava nápojov s mliekom	266
8.4 Čistenie nádržky na mlieko po každom použití	266
9. KANVICA NA KÁVU	267

10. VÝDAJ HORÚCEJ VODY	267
11. OSOBNÉ NASTAVENIE NÁPOJOV	267
12. ULOŽENIE VLASTNÉHO POUŽÍVATEĽSKÉHO PROFILU	268
13. ČISTENIE	268
13.1 Čistenie spotrebiča	268
13.2 Čistenie vnútorného obvodu spotrebiča	268
13.3 Čistenie nádoby na zvyšky kávy	268
13.4 Čistenie odkvapkávacej misky a nádoby na zber kondenzátu	269
13.5 Čistenie vnútra spotrebiča	269
13.6 Čistenie nádržky na vodu	269
13.7 Čistenie ústia vydávača kávy	269
13.8 Čistenie násypky na vsypanie namletej kávy	269
13.9 Čistenie vylúhovača	269
13.10 Čistenie nádržky na mlieko	270
13.11 Čistenie trysky horúcej vody	270
14. ODVÁPŇOVANIE	270
15. PROGRAMOVANIE TVRDOSTI VODY	271
15.1 Meranie tvrdosti vody	271
15.2 Nastavenie tvrdosti vody	272
16. ZMÄKČOVAČÍ FILTER	272
16.1 Inštalácia filtra	272
16.2 Výmena filtra	272
16.3 Vyňatie filtra	273
17. TECHNICKÉ ÚDAJE	273
18. HLÁSENIA ZOBRAZENÉ NA DISPLEJI	273
19. RIEŠENIE PROBLÉMOV	278

1. ÚVOD

Ďakujeme, že ste si vybrali automatický kávovar na prípravu kávy a cappuccina.

Nechajte si niekoľko voľných minút na prečítanie tohto návodu na použitie. Zabráňte tak možnému riziku alebo poškodeniu spotrebiča.

1.1 Písmená v zátvorkách

Písmená v zátvorkách zodpovedajú legende uvedenej v Opise spotrebiča (str. 2-3).

1.2 Problémy a opravy

V prípade problémov sa najskôr pokúste odstrániť ich podľa pokynov uvedených v kapitolách „18. Hlásenia zobrazené na displeji“ a „19. Riešenie problémov“.

Pokiaľ by tieto pokyny nevedli k náprave alebo pre získanie ďalších informácií odporúčame obrátiť sa telefonicky na asistenčnú zákaznícku službu na čísle uvedenom na liste „Zákaznícky servis“.

Ak sa vaša krajina nenachádza na tomto zozname, zatelefonujte na číslo uvedené v záručnom liste. Pre prípadné opravy je potrebné sa skontaktovať výhradne s Technickou Asistenciou De'Longhi. Adresy sú uvedené v záručnom liste, ktorý je priložený k spotrebiču.

1.3 Stiahnite si Aplikáciu!



Vďaka aplikácii De'Longhi Coffee Link je možné diaľkovo riadiť niektoré funkcie.

V aplikácii sa nachádzajú ja informácie, rady, zaujímavosti zo sveta kávy a môžete mať po ruke všetky informácie o vašom spotrebiči.



Tento symbol označuje funkcie, ktoré môžete spravovať alebo si ich naštudovať v aplikácii.

Okrem toho je možné vytvoriť maximálne 3 nových nápojov a uložiť ich do vášho spotrebiča.

Poznámka:

Prehľad kompatibilných zariadení nájdete na „compatibilevices.delonghi.com“.

2. OPIS

2.1 Opis spotrebiča (str. 3 - A)

- A1. Veko zásobníka na zrnkovú kávu
- A2. Vrchnák násypky na mletú kávu
- A3. Zásobník zrnkovej kávy
- A4. Násypka na vsypanie namletej kávy
- A5. Otočný gombík na reguláciu stupňa namletia kávy
- A6. Odkladacia plocha na šálky
- A7. Tlačidlo (☺): na zapnutie alebo vypnutie spotrebiča (pohotovostný režim)
- A8. Tryska horúcej vody
- A9. Vydávač kávy (s nastaviteľnou výškou)
- A10. Nádobka na zber kondenzácie
- A11. Nádobka na zvyšky kávy
- A12. Podložka na šálky
- A13. Indikátor hladiny vody v odkvapkávej mriežke
- A14. Mriežka odkvapkávej misky
- A15. Nádobka odkvapkávej misky
- A16. Vrchnák nádržky na vodu
- A17. Nádržka na vodu
- A18. Úložné miesto pre zmäkčovací filter vody
- A19. Kryt vylúhovača
- A20. Vylúhovač
- A21. Úložné miesto konektora napájacieho kábla
- A22. Hlavný vypínač

2.2 Opis domovskej stránky (hlavná obrazovka)

(str. 2 - B)

- B1. Symbol aktívneho zariadenia bluetooth
- B2. Symbol aktívneho režimu úspory energie
- B3. Vybratá aróma
- B4. Nápoje s priamou voľbou
- B5. Šípka posuvu
- B6. Zvolená veľkosť nápoja
- B7. Alarm požadovaného odvápnenia
- B8. Alarm požadovaného čistenia nádržky na mlieko
- B9. Alarm požadovanej výmeny filtra

2.3 Popis ovládacieho panelu (str. 2 - C)

- C1. ☺☺☺ : výber veľkosti nápoja
- C2. 👤 : výber profilu
- C3. ⚙️ : menu nastavení spotrebiča
- C4. ↶ : stlačiť sa na výstup z vybratej funkcie a návrat do hlavného menu
- C5. (my) : Menu voľby nápojov podľa osobnej chuti. Ak predtým neboli vykonané osobné nastavenia nápojov podľa pokynov v kapitole „11. Osobné nastavenie nápojov“, pri prvom zapnutí sa vykoná takéto nastavenie

C6.  : výber arómy nápoja

2.4 Popis príslušenstva (str. 2 - D)

- D1. Reakčný prúžok „Total Hardness Test“ (priložený k str. 2 v anglickom návode na použitie)
- D2. Dávkovacia odmerka na mletú kávu
- D3. Odvápňovač
- D4. Zmäkčujúci filter (pri niektorých modeloch)
- D5. Štetec na čistenie
- D6. Vydávač horúcej vody
- D7. Napájací kábel

2.5 Popis nádržky na mlieko (str. 2 - E)

- E1. Gombík na reguláciu peny a funkcia CLEAN
- E2. Kryt nádržky na mlieko
- E3. Nádržka na mlieko
- E4. Nasávací hadička na mlieko
- E5. Hadička na vydávanie napeneného mlieka (regulovateľná)

3. PRVÉ UVEDENIE SPOTREBIČA DO PREVÁDZKY

Poznámka!

- Pri prvom použití je okruh vody prázdny, preto môže byť stroj veľmi hlučný. Hluk sa postupne pri naplňaní okruhu upraví.
- Prístroj bol výrobcom skontrolovaný s použitím kávy, preto je celkom normálne, ak v mlynčeku nájdete stopy kávy. Výrobca však zaručuje, že spotrebič je úplne nový.
- Odporúčame vám čo najskôr vykonať nastavenie tvrdosti vody podľa postupu opísaného v kapitole „15. Programovanie tvrdosti vody“.

1. Zasuňte konektor napájacieho kábla (D7) do príslušného miesta (A21) na zadnej strane spotrebiča a zapojte spotrebič do elektrickej siete (obr. 1). Uistite sa, že hlavný vypínač (A22), nachádzajúci sa na zadnej strane spotrebiča, je stlačený (obr. 2);
2. „SELECT LANGUAGE“ (zvoliť jazyk): Stlačíte  až do zobrazenia požadovaného jazyka na displeji: potom stlačte vľavku pre daný jazyk.

Pokračujte potom podľa pokynov uvedených na displeji spotrebiča:

3. „NÁDRŽKU NAPLNĚTE ČERSTVOU VODOU“: vyťahnite nádržku na vodu (A17) (obr. 3), naplňte čerstvou vodou až po čiaru MAX (zobrazená nádržke) (obr. 4) a znovu vložte nádržku (obr. 5);
4. „VLOŽTE VYDÁVAČ VODY“: Skontrolujte, či je vydávač horúcej vody (D6) zasunutý na tryske (A8) (obr. 6) a umiestnite peďen nádobu (obr. 7) s minimálnym objemom 100 ml;

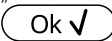
5. „PRÁZDNY OKRUH“ „STLAČTE OK NA SPUSTENIE“: stlačte  na potvrdenie: spotrebič vydá vodu z vydávača (obr. 8) a potom sa automaticky vypne. Teraz je kávovar pripravený na normálne používanie.

Poznámka!

- Pri prvom použití je potrebné urobiť 4 - 5 káv cappuccino, kým spotrebič začne podávať uspokojivý výsledok.
- Počas prípravy prvých 5 - 6 káv cappuccino je normálne, keď počuť hluk vriacej vody.
- Pre lepší výkon spotrebiča odporúčame nainštalovať zmäkčovací filter (D4) podľa pokynov uvedených v kapitole „16. Zmäkčovací filter“. Pokiaľ váš model nemá filter vo vybavení, je možné oň požiadať v autorizovaných strediskách asistencie De'Longhi.

4. ZAPNUTIE PRÍSTROJA

Poznámka!

Pred prvým zapnutím spotrebiča skontrolujte, či je hlavný vypínač (A22) stlačený (obr. 2).

Pri každom zapnutí spotrebiča prebehne cyklus automatického predhrievania a preplachovania.

- Na zapnutie spotrebiča stlačte tlačidlo  (A7) (obr. 8): na displeji objaví správa „PREBIEHA OHREV“ „ČAKAJTE PROSÍM“.
- Po ukončení ohrevu sa na spotrebiči zobrazia ďalšia správa: „PREBIEHA PREPLACHOVANIE“ „ČAKAJTE PROSÍM“; týmto spôsobom spotrebič okrem ohrievania kotla pokračuje prúdením vody vo vnútorných potrubiach, aby sa aj potrubia zohriali.

Spotrebič je pripravený na použitie, keď sa zobrazí hlavná obrazovka (domovská stránka).

5. VYPNUTIE SPOTREBIČA

Pri každom vypnutí spotrebič vykoná automatické preplachovanie, pokiaľ bola predtým pripravená káva.

- Na vypnutie spotrebiča stlačte tlačidlo  (A7) (obr. 8).
- Na displeji sa objaví nápis „PREBIEHA VYPINANIE“ ČAKAJTE PROSÍM“: V prípade potreby spotrebič vykoná preplachovanie, a potom sa vypne (pohotovostný režim).

Poznámka!

Pokiaľ spotrebič nebude dlhšiu dobu používaný, odpojte ho od elektrickej siete:



- najskôr spotrebič vypnite stlačením tlačidla  (obr. 8);
- uvoľnite hlavný vypínač (A22) umiestnený na zadnej strane spotrebiča (obr. 2).

Dôležité!

Nikdy nestlačte hlavný vypínač, kým je spotrebič zapnutý.

6. NASTAVENIA MENU

6.1 Vstup do menu

1. Stlačte tlačidlo  (C3) pre vstup do menu;
2. Položky menu si prezerajte stláčaním tlačidla  až do zobrazenia požadovanej položky;
3. Stlačte položku menu, ktorú chcete vybrať.

6.2 Návrat z menu

Po vykonaní požadovaných nastavení stláčajte  až do návratu na domovskú stránku.

6.3 Preplachovanie

S touto funkciou je možné nechať vytekať horúcu vodu z vydávača kávy (A9) a z vydávača horúcej vody (D6), ak je vložený, tak, aby sa vyčistil a zohrial vnútorný okruh spotrebiča.

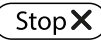
1. Pod vydávač kávy a vydávač horúcej vody umiestnite nádobu s objemom minimálne 100 ml (obr. 8).
2. Po zvolení položky „PREPLACHOVAN.“ po niekoľkých sekundách, najprv z vydávača kávy a následne z vydávača horúcej vody (ak je vložený), vyteká horúca voda, ktorá čistí a zohrieva vnútorný okruh spotrebiča (obr. 7).
3. Na prerušenie preplachovania stlačte  alebo počkajte na automatické prerušenie.

Poznámka!

- Pre obdobia nepoužívania presahujúce 3 - 4 dni sa dôrazne odporúča po opätovnom zapnutí spotrebiča vykonať 2 - 3 preplachovania ešte pred použitím;
- Je bežné, keď sa po vykonaní takéhoto čistenia v nádobe na zvyšky kávy (A11) nachádza voda.

6.4 Odvápňovanie



Pokyny týkajúce sa vykonania odvápňovania nájdete v kapitole „14. Odvápňovanie“.





6.5 Filter vody

Pokyny týkajúce sa inštalácie filtra (D4) nájdete v kapitole „16. Zmäčkovací filter“.

6.6 Hodnoty nápojov

V tejto časti si môžete prezrieť osobné nastavenia a prípadne resetovať jednotlivé nápoje pri každom profile na hodnoty z výroby.

1. Po vstupe do menu nastavení stlačte tlačidlo „HODNOTY NÁPOJA“: na displeji sa objaví panel hodnôt prvého nápoja;
2. Hodnoty sa zobrazia na vertikálnych lištách: hodnota z výroby je označená symbolom  kým aktuálne nastavená hodnota je označená vyplnením vertikálnej lišty;
3. Pre návrat do menu nastavení stlačte  Pre prezeranie a zobrazenie nápojov stlačte .

4. Na resetovanie nápoja zobrazeného na displeji na hodnoty z výroby stlačte  ;
5. „POTVRDIŤ RESEZ?“: na potvrdenie stlačte  (na zrušenie stlačte );
6. „HODNOTY Z VÝROBY“ „NASTAVENÉ“: stlačte .

Nápoj je znovu naprogramovaný na hodnoty z výroby. Pokračujte s ďalšími nápojmi alebo sa vráťte na domovskú stránku 2 stláčaniami .



Poznámka!

Na úpravu nápojov iného profilu sa vráťte na domovskú stránku, vyberte požadovaný profil a zopakujte postup.

6.7 Autom. vypnutie (pohotovostný režim)

Je možné zmeniť automatické vypnutie tak, aby sa spotrebič vypol po 15 alebo 30 minútach alebo po 1, 2 alebo 3 hodinách nepoužívania.



Pre naprogramovanie automatického vypnutia postupujte nasledovne:

1. Stlačte „AUTOM.VYPNUTIE“;
2. Zvoľte požadovaný časový interval stláčením šípok výberu pre  (pridanie) alebo  (zmenšenie) hodnoty;
3. Na potvrdenie stlačte .

Automatické vypnutie je týmto naprogramované.

6.8 Úspora energie

Pomocou tejto funkcie je možné aktivovať alebo deaktivovať režim pre úsporu energie. Keď je táto funkcia aktívna, znižuje spotrebu elektrickej energie v súlade s európskou legislatívou. Pre deaktiváciu alebo aktiváciu režimu „úspora energie“ postupujte nasledovne:

1. Stlačte „ÚSPORA ENERGIE“ na vypnutie () alebo zapnutie () funkcie;

Na hornej lište domovskej stránky sa objaví príslušný symbol (B2) na signalizáciu toho, že funkcia bola aktivovaná.

Poznámka:

Ak je aktívny režim úspory energie, výdaj pary si môže vyžadovať niekoľko sekúnd čakania.

6.9 Teplota kávy

Asi prajete zmeniť teplotu vody použitej pri príprave kávy, postupujte nasledujúcim spôsobom:

1. Stlačte „TEPLOTA KÁVY“: na displeji sa zobrazia nastavitel'né hodnoty (aktuálna hodnota je podčiarknutá);
2. Stlačte hodnotu, ktorú chcete nastaviť (NÍZKA, STREDNÁ, VYSOKÁ, MAXIMÁLNA).

6.10 Tvrdosť vody

Pokyny týkajúce sa nastavenia tvrdosti vody nájdete v kapitole „15. Programovanie tvrdosti vody“.



6.11 Nastavenie jazyka

Ak si prajete zmeniť jazyk na displeji, postupujte nasledujúcim spôsobom:

1. Stlačte „NASTAV. JAZYKA“;
2. Stlačte vlajku pre jazyk, ktorý chcete zvoliť (stlačte  na zobrazenie všetkých dostupných jazykov).



6.12 Zvukový signál

Touto funkciou sa aktivuje alebo deaktivuje zvukový signál, ktorý spotrebič vydá pri každom stlačení ikon a pri zasunutí/vysunutí prvkov príslušenstva. Pre vypnutie alebo opätovnú aktiváciu zvukového signálu postupujte nasledovne:

1. Stlačte „ZVUKOVÝ SIGNÁL“ na vypnutie () alebo zapnutie () funkcie;

6.13 Bluetooth

S touto funkciou sa aktivuje alebo deaktivuje ochranný PIN pre spojenie zo zariadenia do spotrebiča.

1. Stlačte „BLUETOOTH“: na displeji sa zobrazí sériové číslo stroja (19-miestne) a 4-ciferné číslo (PIN);
2. Stlačte () na vypnutie alebo () na zapnutie požiadavky na zadanie PIN pri pripojení cez aplikáciu;

Prednastavený PIN spotrebiča je „0000“: odporúča sa nastaviť osobný PIN priamo z aplikácie.



Poznámka!

Výrobné číslo spotrebiča, ktoré je možné zobraziť vo funkcii „Bluetooth“, vám umožní identifikovať spotrebič s istotou v momente, keď sa vytvára spojenie s aplikáciou.

6.14 Hodnoty z výroby

Pomocou tejto funkcie sa obnovia hodnoty z výroby pre množstvo pre všetky profily (okrem jazyka, ktorý zostane taký, aký je aktuálne nastavený).

Pre obnovenie hodnôt z výroby postupujte nasledovne:

1. Stlačte „HODNOTY Z VÝROBY“: na displeji sa zobrazí „POTVRDÍŤ HODNOTY Z VÝROBY?“, stlačte () na potvrdenie (alebo stlačte () na zrušenie operácie);
2. „OBNOVENÉ HODNOTY Z VÝROBY“: stlačte () na potvrdenie.

6.15 Štatistika

Pomocou tejto funkcie sa zobrazia štatistické údaje spotrebiča. Pre ich zobrazenie postupujte nasledujúcim spôsobom:

1. Stlačte „ŠTATISTIKA“ a skontrolujte všetky štatistické údaje, položky si prezriete pomocou ()

6.16 Osobné nastavenie profilu

Na osobné nastavenie ikony aktuálneho profilu postupujte nasledovne:

1. Stlačte „UPRAVTEPROFIL“;
2. Stlačte požadovanú ikonu: na domovskej stránke sa horná lišta zobrazí vo farbe ikony.

7. PRÍPRAVA KÁVY



7.1 Príprava kávy pri použití zrnkovej kávy

Pozor!

Nepoužívajte zelené alebo karamelizované kávové zrnká alebo kávové zrnká obalené v cukre, pretože by sa mohli nalepiť do mlynčeka na kávu a znemožniť jeho používanie.

1. Nasypte zrnkovú kávu do príslušného zásobníka (A3) (obr. 10);
2. Pod vydávač kávy (A9) umiestnite šálku;
3. Vydávač kávy znížte tak, aby bol čo najbližšie k šálke (obr. 11): dosiahnete tak lepšiu penu;
4. Vyberte požadovanú kávu:
 - ESPRESSO
 - LONG
 - KÁVA
 - DOPPIO+
 - 2X ESPRESSO
5. Príprava je spustená a na displeji sa objaví obrázok zvoleného nápoja a priebehový diagram, ktorý zobrazuje priebeh prípravy.

Poznámka:

- Je možné pripraviť súčasne 2 šálky kávy ESPRESSO stlačením „2X “ počas prípravy 1 kávy espresso (obrázok zostane zobrazený na niekoľko sekúnd na začiatku prípravy).
- Kým spotrebič pripravuje kávu, výdaj je možné kedykoľvek zastaviť stlačením ktorejkoľvek ikony ()

Po dokončení prípravy je spotrebič pripravený pre ďalšie použitie.







Poznámka!

- Počas používania sa na displeji môžu zobraziť niektoré správy (NAPLNĚ NÁDRŽKU, VYPŘÁZ. NÁDOBKU NA ZVYŠKY KÁVY, atď.), ktorých význam je uvedený v kapitole „18. Správy zobrazené na displeji“.
- Informácie o získaní teplejšej kávy nájdete v odstavci „7.6 Odporúčania pre dosiahnutie horúcejšej kávy“.
- Ak káva vyteká len po kvapkách alebo je málo hustá či s malým množstvom peny alebo je veľmi studená, preštudujte si pokyny uvedené v odseku „7.5 Nastavenie kávového mlynčeka“ a v kapitole „19. Riešenie problémov“.

- Príprava každej kávy sa dá osobne nastaviť (pozri kapitoly „11. Osobné nastavenie nápojov“ a „12. Uloženie vlastného používateľského profilu“).

7.2 Volba arómy kávy





Stlačte tlačidlo  (C6):

my 	Osobné nastavenie (ak je naprogramované) / Štandard
	VEĽMI JEMNÁ
	JEMNÁ
	STREDNÁ
	VÝRAZNÁ
	VEĽMI VÝRAZNÁ
	(pozri „7.4 Príprava kávy pri použití mletej kávy“)

Po výdaji sa nastavenie arómy vráti na hodnotu **my** .

7.3 Volba množstva kávy

Stlačte tlačidlo  (C1):

my 	Osobné nastavenie (ak je naprogramované) / Štandardné
	MNOŽSTVO SMALL
	MNOŽSTVO MEDIUM
	MNOŽSTVO LARGE
	MNOŽSTVO X-LARGE

Po výdaji sa nastavenie množstva vráti na hodnotu **my** .

7.4 Príprava kávy pri použití mletej kávy

Pozor!

- Nikdy do spotrebiča nesypete mletú kávu, kým je spotrebič vypnutý, aby ste tak zabránili rozsypaniu kávy vnútri a znečisteniu spotrebiča. Spotrebič by sa týmto spôsobom mohol poškodiť.
- Nikdy nesypete viac ako 1 zarovnanú odmerku (D2), inak by mohlo dôjsť ku znečisteniu spotrebiča alebo k upchatiu násypky (A4).
- Ak používate namletú kávu, je možné naraz pripraviť iba jednu kávu.

1. Stlačte tlačidlo  (C6), dokým sa na displeji nezobrazí „☞“ (mletá).

2. Otvorte vrchnák násypky na mletú kávu (A2).
3. Ubezpečte sa, že násypka (A4) nie je upchaná, potom nasypete zarovnanú odmerku mletej kávy (obr. 12).
4. Umiestnite jednu šálku pod ústia vydávača kávy (A9).
5. Vyberte požadovanú kávu:
 - ESPRESSO
 - LONG
 - KÁVA

6. Príprava sa spustí a na displeji sa objaví obrázok zvoleného nápoja a progresívna lišta zobrazujúca priebeh prípravy.

Po dokončení prípravy je spotrebič pripravený pre ďalšie použitie.

Dôležité! Príprava kávy LONG:

V polovici prípravy sa objaví správa „VSYPTÉ MLETÚ KÁVU“ „MAX. JEDNU ODMERKU“. Potom vsypete jednu zarovnanú odmerku mletej kávy a stlačte .

7.5 Nastavenie kávového mlynčeka

Mlynček na kávu nie je treba regulovať, aspoň spočiatku, pretože bol výrobcom nastavený tak, aby bolo dosiahnuté správne vydávanie kávy.

Pokiaľ však po príprave prvých káv dochádza k nepríliš hmotnému výdaju s malým množstvom peny, alebo príliš pomalému výdaju kávy (po kvapkách), je treba výdaj kávy upraviť pomocou gombíka určeného na reguláciu stupňa pomletia (A5) (obr. 13).

Poznámka!

Regulačný gombík je možné otočiť, len kým je kávový mlynček v chode, počas začiatkovej fázy prípravy kávových nápojov.

Ak káva vyteká pomaly alebo nevyteká vôbec, otočte o jedno cvaknutie v smere otáčania hodinových ručičiek smerom k číslu 7.

Naopak, pre získanie hustejšej kávy a pre zlepšenie vzhľadu peny otočte o jedno cvaknutie doľava smerom k číslu 1 (nie viac ako o jedno cvaknutie naraz, pretože ináč by káva mohla vychádzať po kvapkách).

Efekt tejto úpravy sa prejaví až po výdaji najmenej 2 káv za sebou. Ak sa po tejto úprave nedosiahne požadovaného výsledku, je potrebné zopakovať úpravu otáčaním gombíka vždy o jedno cvaknutie.

7.6 Odporúčania pre dosiahnutie horúcejšej kávy

Horúcejšiu kávu dosiahnete aj nasledujúcim postupom:

- vykonajte preplachovanie vybratím funkcie „Preplachovanie“ v menu nastavení (odstavec „6.3 Preplachovanie“);
- nahrejte šálku horúcou vodou (použite funkciu horúca voda, pozri kapitolu „10. Výdaj horúcej vody“);
- zvýšte teplotu kávy v menu nastavení „☞“ (C3) (odstavec „6.9 Teplota kávy“).

8. PRÍPRAVA HORÚCICH NÁPOJOV S MLIEKOM

Poznámka!

Aby sa zabránilo dosiahnutiu málo napeneného mlieka alebo mlieka s veľkými bublinami, vždy vyčistite veko nádržky na mlieko (E2) a trysku horúcej vody (A8) podľa pokynov v odstavcoch „8.4 Čistenie nádržky na mlieko po každom použití“ a „13.10 Čistenie nádržky na mlieko“ a „13.11 Čistenie trysky horúcej vody“.

8.1 Naplnenie a zasunutie nádržky na mlieko



1. Odoberte veko (E2) (obr. 14);
2. Naplňte nádržku na mlieko (E3) potrebným množstvom mlieka, neprevyšujúc hladinu po rysku MAX vytlačenu na nádobke (obr. 15). Nezabudnite, že každá čiarka vytlačená naboku nádržky približne zodpovedá 100 ml mlieka;

Poznámka!

- Pre dosiahnutie hustejšej a rovnomernejšej peny použite celkom odtučnené mlieko alebo polotučné mlieko s teplotou, ktorú má v chladničke (cca 5° C).
 - Ak je aktívny režim „Úspora energie“, výdaj nápoja si môže vyžadovať niekoľko sekúnd.
3. Uistite sa, že hadička na nasávanie mlieka (E4) je starostlivo zasunutá do príslušného miesta na spodku veka nádržky na mlieko (obr. 16);
 4. Nasadte naspäť veko na nádržku na mlieko;
 5. Vytiahnite vydávač horúcej vody, ak sa používa (D6);
 6. Zatláčte nádržku na mlieko (E) na trysku (A8) až na doraz (obr. 17): spotrebič vydá signálny tón (ak je funkcia zvukového signálu aktívna);
 7. Umiestnite dostatočne veľkú šálku pod ústia vydávača kávy (A9) a pod hadičku vydávača napeneného mlieka (E5), regulujúcu dĺžku hadičky výdaja mlieka tak, že ju priblížite k šálke jednoduchým potiahnutím smerom dole (obr. 18).
 8. Dodržujte pokyny uvedené pre každú špecifickú funkciu.

8.2 Regulácia množstva peny

Otáčaním gombíka regulácie peny (E1) sa volí množstvo peny v mlieku, ktorá bude vydaná počas prípravy mliečnych nápojov.

Poloha gombíka	Opis	Odporúča sa pre...
	ŽIADNA PENA	HORÚCE MLIKÉO (nenapenené) /CAFFELATTE
	MINIMÁLNA PENA	latte macchiato/ FLAT WHITE

	MAXIMÁLNA PENA	CAPPUCCINO/ CAPPUCCINO+ / CAPPUCCINO MIX / ESPRESSO MACCHIATO / HORÚCE MLIKÉO (napenené)
--	----------------	--

8.3 Automatická príprava nápojov s mliekom

1. Naplňte a zasunite nádržku na mlieko (E), ako je to uvedené na predchádzajúcom obrázku.
2. Vyberte požadovaný nápoj:
 - CAPPUCCINO
 - LATTE MACCHIATO
 - MILK (TEPLÉ MLIKÉO)
 - CAPPUCCINO+
 - CAPPUCCINO MIX
 - CAFFELATTE
 - FLAT WHITE
 - ESPRESSO MACCHIATO
3. Na displeji spotrebič odporúča otočiť gombíkom regulácie peny (E1) na základe peny, ktorú predpokladá originálny recept: potom otočte gombíkom nachádzajúcim sa na veku nádržky na mlieko.
4. Po niekoľkých sekundách spotrebič automaticky začne prípravu a na displeji sa objaví obrázok zvoleného nápoja a priebehový diagram zobrazujúci priebeh prípravy.

Po dokončení prípravy je spotrebič pripravený pre ďalšie použitie.

Poznámka: všeobecné informácie pre všetky prípravy s mliekom

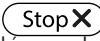
-  **Esc**: stlačte, ak chcete úplne prerušiť prípravu a vrátiť sa na domovskú stránku.
-  **Stop**: stlačte na prerušenie výdaja mlieka alebo kávy a prechod k nasledujúceho výdaju na dokončenie nápoja (ak plánujete ďalší výdaj).
- Príprava každého nápoja s mliekom sa dá osobne nastaviť (pozri kapitoly „11. Osobné nastavenie nápojov“ a „12. Uloženie vlastného používateľského profilu“).
- Nenechávajte nádržku s mliekom príliš dlho vonku z chladničky: čím viac sa zvyšuje teplota mlieka (5° C ideálna), tým viac sa zhoršuje kvalita peny.



8.4 Čistenie nádržky na mlieko po každom použití

Po každom použití funkcií mlieka sa zobrazí požiadavka „OTOČTE GOMBÍK“ „DO POLOHY CLEAN“ a je potrebné vykonať čistenie veka napeňovača mlieka:

1. Ponechajte nádržku na mlieko (E) zasunutú v prístroji (nie je potrebné vyprázdniť nádržku na mlieko);
2. Umiestnite šálku alebo inú nádobu pod hadičku vydávača napeneného mlieka;



- Otočte gombík na reguláciu peny (E1) na „CLEAN“ (obr. 19): na displeji sa zobrazí „PREBIEHA ČISTENIE“, „NÁDOBA POD VYDÁVAČ“ spolu s diagramom zobrazujúcim priebeh čistenia (obr. 20). Z hadičky na vydávanie napeneného mlieka vychádza para zmiešaná s horúcou vodou. Čistenie sa preruší automaticky;
- Nastavte gombík regulácie peny na jednu z volieb typu peny;
- Odstráňte nádržku na mlieko a vyčistíte trysku horúcej vody (A8) pomocou špongie (obr. 21).

Poznámka!

- Pokiaľ je potrebné pripraviť viac šálok nápojov s mliekom, pokračujte v čistení nádržky na mlieko po poslednej príprave. Na pokračovanie ďalšou prípravou po zobrazení hlásenia ohľadom funkcie CLEAN stlačte .
- Ak sa čistenie nevykoná, na displeji sa objaví symbol  na pripomenutie, že je potrebné vykonať čistenie nádržky na mlieko.
- Nádržka so zvyšným mliekom sa môže uchovávať v chladničke.
- V niektorých prípadoch pre vykonanie čistenia je nutné počkať, kým sa spotrebič nezahreje.

9. KANVICA NA KÁVU

- Pod vydávač kávy (A9) umiestnite kanvicu; pri výbere používanej kanvice berte do úvahy množstvo vydávanej kávy, teda:

Zvolená dávka	Množstvo (ml)
	250
	500
	750

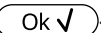
- Stlačte „NÁDOBA S KÁVOU“;
- „VÝBER AROMY“, „A POČET ŠÁLOK“;
- Stlačte .
- Po niekoľkých sekundách spotrebič automaticky začne prípravu a na displeji sa objaví obrázok zvoleného nápoja a priebehový diagram zobrazujúci priebeh prípravy.

Po dokončení prípravy je spotrebič pripravený pre ďalšie použitie.

Poznámka:

- : stlačte, ak chcete úplne prerušiť prípravu a vrátiť sa na domovskú stránku.

BEZPEČNOSTNÉ UPOZORNENIE:

Po príprave kanvice kávy nechajte spotrebič pred prípravou ďalšieho nápoja vychladnúť 5 minút. Riziko prehriatia!

10. VÝDAJ HORÚCEJ VODY

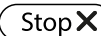

- Skontrolujte, či vydávač horúcej vody (D6) je správne pripnutý k tryske horúcej vody (A8);
- Umiestnite pod vydávač nádobu (čo najbližšie, aby nedochádzalo k rozstrekovaniu vody);
- Stlačte „HORÚCA VODA,“; na displeji sa objaví príslušný obrázok a diagram zobrazujúci priebeh prípravy;
- Spotrebič vydá horúcu vodu a potom automaticky výdaj preruší. Na ručné prerušenie výdaja horúcej vody stlačte .

Poznámka!

- Ak je aktívny režim „Úspora energie“, výdaj horúcej vody si vyžiada niekoľko sekúnd.
- Príprava horúcej vody sa dá osobne nastaviť (pozri kapitoly „11. Osobné nastavenie nápojov“ a „12. Uloženie vlastného používateľského profilu“).

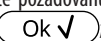

11. OSOBNÉ NASTAVENIE NÁPOJOV

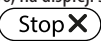
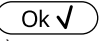
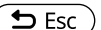
Arómu (pre nápoje, kde je uvedená) a dĺžku nápojov môžete osobne nastaviť.

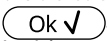
- Uistite sa, že je aktívny profil používateľa, v ktorom chcete vykonať osobné nastavenie nápoja; je možné zvoliť nápoje „MY“ pri každom zo profilov;
- Stlačte  (C5);
- Vyberte nápoj, ktorý chcete osobne nastaviť, a vstúpte do zobrazenia osobného nastavenia. Príslušné doplnky musia byť založené;
- (iba kávové nápoje) „VYBERTE SI ARÓMU KÁVY“: Vyberte požadovanú arómu stlačením „-“ alebo „+“ a stlačte .
- „MNOŽSTVO KÁVY“ „STOP NA ULOŽENIE“: Príprava sa začne a spotrebič navrhne obrazovku osobného nastavenia dĺžky zobrazenú vertikálnou lištou. Hviezdička vedľa lišty predstavuje aktuálne nastavené množstvo kávy;
- Keď množstvo dosiahne minimálne naprogramovateľné množstvo, na displeji sa objaví .
- Stlačte , keď sa v šálke dosiahne požadované množstvo;
- „CHCETE ULOŽIŤ“ „NOVÉ HODNOTY?“: Stlačte  na uloženie (alebo  na zrušenie).

Spotřebič potvrdí, či hodnoty boli uložené alebo nie (podľa predchádzajúceho výberu): stlačte . Spotřebič sa vráti na domovskú stránku.

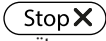
Poznámka!

- **Nápoje s mliekom:** do pamäte sa uloží aróma kávy a následne sa uložia do pamäte jednotlivé množstvá mlieka a kávy;
- **Horúca voda:** spotřebič vydá horúcu vodu: stlačte  na uloženie požadovaného množstva do pamäte.
- Je možné osobne nastaviť nápoje aj pripojením k DeLonghi Coffee Link App.
- Návrat z programovania je možný stlačením  : hodnoty nebudú uložené.

Tabuľka s množstvom nápojov		
Nápoj	Štandardné množstvo	Naprogramovateľné množstvo
ESPRESSO	40 ml	20-180 ml
LONG	160 ml	115-250 ml
KÁVA	180 ml	100-240 ml
DOPPIO+	120 ml	80-180 ml
HORÚCA VODA	250 ml	20-420 ml

12. ULOŽENIE VLASTNÉHO POUŽÍVATEĽSKÉHO PROFILU

S týmto spotřebičom je možné uložiť do pamäte 3 rôznych profilov, každý z nich je spojený s odlišnou ikonou.

Každý profil má v pamäti uložené osobné nastavenia ARÓMY a DĹŽKY nápojov „MY“ (pozri kapitolu „11. Osobné nastavenie nápojov“) a poradie, v ktorom sa zobrazujú všetky nápoje, závisí od frekvencie ich výberu.

Na vybratie profilu stlačte  : potom zvolte požadovaný profil.

Poznámka!

- Profil „ HOST“: vybratím toho profilu je možné vydať nápoje s nastaveniami z výroby.
- Je možné premenovať vlastný profil pripojením k DeLonghi Coffee Link App (zobrazia sa iba prvé 3 znaky).
- Informácie o osobnom nastavení ikony profilu sú uvedené v odseku „6.16 Osobné nastavenie profilu“.

13. ČISTENIE

13.1 Čistenie spotřebiča

Nasledujúce časti spotřebiča je treba pravidelne čistiť:

- vnútorný obvod spotřebiča;
- nádobu na zvyšky kávy (A11);
- odkvapkávacia miska (A15), nádoba na zber kondenzácie (A10), mriežka odkvapkávacej misky (A14) a indikátor plnej misky (A13);
- nádržku na vodu (A17);
- ústia vydávača kávy (A9);
- násypku na vsypanie mletej kávy (A9);
- vylúhovač (A20), prístupný po otvorení servisných dvierok (A19);
- nádržku na mlieko (E);
- trysku horúcej vody (A8);
- ovládací panel (B).

Pozor!

- Na čistenie spotřebiča nepoužívajte rozpúšťadlá, drsné čistiace prostriedky, ani alkohol. Pri plnoautomatických spotřebičoch De'Longhi nie je potrebné používať na čistenie spotřebiča chemické prísady.
- Žiadna časť spotřebiča sa nesmie umývať v umývačke riadu, okrem mriežky odkvapkávacej misky (A14) a nádržky na mlieko (E).
- Na odstraňovanie vodného kameňa alebo kávoých usadenín nikdy nepoužívajte kovové predmety, pretože by tak mohlo dôjsť k poškrabaniu kovového alebo plastového povrchu.

13.2 Čistenie vnútorného obvodu spotřebiča

Pri obdobiach nečinnosti dlhších ako 3-4 dni silno odporúčame pred použitím spotřebiča ho najprv zapnúť a vypustiť:

- 2 - 3 preplachovania vybratím funkcie „Preplachovanie“ (odsek „6.3 Preplachovanie“);
- trochu horúcej vody, po dobu niekoľkých sekúnd (kapitola „10. Výdaj horúcej vody“).

Poznámka!

Je bežné, keď sa po vykonaní takéhoto čistenia v nádobe na zvyšky kávy (A11) nachádza voda.

13.3 Čistenie nádoby na zvyšky kávy

Keď sa na displeji objaví „VYP. NÁD. NA ZVYŠKY KÁVY“, je potrebné ju vyprázdniť a vyčistiť. Kým sa nádoba na zvyšky kávy (A11) nevyčistí, spotřebič nemôže pripraviť kávu. Spotřebič signalizuje potrebu vyprázdniť zásobník, aj keď nie je plný, v prípade, ak ubehlo 72 hodín od prevej vykonanej prípravy (aby sa výpočet 72 hodín vykonal správne, spotřebič sa nikdy nesmie vypnúť hlavným vypínačom) (A22).

Dôležité! Nebezpečenstvo popálenín

Ak sa pripravuje niekoľko káv cappuccino naraz, kovová tácka na odkladanie šálok (A12) sa zahrieva. Počkať, kým vychladne a potom ju uchytiť len za prednú časť.

Na vykonanie čistenia (pri zapnutom spotrebiči):

1. Vytiahnite odkvapkávacia misku (A15) (obr. 22), vyprázdnite ju a vyčistite.
2. Vyprázdnite a starostlivo vyčistite nádobu na zvyšky kávy (A11), dbajte na to, aby ste odstránili usadeniny na dne: na túto operáciu použite štetec so špachtľou (D5) vo vybavení.
3. Skontrolujte nádobku na zber kondenzátu (A10) (červenej farby), a ak je plná, vyprázdnite ju.

Dôležité!

Pri vybratí odkvapkávacej mriežky musíte vždy vyprázdniť aj nádobu na zvyšky kávy, aj keď nie je úplne plná. Pokiaľ tento úkon nevykonáte, môže sa stať, že pri príprave ďalších káv sa nádoba na zvyšky kávy naplní viac, ako sa očakáva, a spotrebič sa upchá zvyškami použitej kávy.

13.4 Čistenie odkvapkávacej misky a nádoby na zber kondenzátu

Pozor!

Odkvapkávacia mriežka (A15) je vybavená plávajúcím indikátorom (A13) (červenej farby), ktorý označuje hladinu vody (obr. 23). Skôr ako tento ukazovateľ začne vyčnievať z podložky na šálky (A12), je potrebné nádobu vyprázdniť a vyčistiť, inak voda môže pretiecť z hrany a poškodiť spotrebič, oporný pult alebo okolitý priestor.

Pri vynímaní odkvapkávacej mriežky postupujte takto:

1. Vyberte odkvapkávacia mriežku a nádobu na zvyšky kávy (A11) (obr. 22);
2. Odoberte tácku na odkladanie šálok (A12), mriežku nádobu na zachyt. kvapiek (A14), potom vyprázdnite odkvapkávacia misku a nádobku na zvyšky kávy a všetky komponenty umyte.
3. Skontrolujte nádobku na zber kondenzátu červenej farby (A15) a, ak je plná, vyprázdnite ju;
4. Znovu založte odkvapkávacia misku s mriežkou a nádobku na zvyšky kávy.

13.5 Čistenie vnútra spotrebiča

Nebezpečenstvo úrazu elektrickým prúdom!

Pred akýmkoľvek čistením vnútorných častí spotrebiča musí byť spotrebič vypnutý (pozri „5. Vypnutie spotrebiča“) a odpojený od elektrickej siete. Spotrebič nikdy neponorajte do vody.

1. Pravidelne (približne raz do mesiaca) skontrolujte, či vnútorný priestor spotrebiča (prístupný po vybratí odkvapkávacej misky) (A15) nie je znečistený. V prípade potreby

odstráňte usadeniny kávy pomocou štetca vo výbave (D5) a špongie.

2. Všetky zvyšky povysávajte vysávačom (obr. 24).

13.6 Čistenie nádržky na vodu

1. Pravidelne (približne raz do mesiaca) a po každej výmene zmäčkovacieho filtra (D4) (pokiaľ je vo vybavení) vyčistite nádržku na vodu (A17) vlhkou handričkou a malým množstvom jemného čistiaceho prostriedku. Nádržku pred naplnením a vrátením na miesto riadne opláchnite;
2. Vytiahnite filter (ak je vo vybavení) a opláchnite ho pod tečúcou vodou;
3. Zasuňte naspäť filter (ak je vo vybavení), naplňte nádržku čerstvou vodou a zasuňte ju;
4. (Iba modely so zmäčkovacím filtrom) Vypustite približne 100 ml horúcej vody pre opätovnú aktiváciu filtra.

13.7 Čistenie ústia vydávača kávy

1. Pravidelne čistite ústia vydávača kávy (A9) pomocou špongie alebo handričky (obr. 25A);
2. Kontrolujte, či nie sú upchaté otvory vydávača kávy. Podľa potreby vyberte usadeniny kávy pomocou špáradla (obr. 25B).

13.8 Čistenie násypky na vsypanie namletej kávy

Pravidelne kontrolujte (približne raz za mesiac), či nie je upchatá násypka na vopred namletú kávu (A4). V prípade potreby odstráňte usadeniny kávy pomocou štetca (D5) vo výbave.

13.9 Čistenie vylúhovača

Vylúhovač (A20) je nevyhnutné vyčistiť aspoň raz za mesiac.

Dôležité!

Vylúhovač sa nedá vytiahnuť, ak je spotrebič zapnutý.

1. Ubezpečte sa, či bol spotrebič správne vypnutý (pozri kapitolu „5. Vypnutie spotrebiča“);
2. Vytiahnite nádržku na vodu (A17) (obr. 3);
3. Otvorte dverka vylúhovača (A19) (obr. 26) nachádzajúce sa na pravom boku;
4. Stlačte smerom dovnútra dve farebné uvoľňovacie tlačidlá a súčasne vytiahnite vylúhovač smerom von (obr. 27);
5. Ponorte vylúhovač približne na 5 minút do vody, a potom ho opláchnite pod tečúcou vodou;

Pozor!

VYPLÁCHNITE IBA VODOU

ŽIADNE ČISTIACE PROSTRIEDKY - ŽIADNA UMÝVAČKA RIADU

Čistite vylúhovač bez použitia saponátov, pretože by ho mohli poškodiť.

6. Pomocou štetca (D5) vyčistite eventuálne zvyšky kávy v sídle vylúhovača, viditeľné cez dverka;

- Po vycistení zasuňte vylúhovač na svoje miesto (obr. 28); potom stlačte nápis PUSH až kým nebudete počuť zvuk zasunutia na doraz;

Poznámka!

Ak je ťažké zasunúť vylúhovač späť, je treba ho nastaviť (pred jeho zasunutím) na správny rozmer silným stlačením dvoch páčok, ako je znázornené na obr. 29.

- Po zasunutí skontrolujte, či sa obe farebné tlačidlá vysunuli smerom von (obr. 30);
- Zavrite kryt vylúhovača;
- Opäť vložte nádržku na vodu.

13.10 Čistenie nádržky na mlieko

Na zachovanie účinnosti šľahača mlieka (E) čistite nádržku na mlieko podľa nasledujúceho opisu každé dva dni:

- Vyťahnite veko (E2);
- Stiahnite hadicu vydávачa mlieka (E5) a hadicu nasávača (E4) (obr. 31);
- Otočte gombík regulácie peny proti smeru otáčania hodinových ručičiek (E1) až do polohy „VLOŽIŤ“ (obr. 31) a vyťahnite ju smerom nahor;
- Dôkladne opláchnite všetky časti teplou vodou a jemným čistiacim prostriedkom. **Je možné umývať všetky časti v umývačke riadu, musia však byť umiestnené do príslušného horného košíka.** Venujte mimoriadnu pozornosť drážke a kanáliku, nachádzajúcich sa pod gombíkom (obr. 32), aby v nich nezostali zvyšky mlieka: eventuálne vyškrabte kanálik pomocou špáradla;

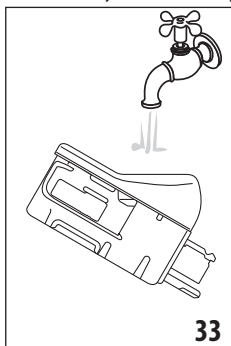

- Opláchnite vnútro umiestnenia gombíka regulácie peny pod tečúcou vodou (obr. 33);
- Skontrolujte, či nasávača hadička na mlieko a hadička na výdaj zostali upchané zvyškami mlieka;
- Nasadte späť gombík tak, aby šípka zodpovedala nápisu „INSERT“, nasadte hadičku vydávачa a hadičku nasávača mlieka;

- Nasadte naspäť veko na nádržku na mlieko (E2).

13.11 Čistenie trysky horúcej vody



Vyčistite trysku (A8) po každej príprave mlieka odstránením zvyškov mlieka uložených na tesneniach pomocou špongie (obr. 21).

14. ODVÁPŇOVANIE



Dôležité!

- Pred použitím si prečítajte pokyny a štítok prípravku na odvápnenie uvedené na obale prípravku na odvápnenie.
- Odporúča sa používať výhradne odvápnovacie prípravky De'Longhi. Použitie nevhodných odvápnovacích prípravkov, rovnako ako nesprávne vykonané odvápnovanie môžu viesť k nezrovnalostiam, na ktoré sa nevzťahuje záruka výrobcu.



Spotrebič odvápnite, keď sa na displeji objaví „NEVYHNUTNÉ ODVÁPŇOVANIE“ „ OK NA SPUSTENIE (~45min)“: ak chcete odvápnovanie vykonať ihneď, stlačte  a vykonajte operácie od bodu 3.

Pre odloženie odvápnovania na inokedy stlačte : na displeji symbol  pripomína, že spotrebič potrebuje odvápnovať. (hlásenie sa zobrazí pri každom zapnutí spotrebiča).

Pre vstup do menu odvápnovanie:

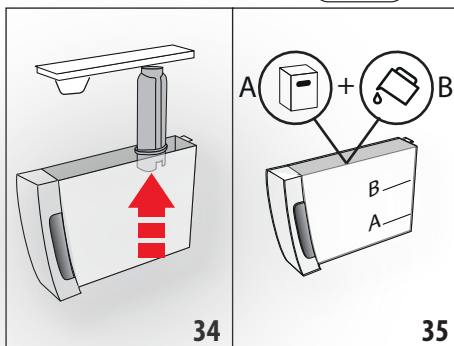
- Stlačte tlačidlo  (C3) pre vstup do menu;
- Stlačte „ODVÁPŇOVANIE“ a postupujte podľa pokynov na displeji;
- „VYBERTE FILTER VODY“ (obr. 34); vyťahnite nádržku na vodu (A17), odoberte filter vody (D4) (ak sa nachádza), vyprázdňte nádržku na vodu. Stlačte ;



- „ODVÁPŇOVAČ (ÚROVEŇ A) A VODU (ÚROVEŇ B)“ (obr. 35), do nádržky na vodu nalejte odvápnovací prípravok až po hladinu A (zodpovedá jednému 100 ml baleniu) vytlačenej na vnútornej strane nádržky, potom pridajte vodu (liter), až kým nedosiahnete hladinu B; znovu zasuňte nádržku na vodu. Stlačte ;
- „VYPRÁZDNITE ODKVAPKÁVACIU MRIEŽKU“ (obr. 22):
- Vyberte, vyprázdňte a znovu založte odkvapkávacia mriežka (A15) a nádobu na zvyšky kávy (A11). Stlačte ;
- „UMIESTNITE 2I NÁDOBU OK NA SPUSTENIE“:

Pod vydávača horúcej vody (D6) a pod vydávača kávy (A9) umiestni nádobu s minimálnym objemom 2 litra (obr. 9);

Pozor! Nebezpečenstvo popálenín

Z vydávača horúcej vody a vydávača kávy vyteká horúca voda obsahujúca kyseliny. Dávajte pozor, aby ste sa týmto roztokom nepostriekali.

8. Stlačte **Ok ✓** na potvrdenie nalitia odvápnovacieho roztoku. Na displeji sa zobrazí „PREBIEHA ODVÁPŇOVANIE, ČAKAJTE PROSÍM“: odvápnovací program sa spustí a odvápnovací roztok vyteká z vydávača horúcej vody aj z vydávača kávy, pričom automaticky vykonáva celú radu preplachovaní na odstránenie zvyškov vodného kameňa vnútri spotrebiča;

Po približne 25 minútach spotrebič preruší odvápnovanie;

9. „VYPLÁCHNITE A NAPLNTE VODOU AŽ PO ÚROVEŇ MAX“ (obr. 4): teraz je spotrebič pripravený na proces preplachovania čerstvou vodou. Vyprázdnite nádržku, ktorú ste použili na zber odvápnovacieho roztoku, a vyberte nádržku na vodu, vyprázdnite ju, opláchnite pod tečúcou vodou, naplňte ju čerstvou vodou až po rysku MAX a vložte ju späť do spotrebiča;

10. „UMIESTNITE 2l NÁDOBU, OK NA PREPLACHOVANIE“: Znovu položte nádobu použitú na zber odvápnovacieho roztoku pod vydávača kávy a vydávača horúcej vody (obr. 9) a stlačte **Ok ✓**;

11. Horúca voda vyteká najprv z vydávača kávy a následne z vydávača horúcej vody a displej zobrazí „PREBIEHA PREPLACHOVANIE“;

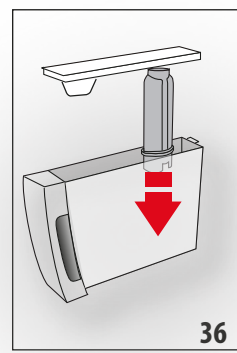

12. Keď sa voda z nádržky vyprázdni, vyprázdnite nádobu použitú na zber preplachovacej vody;

13. (ak je filter nainštalovateľný) „VLOŽTE FILTER NA SVOJE MIESTO“ (obr. 36). Stlačte **Next >** a vytiahnite nádržku na vodu, opätovne vložte zmäčkovací filter, ak bol predtým odobratý;

14. „VYPLÁCHNITE A NAPLNTE VODOU AŽ PO ÚROVEŇ MAX“

(obr. 4): Naplňte nádržku čerstvou vodou až po rysku MAX.;

15. „VLOŽTE NÁDRŽKU NA VODU“ (obr. 5): Opäť vložte nádržku na vodu;

16. „UMIESTNITE 2l NÁDOBU, OK NA PREPLACHOVANIE“: Znovu položte nádobu použitú na zber odvápnovacieho roztoku pod vydávača horúcej vody (obr. 9) a stlačte **Ok ✓**

17. Horúca voda vyteká z vydávača horúcej vody/pary a displej zobrazí „PPREBIEHA PREPLACHOVANIE, ČAKAJTE PROSÍM“;

18. „VYPRÁZDNITE ODKVPKÁVACIU MRIEŽKU“ (obr. 22): Po dokončení preplachovania vyberte, vyprázdňte a znovu založte odkvapkavicu mriežku (A15) a nádobku na zvyšky kávy (A11): stlačte **Next >**;

19. „ODVÁPŇOVANIE DOKONČENÉ“: stlačte **Ok ✓**;

20. „NÁDRŽKU NAPLNTE ČERSTVOU VODOU“: vyprázdnite nádobu použitú na zber preplachovacej vody, vytiahnite a naplňte nádržku na vodu čerstvou vodou až po rysku MAX a zasuňte do spotrebiča.

Operácia odvápnovania je takto dokončená.

Poznámka!

- Ak by sa cyklus odvápnovania neukončil správne (napr. nedostatok zásobovania elektrickou energiou), odporúča sa cyklus zopakovať;
- Je normálne, ak po vykonaní cyklu odvápnovania zostane voda v nádobe na zvyšky kávy (A11).
- Spotrebič potrebuje tretie prepláchnutie, ak nádrž na vodu nebola naplnená po maximálnu hladinu: slúži to na zaistenie toho, aby sa vo vnútorných obvodoch spotrebiča nenachádzal odvápnovací roztok. Pred spustením preplachovania sa uistite, že ste vyprázdнили nádobu na zachytávanie kvapiek;
- Prípadná požiadavka spotrebiča na odvápnenie v krátkom intervale za sebou je bežná a poskytuje ju rozvinutý systém kontroly použitý v spotrebiči.

15. PROGRAMOVANIE TVRDOTSI VODY

Správa „NEVYHNUTNÉ ODVÁPŇOVANIE - OK NA SPUSTENIE (~45MIN) “ sa zobrazí po stanovenej dobe používania, ktorá závisí od tvrdosti vody.

Spotrebič je z výroby nastavený na „STUPEŇ TVRDOTSI VODY 4“ . Podľa potreby môžete spotrebič naprogramovať v závislosti od skutočnej tvrdosti vody používanej v rôznych regiónoch a upraviť tak frekvenciu odvápnovania.

15.1 Meranie tvrdosti vody

1. Vyberte z obalu reakčný prúžok „TOTAL HARDNESS TEST“ (D1), ktorý je súčasťou príručky pokynov v anglickom jazyku.
2. Ponorte celý prúžok do pohára s vodou približne na jednu sekundu.
3. Vytiahnite prúžok z vody a zľahka ním oklepte. Asi po jednej minúte sa objaví 1, 2, 3 alebo 4 štvorcečky červenej farby v závislosti od tvrdosti vody, pričom každý štvoreček zodpovedá 1 stupňu tvrdosti.

Reakčný prúžok	Tvrdosť vody
	Úroveň 1 = mäkká voda
	Úroveň 2 = málo tvrdá voda
	Úroveň 3 = tvrdá voda
	Úroveň 4 = veľmi tvrdá voda

15.2 Nastavenie tvrdosti vody

1. Vstúpte do menu podľa pokynov v odseku „6.1 Vstup do menu“;
2. Stlačte „TVRDOŠŤ VODY“;
3. „TVRDOŠŤ VODY, AKTUÁLNA PODČIARKNUTÁ“: Stlačte požadované tlačidlo (úroveň 1 = mäkká voda, úroveň 4 = veľmi tvrdá voda);
4. Stlačte pre návrat na domovskú stránku. Od tejto chvíle je spotrebič naprogramovaný na nové nastavenie tvrdosti vody.

16. ZMÄKČOVACÍ FILTER

Niektoré modely sú vybavené zmäkčovacím filtrom (D4); pokiaľ ho váš model nemá, odporúčame vám ho zakúpiť v autorizovaných strediskách asistencie De'Longhi.

Pre správne použitie filtra sa riadte pokynmi uvedenými nižšie.

16.1 Inštalácia filtra

1. Vyberte filter (D4) z obalu.
2. Vstúpte do menu podľa pokynov v odseku „6.1 Vstup do menu“;
3. Stlačte „FILTER VODY“;
4. „OTOČTE INDIKÁTOR DÁTUMU DO NASLED. 2 MESIACOV“ (obr. 37): otáčajte kurzorom dátumovníka, dokým sa nezobrazia 2 nasledujúce mesiace použitia. Stlačte ;

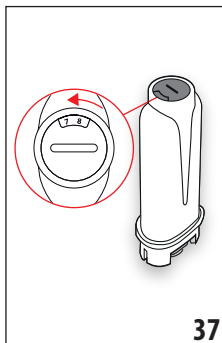

37

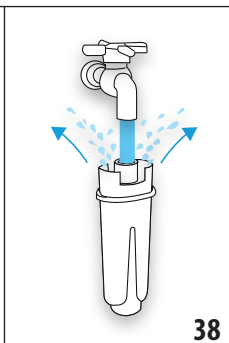

38

Poznámka

Trvanlivosť filtra je dva mesiace pri bežnom použití spotrebiča, ak spotrebič zostane nepoužívaný s inštalovaným filtrom, jeho trvanlivosť je maximálne 3 týždne.

5. „NECHAJTE TIEČŤ VODU, DOKÝM NEZAČNE VYTEKAŤ“ (obr. 38): Pre aktiváciu filtra nechajte tiecť vodu z vodovodu do otvoru filtra, ako je znázornené na obrázku, tak dlho, kým voda nevychádza z bočných otvorov po dobu viacej ako jednu minútu. Stlačte ;
6. Vyberte nádržku (A17) zo spotrebiča a naplňte ju vodou.
7. „PONORTE FILTER A NECHAJTE UNIKÁŤ VZDUCH“ (obr. 39): Zasuňte filter do nádržky na vodu a úplne ho ponorte asi na desať sekúnd, pričom ho nakláňajte tak, aby z neho vyšli vzduchové bubliny. Stlačte ;
8. „VLOŽTE FILTER NA SVOJE MIESTO“: Vložte filter (D4) do príslušného miesta (obr. 36) a zatlačte až na doraz. Stlačte ;
9. „VLOŽTE NÁDRŽKU NA VODU“: Uzavrite nádržku vekom (A16), potom ju opätovne zasuňte do spotrebiča (obr. 5);

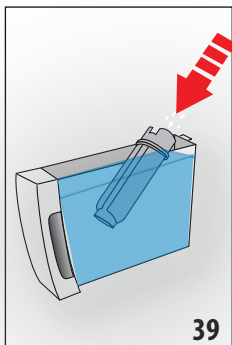

39

10. „UMIESTNITE NÁDOBU 0,5L, OK NA AKTIVÁCIU FILTRA“ (obr. 7): pod vydávač horúcej vody (D6) umiestnite nádobu a stlačte : výdaj sa začne a automaticky sa preruší.

Teraz je nový filter aktívny a môže sa pokračovať v používaní spotrebiča.

16.2 Výmena filtra

Vymeňte filter (D4), keď sa na displeji objaví „VYMEŇTE FILTER VODY, STLAČTE OK NA SPUSTENIE“: ak chcete výmenu vykonať ihneď, stlačte a vykonajte operácie od bodu 5.

Pre odloženie výmeny na inokedy stlačte : symbol na displeji pripomína, že je potrebné vymeniť filter. Pri výmene postupujte nasledujúcim spôsobom:

1. Vyberte nádržku (A17) a opotrebovaný filter;
2. Z obalu vyberte nový filter;
3. Vstúpte do menu podľa pokynov v odseku „6.1 Vstup do menu“;
4. Postupujte podľa operácií zobrazených v predchádzajúcom odseku od bodu 3.



Teraz je nový filter aktívny a môže sa pokračovať v používaní spotrebiča.

Poznámka!

Keď ubehli dva mesiace používania (pozri dátumovník) alebo sa spotrebič nepoužíval viac ako 3 týždne, je potrebné vykonať výmenu filtra, aj keď to spotrebič ešte nepožaduje.

16.3 Vyňatie filtra

Pokiaľ si prajete používať spotrebič bez filtra (D4), je potrebné ho odstrániť a označiť odobratie. Postupujte nasledovne:

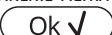
1. Vyberte nádržku (A17) a opotrebovaný filter;
2. Vstúpte do menu podľa pokynov v odseku „6.1 Vstup do menu“;
3. Stlačte „FILTER VODY“;
4. Stlačte tlačidlo pre „VYBERTE FILTER VODY“;
5. „POTVRDIŤ ODSTR. FILTRA“: stlačte  (ak si želáte návrat do menu nastavení, stlačte );
6. „ODSTRÁNENIE FILTRA VYKON.“: spotrebič uloží úpravu. Stlačte  pre návrat na domovskú stránku.

Poznámka!



Keď ubehli dva mesiace používania (pozri dátumovník) alebo sa spotrebič nepoužíval viac ako 3 týždne, je potrebné vykonať výmenu filtra, aj keď to spotrebič ešte nepožaduje.



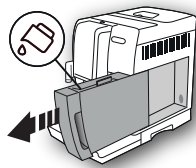
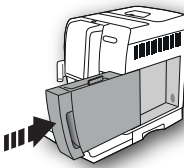

17. TECHNICKÉ ÚDAJE

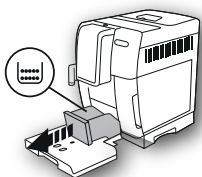
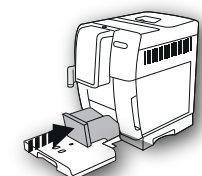

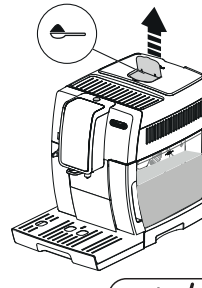
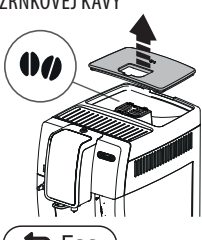
Napätie:	220-240V~ 50-60 Hz max. 10 A
Výkon:	1 450 W
Tlak: 1,9 MPa (19 bar)	
Objem nádržky na vodu:	1,8 l
Rozmery ŠxVxH:	240 x 440 x 360 mm
Dĺžka kábla:	1750 mm
Hmotnosť:	10 kg
Max. objem zásobníka zrnkovej kávy:	300 g
Frekvenčné pásmo:	2400 - 2483,5 MHz
Maximálny prenosový výkon	10 mW

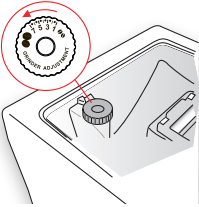



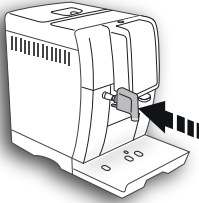
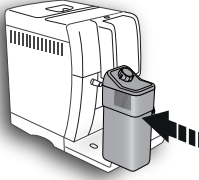
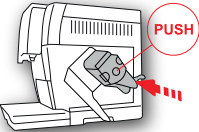

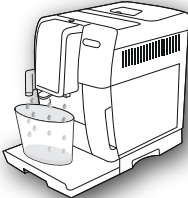
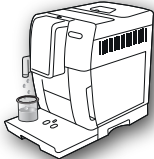

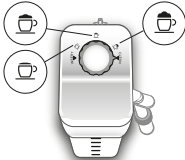



18. HLÁSENIA ZOBRAZENÉ NA DISPLEJI

ZOBRAZENÁ SPRÁVA	MOŽNÁ PRÍČINA	NÁPRAVA
NÁDRŽKU NAPLNĚTE ČERSTVOU VODOU  	V nádržke (A17) nie je dosť vody.	Naplňte nádržku na vodu a správne ju zasuňte zatlačením, až pokým nepočuť zapadnutie na doraz.
VLOŽTE NÁDRŽKU NA VODU 	Nádržka (A17) nie je vložená správne.	Nádržku vložte správne zatlačením na doraz.

ZOBRAZENÁ SPRÁVA	MOŽNÁ PRÍČINA	NÁPRAVA
<p>VYPRÁZDNITE NÁDOBU NA ZVYŠKY KÁVY</p> 	<p>Nádoba na zvyšky kávy (A11) je plná.</p>	<p>Vyprázdnite nádobu na zvyšky kávy, odkvapkávacia mriežku (A15) a vyčistite ich, potom znovu zasunite. Dôležité: pri vybratí odkvapkávacej mriežky musíte vždy vyprázdniť aj zbernú nádobu na zvyšky kávy, aj keď nie je úplne plná. Pokiaľ tento úkon nevykonáte, môže sa stať, že pri príprave ďalších káv sa nádoba na zvyšky kávy naplní viac, ako sa očakáva, a spotrebič sa upcháva zvyškami použitej kávy.</p>
<p>VLOŽTE NÁDOBU NA ZVYŠKY KÁVY</p> 	<p>Po vykonaní čistenia nebola vložená nádoba na zvyšky kávy (A11).</p>	<p>Vytiahnite odkvapkávacia mriežku (A15) a vložte nádobu na zvyšky kávy.</p>
<p>VLOŽTE MLETÚ KÁVU MAX. JEDNU ODMERKU</p> 	<p>Bola zvolená funkcia „mletá káva“, ale káva nebola nasypaná do násypky (A4).</p>	<p>Nasypte mletú kávu do násypky (obr. 12) a zopakujte vydaj</p>
<p>VLOŽTE MLETÚ KÁVU MAX. JEDNU ODMERKU</p> 	<p>Bola vyžiadaná káva LONG s mletou kávou</p>	<p>Nasypte mletú kávu do násypky (A4) (obr. 12) a stlačte tlačidlo pre „OK“ na pokračovanie a dokončenie výdaja.</p>
<p>NAPLNĚTE ZÁSObNÍK ZRNKOVEJ KÁVY</p> 	<p>Zrnká kávy sa minuli. Nádoba (A4) na mletú kávu je upchatá.</p>	<p>Naplňte zásobník zrnkovej kávy (A3) (obr. 10). Vyprázdnite násypku pomocou štetca (D5), ako je to opísané v ods. „13.8 Čistenie násypky na vyspanie mletej kávy“.</p>

ZOBRAZENÁ SPRÁVA	MOŽNÁ PRÍČINA	NÁPRAVA
<p>VELMI JEMNÉ MLETIE. NASTAVTE MLYNČEK</p>  	<p>Kávový mlynček melie príliš jemne, a preto káva vyteká veľmi pomaly alebo nevyteká vôbec.</p> <p>Ak je prítomný zmäčkovácý filter (D4), mohlo by dôjsť k uvoľneniu vzduchovej bubliny vnútri okruhu, ktorá zablokuje výdaj.</p>	<p>Zopakujte výdaj kávy a otočte regulačným gombíkom mletia kávy (A5) (obr. 13) o jedno cvaknutie smerom k číslu 7 v smere hodinových ručičiek, kým je mlynček na kávu v prevádzke. Ak je po príprave najmenej 2 káv výdaj stále príliš pomalý, zopakujte korekciu otočným regulačným gombíkom o ďalší stupeň (pozri ods. „7.5 Nastavenie kávového mlynčeka“). Ak problém pretrváva, overte, či nádržka na vodu (A17) je vložená až na doraz.</p> <p>Zasuňte vydávač horúcej vody (D6) do spotrebiča a vydajte trochu vody, kým prietok nebude pravidelný.</p>
<p>ZVOĽ. JEMNEJŠIU CHUŤ ALEBO ZNÍŽTE MNOŽSTVO KÁVY</p>  	<p>Použili ste príliš veľké množstvo kávy.</p>	<p>Vyberte jemnejšiu arómu stlačením tlačidla „ARÓMA“ (C6) alebo znížte množstvo mletej kávy (maximálne 1 odmerka).</p>
<p>ZASUŇTE VYDÁVAČ VODY</p> 	<p>Vydávač vody (D6) nie je zasunutý alebo je zasunutý nesprávne</p>	<p>Vydávač vody zasuňte na doraz.</p>
<p>ZASUŇTE NÁDRŽKU NA MLIEKO</p> 	<p>Nádobka na mlieko (E) nie je zasunutá správne.</p>	<p>Zasuňte nádobku na mlieko a zatlačte až na doraz.</p>
<p>ZASUŇTE JEDN. VYLÚHOVAČA</p> 	<p>Po čistení ste nezasunuli vylúhovač (A20).</p>	<p>Zasuňte vylúhovač podľa opisu v ods. „13.9 Čistenie vylúhovača“.</p>

ZOBRAZENÁ SPRÁVA	MOŽNÁ PRÍČINA	NÁPRAVA
<p>PRÁZDNY OKRUH STLAČTE OK NA SPUSTENIE</p>  <p>Ok ✓:</p>	<p>Hydraulický obvod je prázdny</p>	<p>Stlačte tlačidlo pre „OK“ a nechajte vytekať vodu z vydávača (D6): výdaj vody sa automaticky preruší. Ak problém pretrváva, overte, či nádržka na vodu (A17) je vložená až na doraz.</p>
<p>STLAČTE OK NA SPUS. ČIST. ALEBO OTOČTE GOMBÍK</p>  <p>Ok ✓:</p>	<p>Bola zasunutá nádržka na mlieko s gombíkom regulácie peny (E1) v polohe „CLEAN“.</p>	<p>Ak chcete pokračovať vo funkcii CLEAN, stlačte tlačidlo pre „OK“ alebo otočte gombíkom regulácie peny do jednej z polôh mlieka.</p>
<p>OTOČTE GOMBÍK DO POLOHY CLEAN</p>  <p>↩ Esc</p>	<p>Mlieko bolo práve vydané a je preto nevyhnutné vyčistiť vnútorné vedenia nádoby na mlieko (E).</p>	<p>Gombík regulácie peny (E1) otočte do polohy CLEAN (obr. 19).</p>
<p>OTOČTE GOMBÍK REGULÁCIE PENY</p> 	<p>Bola zasunutá nádržka na mlieko s gombíkom regulácie peny (E1) v polohe „CLEAN“.</p>	<p>Otočte gombík do polohy týkajúcej sa požadovanej peny.</p>

ZOBRAZENÁ SPRÁVA	MOŽNÁ PRÍČINA	NÁPRAVA
NEVYHNUTNÉ ODVÁPŇOVANIE OK NA SPUSTENIE (~45MIN)   Esc  Ok ✓	Signalizuje, že je nutné spotrebič odvápníť.	Stlačte tlačidlo pre „OK“ na spustenie odvápnovania alebo „ESC“, ak ho chcete vykonať inokedy. Je nevyhnutné čo najskôr vykonať program odvápnovania opísaný v kapitole „14. Odvápnovanie“.
VYMEŇTE FILTER VODY STLAČTE OK NA SPUSTENIE   Esc  Ok ✓	Zmäčkovací filter (D4) je opotrebovaný.	Stlačte tlačidlo pre „OK“ na výmenu filtra alebo ho vymeňte alebo „ESC“, ak to chcete urobiť inokedy. Riadte sa pokynmi v kap. „16. Zmäčkovací filter“.
VŠEOBECNÝ ALARM: POZRITE PRÍRUČKU / APP 	Vnútro spotrebiča je veľmi znečistené.	Spotrebič starostlivo vyčistite, ako je to opísané v kap. „13. Čistenie“. Ak správa na displeji pretrváva ešte po čistení, obráťte sa na stredisko servisnej služby.
	Pripomína, že je potrebné vykonať čistenie vnútorných potrubí nádržky na mlieko (E).	Gombík regulácie peny (E1) otočte do polohy CLEAN (obr. 19).
	Pripomína, že je potrebné vymeniť zmäčkovací filter (D4).	Vymeňte filter alebo ho odoberte podľa pokynov v kapitole „16. Zmäčkovací filter“.
	Pripomína, že je nutné spotrebič odvápníť.	Je nevyhnutné čo najskôr vykonať program odvápnovania opísaný v kapitole „14. Odvápnovanie“. Prípadná požiadavka spotrebiča na odvápnenie v krátkom intervale za sebou je bežná a poskytuje ju rozvinutý systém kontroly použité v spotrebiči.
	Signalizuje, že úspora energie je aktivovaná.	Pre vypnutie úspory energie postupujte podľa opisu v ods. „6.8 Úspora energie“  .
	Signalizuje, že spotrebič je v spojení bluetooth so zariadením.	
PREBIEHA ČISTENIE ČAKAJTE PROSÍM	Spotrebič zisťuje prítomnosť nečistôt vo svojom vnútri.	Počkajte, kým sa spotrebič vráti do stavu pripravený na použitie a znovu vyberte požadovaný nápoj. Ak problém pretrváva, obráťte sa na autorizované servisné stredisko.

19. RIEŠENIE PROBLÉMOV

Nižšie sú uvedené niektoré príklady chybného fungovania.

Ak sa problém nebude dať odstrániť opísaným spôsobom, skontaktujte sa s Technickou Asistenciou.

PROBLÉM	MOŽNÁ PRÍČINA	NÁPRAVA
Káva nie je horúca.	Šálky neboli predhriate.	Zohrejte šálky ich prepláchnutím horúcou vodou (Poznámka: môže sa použiť funkcia horúcej vody).
	Vylúhovač sa ochladil, pretože od poslednej vydanej kávy uplynuli 2 - 3 minúty.	Pred prípravou kávy vylúhovač zohrejte preplachovaním použitím príslušnej funkcie (pozri ods. „6.3 Preplachovanie“).
	Nastavená teplota kávy je nízka.	Z ponuky nastavte vyššiu teplotu kávy (pozri ods. „6.9 Teplota kávy“).
Káva je málo objemná alebo má málo peny.	Káva je zomletá príliš hrubo.	Otočte regulačným gombíkom mletia kávy (A5) o jeden stupeň smerom k číslu 1 v protismere hodinových ručičiek, kým je mlynček na kávu vo funkcii (obr. 13). Otáčajte gombíkom vždy o jeden stupeň až dovtedy, kým nedôjde k uspokojivému výdaju kávy. Efekt je viditeľný až po 2 vydaniach kávy (pozri ods. „7.5 Nastavenie kávového mlynčeka“).
	Káva nie je vhodná.	Používajte kávu pre použitie v kávovaroch na espresso.
	Káva nie je čerstvá.	Balenie kávy je otvorené dlhý čas a káva stratila chuť.
Káva vyteká príliš pomaly alebo iba kvapká.	Káva bola zomletá príliš jemne.	Otočte regulačným gombíkom mletia kávy (A5) o jeden stupeň smerom k číslu 7 v smere doprava, kým je mlynček na kávu zapnutý (obr. 13). Otáčajte gombíkom vždy o jeden stupeň až dovtedy, kým nedôjde k uspokojivému výdaju kávy. Efekt je viditeľný až po 2 vydaniach kávy (pozri ods. „7.5 Nastavenie kávového mlynčeka“).
Káva nevyteká z jedného alebo ani z jedného ústia vydávača kávy.	Ústia vydávača kávy (A9) sú upchaté.	Vyčistite ústia pomocou špáradla (obr. 25B).
Spotrebič nevydáva kávu	Spotrebič zistil nečistoty vo svojom vnútri: displej zobrazí „Prebieha čistenie“.	Počkajte, kým sa spotrebič vráti do stavu pripravený na použitie a znovu vyberte požadovaný nápoj. Ak problém pretrváva, obráťte sa na autorizované servisné stredisko.
Spotrebič sa nezapína	Konektor napájacieho kábla (D7) nie je dobre zapojený.	Konektor vložte na doraz do príslušného sedla na zadnej strane spotrebiča (obr. 1).
	Zástrčka nie je zapojená do zásuvky.	Zasuňte zástrčku do zásuvky (obr. 1).
	Hlavný vypínač (A22) nie je zapnutý.	Stlačte hlavný vypínač (obr. 2).

PROBLÉM	MOŽNÁ PRÍČINA	NÁPRAVA
Nie je možné vytiahnuť vylúhovač	Vypnutie nebolo vykonané správne	Spotrebič vypnite stlačením tlačidla  (A7) (pozri kap. „5. Vypnutie spotrebiča“).
Po dokončení odváňňovania si spotrebič vyžaduje tretie preplachovanie	Počas dvoch cyklov preplachovania nádržka (A17) nebola naplnená až po rysku MAX	Postupujte podľa požiadavky spotrebiča, avšak najprv vyprázdnite odkvapkávaciu mriežku (A15), aby sa zabránilo pretečeniu vody.
Mlieko nevyteká z hadičky na výdaj mlieka (E5)	Veko (E2) nádržky na mlieko (E) je špinavé	Vyčistite veko nádržky na mlieko tak, ako je opísané v ods. „13.10 Čistenie nádržky na mlieko“.
Mlieko má veľké bubliny a vystrekuje z hadičky na výdaj mlieka (E5) alebo je málo napenené	Mlieko nie je dostatočne studené alebo nie je polotučné alebo odtučnené.	Používajte celkom odtučnené mlieko alebo polotučné mlieko s teplotou, ktorú má v chladničke (cca 5 °C). Ak výsledok stále nie je uspokojivý, skúste použiť inú značku mlieka.
	Gombík regulácie peny (E1) je nesprávne nastavený.	Nastavte podľa údajov v kap. „8. Príprava horúcich nápojov s mliekom“.
	Veko (E2) alebo gombík regulácie peny (E1) nádržky na mlieko sú špinavé	Vyčistite veko a gombík nádržky na mlieko ako je to opísané v ods. „13.10 Čistenie nádržky na mlieko“.
	Trysky horúcej vody (A8) je špinavá	Trysku vyčistite podľa opisu v ods. „13.11 Čistenie trysky horúcej vody“.
Stroj sa nepoužíva a vydáva zvuky alebo vypúšťa obláčky pary	Stroj je pripravený na použitie alebo bol nedávno vypnutý a do ešte horúceho vydávača pary spadlo zopár kvapiek kondenzovanej vody	Je to súčasť bežnej prevádzky spotrebiča. Na zabránenie takým situáciám vyprázdnite odkvapkávaciu mriežku.

SPIS TREŚCI

1. WPROWADZENIE	281
1.1 Litery w nawiasach	281
1.2 Problemy i naprawy	281
1.3 Pobierz App!.....	281
2. OPIS	281
2.1 Opis urządzenia (str. 3 - A)	281
2.2 Opis home page (strony głównej) (str. 2 - B)	281
2.3 Opis panelu sterowania (str. 2 - C).....	281
2.4 Opis akcesoriów (str. 2 - D).....	282
2.5 Opis pojemnika na mleko (str. 2 - E).....	282
3. PIERWSZE WŁĄCZENIE URZĄDZENIA	282
4. WŁĄCZANIE URZĄDZENIA	282
5. WYŁĄCZANIE URZĄDZENIA	282
6. USTAWIENIA MENU.....	283
6.1 Wejście do menu.....	283
6.2 Wyjść z menu	283
6.3 Płukanie.....	283
6.4 Odkamienianie	283
6.5 Filtr wody	283
6.6 Ustawienia napojów	283
6.7 Automatyczne wyłączenie (standby)	283
6.8 Oszczędność energetyczna	283
6.9 Temperatura kawy	284
6.10 Twardość wody	284
6.11 Ustawianie języka	284
6.12 Sygnał dźwiękowy	284
6.13 Bluetooth	284
6.14 Ustawienia fabryczne	284
6.15 Statystyki.....	284
6.16 Personalizacja profilu	284
7. PRZYGOTOWANIE KAWY.....	284
7.1 Przygotowanie kawy przy użyciu kawy w ziarnach.....	284
7.2 Wybór smaku kawy.....	285
7.3 Wybór ilości kawy	285
7.4 Przygotowanie kawy z kawy mielonej.....	285
7.5 Regulacja młynka do kawy	285
7.6 Porady w celu uzyskania kawy o wyższej temperaturze	286
8. PRZYGOTOWANIE NAPOJÓW MLECZNYCH ..	286
8.1 Napełnianie i mocowanie pojemnika na mleko....	286
8.2 Regulacja ilości pianki	286
8.3 Automatyczne przygotowywanie napojów mlecznych	286
8.4 Czyszczenie pojemnika na mleko po każdym użyciu	287
9. DZBANEK KAWY.....	287

10. WYTWARZANIE GORĄCEJ WODY.....	287
11. PERSONALIZACJA NAPOJÓW	288
12. ZAPISAĆ WŁASNY PROFIL UŻYTKOWNIKA..	288
13. CZYSZCZENIE	288
13.1 Czyszczenie ekspresu	288
13.2 Czyszczenie wewnętrznego obwodu ekspresu	289
13.3 Czyszczenie pojemnika na fusy	289
13.4 Czyszczenie tacki na skropliny i zbiornika na skropliny	289
13.5 Czyszczenie wnętrza ekspresu do kawy.....	289
13.6 Czyszczenie zbiornika na wodę	289
13.7 Czyszczenie otworów dozownika kawy.....	290
13.8 Czyszczenie lejka do kawy mielonej.....	290
13.9 Czyszczenie automatu zaparzającego	290
13.10 Czyszczenie pojemnika na mleko	290
13.11 Czyszczenie rurki gorącej wody	290
14. ODKAMINIENIE	290
15. PROGRAMOWANIE TWARDOŚCI WODY	292
15.1 Pomiar twardości wody.....	292
15.2 Ustawienie twardości wody	292
16. FILTR ZMIĘKZAJĄCY	292
16.1 Montaż filtra	292
16.2 Wymiana filtra.....	293
16.3 Usunięcie filtra.....	293
17. DANE TECHNICZNE	293
18. KOMUNIKATY POJAWIAJĄCE SIĘ NA WYŚWIETLACZU.....	294
19. ROZWIĄZYWANIE PROBLEMÓW.....	299

1. WPROWADZENIE

Dziękujemy za wybranie automatycznego ekspresu do kawy i kawy cappuccino.

Prosimy o poświęcenie kilku minut na przeczytanie niniejszej instrukcji obsługi. W ten sposób unikniecie niebezpieczeństwa lub uszkodzenia urządzenia.

1.1 Litery w nawiasach

Litery w nawiasach odpowiadają legendzie podanej w Opisie urządzenia (str. 2-3).

1.2 Problemy i naprawy

W przypadku problemów, należy spróbować je rozwiązać, stosując się do wskazówek z rozdziałów „18. Komunikaty pojawiające się na wyświetlaczu” i „19. Rozwiązywanie problemów”.

Jeżeli próby rozwiązania problemu okażą się nieskuteczne lub w razie konieczności uzyskania dodatkowych wyjaśnień, należy się skontaktować biurem obsługi klienta, dzwoniąc pod numer podany w załączniku „Biuro obsługi klienta”.

Jeżeli Waszego kraju nie ma na liście, należy zadzwonić pod numer podany na gwarancji. W przypadku konieczności naprawy należy się zwrócić wyłącznie do Serwisu Technicznego firmy De'Longhi. Adresy zostały podane w karcie gwarancji załączonej do urządzenia.

1.3 Pobierz App!



Dzięki App De'Longhi Coffee Link można zdalnie zarządzać niektórymi funkcjami.

W App znajdują się również informacje, porady i ciekawostki na temat świata kawy. Wszystkie informacje na temat posiadanego ekspresu do kawy w zasięgu ręki.



Ten symbol wskazuje funkcje, którymi można zarządzać lub skonsultować za pomocą App.

Można również stworzyć do maksymalnie 3 nowych napojów i zapisać je w pamięci waszego ekspresu.

Zwróć uwagę:

Sprawdź kompatybilność urządzeń na „compatibledevices.delonghi.com”.

2. OPIS

2.1 Opis urządzenia (str. 3 - A)

- A1. Pokrywa pojemnika na ziarna kawy
- A2. Pokrywa lejka do kawy mielonej
- A3. Pojemnik na ziarna
- A4. Lejek do wypywania kawy mielonej
- A5. Pokrętko regulacji stopnia zmielenia kawy
- A6. Tacka na filiżanki
- A7. Przycisk (☺): aby włączyć lub wyłączyć ekspres (stand by)
- A8. Rurka gorącej wody
- A9. Dozownik kawy (z regulowaną wysokością)
- A10. Zbiornik na skropliny
- A11. Pojemnik na fusy
- A12. Podstawka na filiżanki
- A13. Wskaźnik poziomu wody w tacce na skropliny
- A14. Kratka tacki
- A15. Tacka na skropliny
- A16. Pokrywa zbiornika na wodę
- A17. Zbiornik na wodę
- A18. Miejsce na filtr zmiękczający wodę
- A19. Drzwiczki automatu zaparzającego
- A20. Automat zaparzający
- A21. Gniazdo łącznika kabla zasilającego
- A22. Główny wyłącznik

2.2 Opis home page (strony głównej) (str. 2 - B)

- B1. Symbol aktywnego bluetooth
- B2. Symbol aktywnej oszczędności energetycznej
- B3. Wybrany smak
- B4. Napoje wybierane bezpośrednio
- B5. Strzałka przewijania
- B6. Wybrana ilość
- B7. Alarm żądania odkamieniania
- B8. Alarm żądania czyszczenia pojemnika na mleko
- B9. Alarm żądania wymiany filtra

2.3 Opis panelu sterowania (str. 2 - C)

- C1. ☺☺☺ : wybór ilości napoju
- C2. 👤 : wybór profilu
- C3. ⚙️ : menu ustawień urządzenia
- C4. ↶️ : wciska się w celu wyjścia z wybranej funkcji i powrotu do głównego menu
- C5. (my) : Menu wyboru spersonalizowanych napojów. Podczas pierwszego użycia, jeżeli nie zaprogramowano według opisu z rozdziału „11. Personalizacja napojów”, przechodzi się bezpośrednio do personalizacji napoju
- C6. ☺/☺ : wybór smaku napoju

2.4 Opis akcesoriów (str. 2 - D)

- D1. Pasek kontrolny twardości wody „Total Hardness Test” (załączony na str. 2 instrukcji w języku angielskim)
- D2. Miarka do kawy mielonej
- D3. Odkamieniacz
- D4. Filtr zmiękczający (w niektórych modelach)
- D5. Pędzelek do czyszczenia
- D6. Dysza gorącej wody
- D7. Kabel zasilający

2.5 Opis pojemnika na mleko (str. 2 - E)

- E1. Pokrętko regulacji pianki i funkcji CLEAN
- E2. Pokrywa pojemnika na mleko
- E3. Pojemnik na mleko
- E4. Rurka zanurzana w mleku
- E5. Rurka wytwarzania spienionego mleka (regulowana)

3. PIERWSZE WŁĄCZENIE URZĄDZENIA

Zwróć uwagę!

- Podczas pierwszego użycia obwód wody jest pusty i dlatego maszyna może emitować hałas: zmniejszy się on w miarę napełniania obwodu.
- Ekspres został sprawdzony przez producenta przy użyciu kawy, dlatego jest rzeczą całkowicie normalną, że w młynku znajdują się jej ślady. Gwarantujemy, że niniejszy ekspres do kawy jest nowy.
- Zaleca się jak najszybsze ustawienie twardości wody zgodnie z procedurą opisaną w rozdziale „15. Programowanie twardości wody”.

1. Włożyć łącznik kabla zasilającego (D7) do gniazda (A21) znajdującego się z tyłu urządzenia, podłączyć urządzenie do sieci elektrycznej (rys. 1) i upewnić się, że wyłącznik główny (A22), umieszczony z tyłu urządzenia, jest wciśnięty (rys. 2);

2. „SELECT LANGUAGE” (ustaw język): Wcisnąć  , dopóki na wyświetlaczu nie pojawi się żądany język: następnie wcisnąć odpowiadającą mu flagę.

Następnie, wykonać czynności zgodnie z instrukcjami podanymi na wyświetlaczu urządzenia:

3. „NAPEŁNIJ ZBIORNIK” „ZIMNĄ WODĄ”: wyjąć zbiornik na wodę (A17) (rys. 3), napełnić do poziomu MAX (wybitego na zbiorniku) świeżą wodą (rys. 4); włożyć zbiornik na miejsce (rys. 5);

4. „ZAMOCUJ DYSZĘ WODY”: Sprawdzić, czy dysza gorącej wody (D6) została założona na odpowiadającą jej rurkę (A8) (rys. 6) i ustawić pod nią pojemnik (rys. 7) o minimalnej pojemności 100 ml;

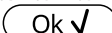
5. „PUSTY OBWÓD WODY” „NACIŚNIJ OK, ABY ROZPOCZĄĆ”: wcisnąć  , urządzenie wytworzy wodę z

dyszy gorącej wody (rys. 8) , a następnie automatycznie się wyłączy.

W tym momencie, ekspres jest gotowy do normalnego użytkowania.

Zwróć uwagę!

- Przy pierwszym użyciu należy zaparzyć 4-5 kaw cappuccino celem uzyskania zadowalającego efektu.
- Podczas przygotowania pierwszych 5-6 kaw cappuccino, normalną rzeczą jest hałas gotującej się wody: z czasem hałas się zmniejszy.
- Aby zapewnić lepsze funkcjonowanie urządzenia, zaleca się zainstalowanie filtra zmiękczającego (D4) według wskazówek przedstawionych w rozdziale „16. Filtr zmiękczający”. Jeżeli Wasz model nie posiada filtra, można go dostać w Autoryzowanym Centrum Serwisowym firmy De’Longhi.

4. WŁĄCZANIE URZĄDZENIA

Zwróć Uwagę!

Przed włączeniem urządzenia należy się upewnić, że główny wyłącznik (A22) jest wciśnięty (rys. 2).

Przy każdym włączeniu, urządzenie automatycznie przeprowadza cykl nagrzewania i płukania.

• Aby włączyć urządzenie, wcisnąć przycisk  (A7) (rys. 8): na wyświetlaczu pojawi się komunikat „NAGRZEWANIE W TOKU” „PROSZĘ CZEKAĆ”.

• Po zakończeniu nagrzewania, urządzenie pokaże następujący komunikat: „PŁUKANIE W TOKU” „PROSZĘ CZEKAĆ”; w ten sposób, poza nagraniem bojlera, nagrzewają się wewnętrzne przewody dzięki przepływającej w nich wodzie.

Urządzenie jest gotowe do użycia, gdy pojawi się strona główna (homepage).

5. WYŁĄCZANIE URZĄDZENIA

Przy każdym wyłączeniu, jeżeli wcześniej przygotowano kawę, urządzenie wykonuje automatyczny cykl płukania.

• W celu wyłączenia urządzenia, nacisnąć na przycisk  (A7) (rys. 8).

• Na wyświetlaczu pojawi się napis “WYŁĄCZANIE W TOKU” „PROSZĘ CZEKAĆ”: jeżeli przewidziano, urządzenie wykona płukanie a następnie wyłączy się (stand-by).

Zwróć uwagę!

Jeśli urządzenie nie będzie używane przez dłuższy okres czasu, należy je odłączyć od sieci elektrycznej:



- najpierw wyłączyć urządzenie, wciskając przycisk  (rys. 8);
- zwolnić główny wyłącznik (A22), umieszczony z tyłu urządzenia (rys. 2).

Uwaga!

Nigdy nie wciskać głównego wyłącznika, gdy urządzenie jest włączone.

6. USTAWIENIA MENU

6.1 Wejście do menu

1. Wcisnąć przycisk  (C3), aby wejść do menu;
2. Przeglądać pozycje menu wciskając , dopóki nie wyświetli się żądana;
3. Wcisnąć w menu pozycję, którą chce się wybrać.

6.2 Wyjść z menu

Po dokonaniu żądanej regulacji, wcisnąć , dopóki nie wróci się do strony głównej.

6.3 Płukanie

Za pomocą tej funkcji można wytworzyć gorącą wodę z dozownika kawy (A9) i dyszy gorącej wody (D6), jeżeli założona, w celu wmycia i podgrzania wewnętrznego obwodu urządzenia.

1. Ustawić pojemnik o minimalnej pojemności 100 ml pod dyszą gorącej wody (rys. 8).
2. Po wybraniu pozycji „PŁUKANIE”, po kilku sekundach, najpierw z dozownika kawy, a następnie z dyszy gorącej wody (jeżeli założona), wypłynie gorąca woda, która przepłuka i nagrzejże wewnętrzny obwód maszyny (rys. 7).
3. Aby przerwać funkcję, należy wcisnąć przycisk „” lub poczekać na automatyczne wyłączenie.

Zwróć uwagę!

- Jeżeli nie stosuje się ekspresu przez dłużej niż 3-4 dni, przed ponownym użyciem, po jego włączeniu zalecane jest przeprowadzenie 2-3 płukań;
- Jest normalne, że po takiej funkcji, w pojemniku na fusy (A11) znajduje się woda.

6.4 Odkamienianie

Instrukcje dotyczące odkamieniania znajdują się w rozdziale „14. Odkamienianie”.

6.5 Filtr wody







Instrukcje na temat montażu filtra (D4), wskazano w rozdziale „16. Filtr zmiękczający”.

6.6 Ustawienia napojów

W tej sekcji można uzyskać informacje na temat spersonalizowanych ustawień i ewentualnie przywrócić ustawienia fabryczne każdego napoju dla każdego profilu.

1. Po wejściu do menu ustawień, wcisnąć „USTAWIENIA NAPOJÓW”: na wyświetlaczu pojawi się panel ustawień pierwszego napoju;

2. Ustawienia są wyświetlane na pionowych paskach: ustawienia fabryczne są wskazywane symbolem  natomiast ustawiona aktualnie wartość jest wskazana wypełnieniem pionowego paska;

3. Aby wrócić do menu ustawień, wcisnąć  Aby wyświetlać i zmieniać napoje, wcisnąć ;
4. Aby przywrócić ustawienia fabryczne napoju wyświetlanego na wyświetlaczu, wcisnąć ;
5. „POTWIERDZIĆ RESET?": aby potwierdzić, wcisnąć  (aby anulować );
6. „USTAWIENIA FABRYCZNE” „USTAWIONE”: wcisnąć .

Napój został zaprogramowany na ustawieniach fabrycznych. Wykonać tę samą procedurę dla innych napojów lub powrócić na stronę główną dwukrotnie wciskając .



Zwróć uwagę!

Aby zmienić napoje w innym profilu, powrócić na stronę główną, wybrać żądany profil i powtórzyć procedurę.

6.7 Automatyczne wyłączenie (standby)

Można ustawić godzinę automatycznego wyłączenia, aby urządzenie wyłączyło się po 15 lub 30 minutach, lub po 1, 2, 3 godzinach nieużywania.

Aby zaprogramować automatyczne wyłączenie, postępować w następujący sposób:



1. Wcisnąć „AUTOMATYCZNE WYŁĄCZANIE”;
2. Wybrać żądany okres czasu wciskając strzałkę wyboru  (zwiększenie) lub  (zmniejszenie) wartości;
3. Aby potwierdzić, wcisnąć .

Automatyczne wyłączenie zostało zaprogramowane.

6.8 Oszczędność energetyczna

Dzięki tej funkcji możliwe jest uaktywnienie lub dezaktywacja trybu oszczędności energetycznej. Gdy funkcja jest aktywna, gwarantuje mniejsze zużycie energii, zgodnie z normatywnymi europejskimi.

Aby wyłączyć lub włączyć tryb „oszczędność energetyczna”, należy postępować w następujący sposób:

1. Wcisnąć „OSZCZĘDNOŚĆ ENERGETYCZNA”, aby dezaktywować  lub uaktywnić  funkcję;

Na górnym pasku strony głównej, pojawia się symbol (B2), który wskazuje, że funkcja została uaktywniona.

Zwróć uwagę:

Gdy funkcja oszczędności energetycznej jest aktywna, parzenie może wymagać kilku sekund oczekiwania.

6.9 Temperatura kawy

Jeżeli chce się zmienić temperaturę wody do przygotowania kawy, należy postępować w następujący sposób:

1. Wcisnąć „TEMPERATURA KAWY”: na wyświetlaczu pojawia się możliwe do wyboru wartości (aktywna wartość jest podkreślona);
2. Wcisnąć wartość, którą chce się ustawić (NISKA, ŚREDNIA, WYSOKA, MAKSYMALNA).

6.10 Twardość wody

Instrukcje dotyczące ustawiania twardości wody znajdują się w rozdziale „15. Programowanie twardości wody”.

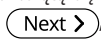

6.11 Ustawianie języka

Aby zmienić język na wyświetlaczu, należy:

1. Wcisnąć „USTAW JĘZYK”;
2. Wcisnąć flagę odnoszącą się do języka, który chce się wybrać (wcisnąć , aby wyświetlić wszystkie dostępne języki).



6.12 Sygnał dźwiękowy

Przy pomocy tej funkcji można uaktywnić lub dezaktywować sygnał dźwiękowy, który ekspres wydaje po wciśnięciu ikon i przy każdym założeniu/zdjęciu akcesoriów. Aby dezaktywować lub ponownie aktywować sygnał dźwiękowy, należy:

1. Wcisnąć „SYGNAŁ DŹWIĘKOWY”, aby dezaktywować  lub uaktywnić () funkcję;

6.13 Bluetooth

Za pomocą tej funkcji można uaktywnić lub dezaktywować PIN bezpieczeństwa umożliwiającą połączenie urządzenia mobilnego z ekspresem.

1. Wcisnąć „BLUETOOTH”: na wyświetlaczu pojawi się numer identyfikacyjny maszyny (19 cyfr) i 4 cyfrowy numer (PIN);
2. Wcisnąć , aby uaktywnić () lub dezaktywować żądanie pinu, podczas podłączania za pomocą App;

Ustawiony na ekspresie PIN to „0000”: zaleca się ustawienie własnego PIN bezpośrednio w APP.



Zwróć uwagę!

Numer seryjny urządzenia, widoczny w funkcji „Bluetooth”, pozwoli Państwu zidentyfikować ekspres w momencie tworzenia połączenia z APP.

6.14 Ustawienia fabryczne

Za pomocą tej funkcji przywraca się wszystkie ustawienia menu i zaprogramowanie ilości dla wszystkich profili, powracając do ustawień fabrycznych (z wyjątkiem języka, który pozostaje niezmienny).

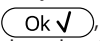
Aby przywrócić ustawienia fabryczne, postępować w następujący sposób:

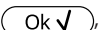
1. Wcisnąć „USTAWIENIA FABRYCZNE”: na wyświetlaczu pojawia się „PRZYWRÓCIĆ” „USTAWIENIA FABRYCZNE”: wcisnąć , aby potwierdzić (lub wcisnąć , aby anulować czynność);
2. „USTAWIENIA FABRYCZNE USTAWIONE”: wcisnąć , aby potwierdzić.

6.15 Statystyki

W tej funkcji są wyświetlane dane statystyczne urządzenia. Aby je wyświetlić, należy:

1. Wcisnąć „STATYSTYKI” i sprawdzić wszystkie dane statystyczne przeglądając pozycje za pomocą  .

6.16 Personalizacja profilu

Aby spersonalizować ikonę aktualnego profilu, postępować następująco:

1. Wcisnąć „SPERSONALIZUJ PROFIL”;
2. Wcisnąć żądaną ikonę: na stronie głównej górny pasek zostanie wyświetlony w kolorze ikony.

7. PRZYGOTOWANIE KAWY

7.1 Przygotowanie kawy przy użyciu kawy w ziarnach

Uwaga!

Nie używać zielonych, karmelizowanych lub kandyzowanych ziaren kawy, ponieważ mogą się przykleić do młynka i sprawić, że nie będzie się nadawał do użytku.

1. Wsypać kawę w ziarnach do odpowiedniego pojemnika (A3) (rys. 10);
2. Ustawić filizankę pod otworami dozownika kawy (A9);
3. Obniżyć dozownik, aby znalazł się jak najbliżej filizanki (rys. 11): w ten sposób uzyska się lepszą piankę;
4. Wybrać żądaną rodzaj kawy:
 - ESPRESSO
 - LONG
 - COFFEE
 - DOPPIO+
 - 2X ESPRESSO
5. Rozpoczyna się wytwarzanie kawy i na wyświetlaczu pojawia się ilość oraz pasek postępu, który wypełnia się w miarę przygotowywania kawy.

Zwróć uwagę:

- Można jednocześnie przygotować 2 filizanki kawy ESPRESSO wciskając „2X  ” podczas przygotowywania 1 Espresso (symbol jest wyświetlany przez kilka sekund na początku przygotowywania).

- Gdy ekspres przygotowuje kawę, można w dowolnym momencie przerwać jej wytwarzanie poprzez wciśnięcie

Stop X.







Po zakończeniu parzenia, urządzenie jest gotowe do kolejnego użycia.

Zwróć uwagę!

- Podczas użycia, na wyświetlaczu mogą się pojawić komunikaty (NAPEŁNIJ ZBIORNIK, OPRÓŻNIJ POJEMNIK NA FUSY itp.) których znaczenie opisano w rozdziale „18. Komunikaty pojawiające się wyświetlaczu”.
- Aby uzyskać kawę o wyższej temperaturze, należy zapoznać się z paragrafem „7.6 Porady w celu uzyskania kawy o wyższej temperaturze”.
- Jeżeli kawa wypływa kroplą za kroplą, jest zbyt słaba, z małą pianką lub jest zimna, należy przeczytać wskazówki podane w rozdziale „7.5 Regulacja młynka do kawy” i rozdziale „19. Rozwiązywanie problemów”.
- Można spersonalizować każde przygotowanie kawy (patrz rozdziały „11. Personalizacja napojów” i „12. Zapisywanie własny profil użytkownika”).

7.2 Wybór smaku kawy

Wcisnąć przycisk  (C6):



 my	Własny (jeżeli zaprogramowany) / Standard
	SMAK BARDZO ŁAGODNY
	SMAK ŁAGODNY
	SMAK NORMALNY
	SMAK MOCNY
	SMAK BARDZO MOCNY
	(patrz „7.4 Przygotowanie kawy z kawy mielonej”)

Po wytworzeniu, ustawienie smaku powraca do wartości  my.

7.3 Wybór ilości kawy

Wcisnąć przycisk   (C1):

 my	Własny (jeżeli zaprogramowany) / Standard
	MAŁA KAWA
	ŚREDNIEJ WIELKOŚCI KAWA



	DUŻA KAWA
	BARDZO DUŻA KAWA

Po wytworzeniu, ustawienie ilości powraca do wartości  my.



7.4 Przygotowanie kawy z kawy mielonej

Uwaga!

- Nie wsypywać kawy mielonej do wyłączzonego urządzenia, aby jej w nim nie rozsypać i nie zabrudzić ekspresu. W takim przypadku ekspres mógłby ulec uszkodzeniu.
- Wsypywać zawsze tylko 1 płaską miarkę (D2) kawy, w przeciwnym wypadku wewnątrz urządzenia mogłoby się zabrudzić lub zapchać lejek (A4).
- Używając kawy mielonej, można jednorazowo przygotować tylko jedną filiżankę kawy.

1. Wcisnąć przycisk   (C6), dopóki na wyświetlaczu nie pojawi się  „(kawa mielona).
 2. Otworzyć pokrywkę lejka do kawy mielonej (A2).
 3. Upewnić się, że lejek (A4) nie jest zapchany, następnie wsypać jedną płaską miarkę kawy mielonej (rys. 12).
 4. Pod otworami dozownika do kawy ustawić jedną filiżankę (A9).
 5. Wybrać żądany rodzaj kawy:
 - ESPRESSO
 - LONG
 - COFFEE
 6. Rozpoczyna się wytwarzanie kawy i na wyświetlaczu pojawia się symbol wybranego napoju i pasek postępu, który wypełnia się w miarę przygotowywania kawy.
- Po zakończeniu parzenia, urządzenie jest gotowe do kolejnego użycia.

Uwaga! Przygotowując kawę LONG:

W połowie przygotowywania, pojawi się komunikat „WSYP KAWĘ MIELONĄ”, „MAKSYMALNIE JEDNA MIARKA”. Wsypać płaską miarkę kawy mielonej i wcisnąć  .

7.5 Regulacja młynka do kawy

Nie należy regulować młynka do kawy, przynajmniej początkowo, ponieważ jest on fabrycznie ustawiony na odpowiednie wytwarzanie kawy.

Jeżeli jednak, po zaparzeniu pierwszych kaw okaże się, że wytwarzanie kawy jest zbyt słabe i z małą ilością pianki lub jest wytwarzana zbyt wolno (kropla za kroplą), należy poprawić ustawienie przy pomocy pokrętki regulacji stopnia zmielenia kawy (A5) (rys. 13).

Zwróć uwagę!

Pokrętko regulacji może być używane wyłącznie podczas pracy młynka do kawy, na początkowym etapie przygotowywania napojów na bazie kawy.



Jeżeli kawa wypływa zbyt wolno lub nie wypływa wcale, przekręć pokrętko zgodnie z kierunkiem ruchu wskazówek zegara o jeden przeskok w stronę numeru 7.

Natomiast, aby uzyskać wytworzenie mocniejszej kawy oraz poprawić wygląd pianki, przekręć je w kierunku przeciwnym do kierunku ruchu wskazówek zegara o jeden przeskok do 1 (nie więcej niż jeden przeskok na raz, w przeciwnym wypadku kawa może wypływać kroplami).

Efekt tej zmiany widoczny jest dopiero po przygotowaniu co najmniej 2 kolejnych kaw. Jeżeli po takiej regulacji nie uzyska siężądanego rezultatu, konieczne będzie powtórzenie korekty, obracając pokrętko o jeden przeskok.

7.6 Porady w celu uzyskania kawy o wyższej temperaturze

Aby uzyskać bardziej gorącą kawę zaleca się:

- przeprowadzić płukanie wybierając funkcję „Płukanie” w menu ustawień (patrz paragraf „6.3 Płukanie”);
- ogrzać gorącą wodą filizanki (użyć funkcji gorącej wody, patrz rozdział „10. Wytwarzanie gorącej wody”);
- zwiększyć temperaturę kawy w menu ustawień „ (C3) (paragraf „6.9 Temperatura kawy”).

8. PRZYGOTOWANIE NAPOJÓW MLECZNYCH

Zwróć uwagę!

Aby nie uzyskać mało spienionego mleka lub pianki z dużymi pęcherzykami, należy zawsze czyścić pokrywę pojemnika na mleko (E2) i rurkę gorącej wody (A8), jak opisano w paragrafach „8.4 Czystczenie pojemnika na mleko po każdym użyciu”, „13.10 Czystczenie pojemnika na mleko” i „13.11 Czystczenie rurki gorącej wody”.

8.1 Napełnianie i mocowanie pojemnika na mleko

1. Zdjąć pokrywę (E2) (rys. 14);
2. Napełnić pojemnik (E3) wystarczającą ilością mleka, nie przekraczając umieszczonego na nim wskaźnika MAX (rys. 15). Należy pamiętać, że każda kreska z boku pojemnika odpowiada około 100 ml mleka;

Zwróć uwagę!

Aby uzyskać bardziej gęstą i obfitą piankę, należy użyć mleka odtuszczonego lub półtłustego prosto z lodówki (około 5° C).

- Jeżeli tryb „Oszczędność energetyczna” jest aktywny, wytwarzanie napoju może wymagać kilku sekund.
3. Upewnić się, że rurka zanurzana w mleku (E4) znajduje się na prawidłowym miejscu, na dole pokrywy pojemnika na mleko (rys. 16);
 4. Ponownie założyć pokrywę na pojemnik na mleko;
 5. Jeżeli jest założona dysza gorącej wody (D6), zdjąć ją;
 6. Popychając do końca, zaczepić pojemnik na mleko (E) na rurce (A8) (rys. 17): urządzenie wyda sygnał dźwiękowy (jeżeli funkcja sygnału jest uaktywniona);
 7. Ustawić wystarczająco dużą filizankę pod otworami dozownika kawy (A9) i pod rurką wytwarzania spienionego mleka (E5); wyregulować długość rurki wytwarzania mleka, w celu zbliżenia jej do filizanki, pociągając na dół (rys. 18).
 8. Śledzić wskazówki przedstawione dla każdej konkretnej funkcji.

8.2 Regulacja ilości pianki

Przekręcając pokrętko regulowania pianki (E1), ustawia się ilość pianki, która zostanie wytworzona podczas przygotowywania napojów na bazie mleka.

Pozycja pokrętkła	Opis	Zalecana do...
	BEZ PIANKI	GORĄCE MLEKO (niespionione) /CAFFELATTE
	MIN.ILOŚĆ PIANKI	latte macchiato/ FLAT WHITE
	MAX ILOŚĆ PIANKI	CAPPUCCINO/ CAPPUCCINO+ / CAPPUCCINO MIX / ESPRESSO MACCHIATO / GORĄCE MLEKO (spienione)



8.3 Automatyczne przygotowywanie napojów mlecznych

1. Napełnić i zaczepić pojemnik na mleko (E), jak przedstawiono wcześniej.
2. Wybrać żądany napój:
 - CAPPUCCINO
 - LATTE MACCHIATO
 - MILK (GORĄCE MLEKO)
 - CAPPUCCINO+
 - CAPPUCCINO MIX
 - CAFFELATTE
 - FLAT WHITE
 - ESPRESSO MACCHIATO
3. Na wyświetlaczu pojawi się polecenie przekręcenia pokrętkła regulacji pianki (E1) w zależności od przepisu: przekręcić pokrętko znajdujące się na pokrywie pojemnika na mleko.

- Po kilku sekundach, urządzenie rozpocznie automatyczne wytwarzanie i na wyświetlaczu pojawi się obrazek wybranego napoju oraz pasek postępu, który będzie się wypełniał w miarę przygotowywania.

Po zakończeniu parzenia, urządzenie jest gotowe do kolejnego użycia.

Zwróć uwagę: wskazówki odnoszące się do wszystkich napojów mlecznych



- : wcisnąć, jeżeli chce się całkowicie przerwać przygotowywanie i powrócić do home page.
- : wcisnąć, aby przerwać wytwarzanie mleka lub kawy i przejść do kolejnego etapu (jeżeli przewidziany) przygotowywania napoju.
- Można spersonalizować każde przygotowanie napoju mlecznego (patrz rozdziały „11. Personalizacja napojów ” i „12. Zapisywanie własny profil użytkownika”).
- Nie pozostawiać na długo naczynia z mlekiem poza lodówką: im wyższa jest temperatura mleka (idealna to 5°C), tym jakość pianki jest gorsza.

8.4 Czyszczenie pojemnika na mleko po każdym użyciu

Po każdym użyciu funkcji z zastosowaniem mleka, jest wyświetlany komunikat „USTAW POKRĘTŁO”, „NA POZYCJI CLEAN”, należy wyczyścić pokrywę spieniacza do mleka:

- Pozostawić pojemnik na mleko (E) w urządzeniu (nie jest konieczne jego opróżnienie);
- Umieścić filiżankę lub inny pojemnik pod rurką wytwarzania spienionego mleka;
- Przekręcić pokrętko regulacji pianki (E1) na „CLEAN” (rys. 19): na wyświetlaczu pojawi się napis „CZYSZCZENIE W TOKU” „UMIEŚĆ POJEMN. POD DYSZĄ MLEKA” z paskiem wypełniającym się w miarę postępowania czyszczenia (rys. 20). Z rurki wytwarzania spienionego mleka wydobywa się gorąca woda i para. Czyszczenie kończy się automatycznie;
- Ustawić pokrętko regulacji na jedną z pozycji stopnia regulacji pianki;
- Wyjąć pojemnik na mleko i zawsze wyczyścić rurkę gorącej wody (A8) gąbką (rys. 21).



Zwróć uwagę!

- Jeśli chce się przygotować kilka filiżanek napojów mlecznych, po przygotowaniu ostatniego napoju należy wyczyścić pojemnik na mleko. Aby kontynuować kolejne przygotowanie, po pojawieniu się komunikatu do funkcji CLEAN, wcisnąć .
- Jeżeli nie wykona się czyszczenia, na wyświetlaczu pojawi się symbol  przypominający o konieczności wyczyszczenia pojemnika na mleko.
- Pojemnik może być przechowywany w lodówce.

- W niektórych przypadkach, aby wykonać czyszczenie, należy poczekać na nagrzanie się ekspresu.

9. DZBANEK KAWY

- Umieścić dzbanek pod dozownikami kawy (A9): wybierając dzbanek, uwzględnić ilość kawy, która zostanie zaparzona, czyli:

Wybrana dawka	Ilość (ml)
	250
	500
	750

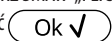
- Wcisnąć „DZBANEK KAWY”;
- „WYBIERZ SMAK” „I LICZBĘ FILIŻANEK”;
- Wcisnąć .
- Po kilku sekundach, urządzenie rozpocznie automatyczne wytwarzanie i na wyświetlaczu pojawi się obrazek wybranego napoju oraz pasek postępu, który będzie się wypełniał w miarę przygotowywania.

Po zakończeniu parzenia, urządzenie jest gotowe do kolejnego użycia.

Zwróć uwagę:

- : wcisnąć , jeżeli chce się całkowicie przerwać przygotowywanie i powrócić na stronę główną.

OSTRZEŻENIE:

Po przygotowaniu dzbanka kawy, przed przygotowaniem kolejnego napoju poczekać 5 minut, aż ekspres ostygnie. Ryzyko przegrzania!

10. WYTWARZANIE GORĄCEJ WODY

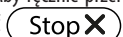





- Sprawdzić, czy dysza gorącej wody (D6) jest prawidłowo założona na rurce gorącej wody (A8);
- Ustawić pojemnik pod dyszą (możliwie jak najbliżej, aby uniknąć rozpryskiwania wody);
- Wcisnąć „GORĄCA WODA”; na wyświetlaczu pojawi się odpowiedni symbol i pasek postępu, który wypełnia się w miarę przygotowywania;
- Urządzenie wydaje gorącą wodę, następnie automatycznie przerywa wytwarzanie. Aby ręcznie przerwać wytwarzanie gorącej wody, wcisnąć .

Zwróć uwagę!

- Jeżeli tryb „Oszczędność energetyczna” jest aktywny, wytwarzanie gorącej wody może wymagać kilku sekund oczekiwania.
- Można spersonalizować przygotowywanie gorącej wody (patrz rozdziały „11. Personalizacja napojów ” i „12. Zapisywanie własny profil użytkownika”).

11. PERSONALIZACJA NAPOJÓW

Można spersonalizować smak (w napojach, w których jest możliwa jego zmiana) i ilość napojów.

1. Upewnić się, że profil użytkownika, dla którego chce się spersonalizować napój jest aktywny; można wybrać napoje „MY” dla każdego z profili;
2. Wcisnąć  (C5);
3. Wybrać napój, który chce się ustawić według własnych upodobań, aby wejść na strony personalizacji: muszą być założone odpowiednie akcesoria;
4. (Tylko napoje na bazie kawy) „WYBIERZ SMAK KAWY”: Wybrać żądaną smak wciskając „-” lub „+” i wcisnąć ;
5. „PERSONALIZACJA ILOŚCI KAWY” „NACIŚNIJ STOP, ABY ZAPISAĆ”: Rozpoczyna się przygotowywanie i urządzenie wyświetla stronę personalizacji ilości, która jest przedstawiona za pomocą pionowego paska. Gwiazdka obok paska wskazuje ustawioną ilość;
6. Gdy ilość osiągnie minimalną dopuszczalną do zaprogramowania wartość, na wyświetlaczu pojawi się ;
7. Wcisnąć , gdy w filizance znajdzie się żądana ilość;
8. „CZY CHCESZ ZAPISAĆ” „NOWE USTAWIENIA?": Wcisnąć , aby zapisać (lub , aby anulować).

Urządzenie potwierdzi czy nowe ustawienie zostało zapisane, czy też nie (w zależności od poprzedniego wyboru): wcisnąć .

Urządzenie powróci na home page.

Zwróć uwagę!



- **Napoje mleczne:** zapisuje się smak kawy, a następnie pojedynczo ilości mleka i kawy;
- **Gorąca woda:** urządzenie wytwarza gorącą wodę: wcisnąć , aby zapisać żądaną ilość.
- Można również spersonalizować napoje łącząc się z DeLonghi Coffee Link App.
- Można wyjść z programowania wciskając : wartości nie zostaną zapisane.

Tabela wielkości napojów		
Napój	Standardowa wielkość	Wielkość możliwa do zaprogramowania
ESPRESSO	40 ml	20-180 ml
LONG	160 ml	115-250 ml
COFFEE	180 ml	100-240 ml
DOPPIO+	120 ml	80-180 ml
GORĄCA WODA	250 ml	20-420 ml

12. ZAPISAĆ WŁASNY PROFIL UŻYTKOWNIKA

Na tym urządzeniu można zapisać 3 różnych profili, z których każdy jest przypisany innej ikonie.

W każdym profilu są utrzymywane w pamięci spersonalizowane wartości SMAKU i ILOŚCI napojów „MY” (patrz rozdział „11. Personalizacja napojów”) oraz kolejność w jakiej są wyświetlane wszystkie napoje na podstawie częstotliwości ich wyboru.

Aby wybrać profil, wcisnąć : następnie wybrać żądany profil.

Zwróć uwagę!

- Profil „ GOŚĆ”: wybierając taki profil, można przygotować napoje według ustawień fabrycznych.
- Można również zmienić nazwę własnego profilu łącząc się z DeLonghi Coffee Link App (zostaną wyświetlone tylko 3 znaki).
- Aby spersonalizować ikonę profilu postępować jak wskazano w paragrafie „6.16 Personalizacja profilu”.

13. CZYSZCZENIE

13.1 Czyszczenie ekspresu

Należy okresowo myć następujące części ekspresu:

- wewnętrzny obwód;
- pojemnik na fusy (A11);
- tacka na skropliny (A15), zbiornik na skropliny (A10), kratka tacki (A14) i wskaźnik pełnej tacki (A13);
- zbiornik na wodę (A17);
- otwory dozownika kawy (A9);
- lejek wsypywania kawy mielonej (A4);
- automat zaparzający (A20), dostępny po otwarciu drzwi-czek serwisowych (A19);
- pojemnik na mleko (E);
- rurkę gorącej wody (A8);
- panel sterowania (B).

Uwaga!

- Do czyszczenia urządzenia nie używać rozpuszczalników, ściernych środków czyszczących lub alkoholu. Do czyszczenia automatycznych ekspresów firmy De'Longhi nie jest konieczne stosowanie środków chemicznych.
- Nie wolno myć w zmywarce do naczyń elementów ekspresu, z wyjątkiem kratki tacki (A14) i pojemnika na mleko (E).
- Do usuwania kamienia osadowego lub osadów z kawy nie należy używać metalowych przedmiotów, mogłyby one zarysować metalowe lub plastikowe powierzchnie.

13.2 Czyszczenie wewnętrznego obwodu ekspresu

Po okresach nieużytkowania trwających dłużej niż 3-4 dni, przed ponownym użyciem zaleca się włączenie urządzenia i wykonanie:

- 2-3 płukania wybierając funkcję „Płukanie” (paragraf „6.3 Płukanie”);
- wytworzenie gorącej wody przez kilka sekund (rozdział „10. Wytwarzanie gorącej wody”).

Zwróć uwagę!

Jest normalne, że po czyszczeniu, w pojemniku na fusy (A11) znajduje się woda.

13.3 Czyszczenie pojemnika na fusy

Gdy na wyświetlaczu pojawi się napis „OPRÓŻNIJ POJEMNIK NA FUSY”, należy go opróżnić i wyczyścić. Dopóki pojemnik na fusy (A11) nie zostanie wyczyszczony, urządzenie nie może przygotować kawy. Po upływie 72 godzin od pierwszego przygotowania, urządzenie sygnalizuje konieczność opróżnienia pojemnika nawet, jeżeli nie jest pełny (aby urządzenie mogło odliczyć 72 godziny, nie należy go wyłączać wyłącznikiem głównym) (A22).

Uwaga! Ryzyko oparzenia

Jeżeli przygotowuje się kilka kolejnych kaw cappuccino, metalowa podstawka na filiżanki (A12) nagrzewa się. Przed jej dotknięciem poczekać aż wystygnie, chwycić tylko za przednią część.

Aby przeprowadzić czyszczenie (gdy ekspres jest wyłączony):

1. Wyjąć tackę na skropliny (A15) (rys. 22), opróżnić ją i wyczyścić.
2. Opróżnić i dokładnie wyczyścić pojemnik na fusy (A11) uważając, aby usunąć wszystkie nagromadzone na dnie pozostałości: pędzelek znajdujący się w wyposażeniu (D5) posiada łopatkę idealnie nadającą się do takiej czynności.
3. Sprawdzić (czerwony) zbiornik na skropliny (A10) i, jeżeli jest pełen, opróżnić.

Uwaga!

Gdy wyjmujesz tackę na skropliny należy obowiązkowo opróżnić pojemnik na fusy nawet, jeśli nie jest pełny. Jeżeli czynność

ta nie zostanie wykonana, może się zdarzyć, że podczas przygotowywania kolejnych kaw, pojemnik na fusy wypełni się nadmiernie i ekspres zostanie zablokowany.

13.4 Czyszczenie tacki na skropliny i zbiornika na skropliny

Uwaga!

Tacka na skropliny (A15) wyposażona jest w pływakowy wskaźnik poziomu (A13) (czerwony) znajdującej się w nim wody (rys. 23). Zanim wskaźnik wydobędzie się z podstawki na filiżanki (A12), należy koniecznie opróżnić i wyczyścić tackę, w przeciwnym wypadku woda może się wylać i uszkodzić urządzenie, blat na którym stoi lub otaczająca strefa.

W celu wyjęcia tacki na skropliny, należy postępować następująco:

1. Wyjąć tackę na skropliny i pojemnik na fusy (A11) (rys. 22);
2. Wyjąć podstawkę na filiżanki (A12), kratkę tacki (A14) i opróżnić tackę na skropliny oraz pojemnik na fusy, a następnie je umyć.
3. Sprawdzić czerwony zbiornik na skropliny (A15) i jeżeli jest pełen, opróżnić;
4. Ponownie włożyć tackę na skropliny z kratką oraz pojemnik na fusy.

13.5 Czyszczenie wnętrza ekspresu do kawy

Niebezpieczeństwo porażenia prądem!

Przed przystąpieniem do czyszczenia wewnętrznych części należy wyłączyć urządzenie (patrz „5. Wyłączanie urządzenia”) i odłączyć je od sieci elektrycznej. Nigdy nie zanurzać urządzenia w wodzie.

1. Okresowo sprawdzić (raz w miesiącu) czy wewnątrz urządzenia (dostępne po wyjęciu tacki na skropliny) (A15) nie jest zabrudzone. W razie potrzeby, usunąć osady z kawy przy pomocy pędzelka znajdującego się w wyposażeniu (D5) i gąbki.
2. Przy pomocy odkurzacza usunąć wszelkie pozostałości (rys. 24).

13.6 Czyszczenie zbiornika na wodę

1. Okresowo (mniej więcej raz w miesiącu) i zawsze po wymianie filtra zmiękczającego (D4) (gdy przewidziano) czyścić zbiornik na wodę (A17) za pomocą wilgotnej szmatki i odrobiny delikatnego środka czyszczącego: dokładnie wypłukać przed napełnieniem i założyć;
2. Wyjąć filtr (jeśli obecny) i przepłukać go pod bieżącą wodą;
3. Ponownie zamontować filtr (jeśli przewidziany), napełnić zbiornik świeżą wodą i ponownie go założyć;
4. (tylko w modelach z filtrem zmiękczającym). Wytworzyć około 100 ml gorącej wody w celu uaktywnienia filtra.

13.7 Czyszczenie otworów dozownika kawy

1. Za pomocą gąbki lub szmatki okresowo czyścić otwory dozownika kawy (A9) (rys. 25A);
2. Sprawdzić, czy nie są zapchane. W razie potrzeby, usunąć osady z kawy przy pomocy wykałaczki (rys. 25B).

13.8 Czyszczenie lejka do kawy mielonej

Okresowo (mniej więcej raz w miesiącu) sprawdzać, czy lejek do wsypywania kawy mielonej (A4) nie jest zapchany. W razie potrzeby, usunąć osady z kawy przy pomocy pędzelka (D5) znajdującego się w wyposażeniu.

13.9 Czyszczenie automatu zaparzającego

Automat zaparzający (A20) należy czyścić przynajmniej raz w miesiącu.

Uwaga!

Nie należy wyjmować automatu zaparzającego, gdy urządzenie jest włączone.

1. Upewnić się, że ekspres właściwie wykonał wyłączenie (patrz rozdział „5. Wyłączanie urządzenia”);
2. Wyjąć zbiornik na wodę (A17) (rys. 3);
3. Otworzyć drzwiczki automatu zaparzającego (A19) (rys. 26) znajdujące się na prawym boku;
4. Wcisnąć do środka dwa kolorowe przyciski zwalniające i równocześnie wyjąć automat zaparzający na zewnątrz (rys. 27);
5. Zanurzyć automat zaparzający w wodzie na ok. 5 minut, a następnie opłukać pod kranem;

Uwaga!

PRZEPUKAĆ WYŁĄCZNIE WODĄ

NIE UŻYWAĆ ŚRODKÓW CZYSZCZĄCYCH I NIE WKŁADAĆ DO ZMYWARKI

Czyścić automat zaparzający bez użycia środków czyszczących, ponieważ mogą go uszkodzić.

6. Za pomocą pędzelka (D5) wyczyścić ewentualne pozostałości z kawy w miejscu zaczepienia automatu zaparzającego, widoczne przez drzwiczki;
7. Po wyczyszczeniu, ponownie założyć automat zaparzający wkładając go do wspornika (rys. 28); następnie wcisnąć napis PUSH, dopóki nie usłyszysz się kliknięcia przymocowania;

Zwróć uwagę!

Jeżeli zamocowanie automatu zaparzającego sprawia trudności, należy (przed jego założeniem) doprowadzić go do właściwych rozmiarów naciskając na dwie dźwignie jak pokazano na rys. 29.

8. Po założeniu automatu zaparzającego należy się upewnić, że obydwa kolorowe przyciski zaskoczyły na zewnątrz (rys. 30);
9. Zamknąć drzwiczki automatu zaparzającego;

10. Napełnić zbiornik wodą.

13.10 Czyszczenie pojemnika na mleko

W celu zapewnienia skuteczności spieniacza, należy co drugi dzień czyścić pojemnik na mleko (E), jak opisano poniżej:

1. Wyjąć pokrywę (E2);
2. Wyjąć rurkę wytwarzania mleka (E5) i rurkę zanurzaną w mleku (E4) (rys. 31);
3. Przekręcić w kierunku przeciwnym do kierunku ruchu wskazówek zegara pokrętło regulacji pianki (E1) na pozycję „INSERT” (rys. 31) i zdjąć je, przesuwając w górę;
4. Starannie umyć wszystkie elementy w ciepłej wodzie z delikatnym środkiem czyszczącym. **Można je myć w zmywarce, wkładając je wyłącznie do górnego kosza.** Zachować szczególną ostrożność, aby w nacięciu i w kanalikach pod pokrętle (rys. 32) nie zostały resztki po mleku: ewentualnie wyczyścić za pomocą wykałaczki;

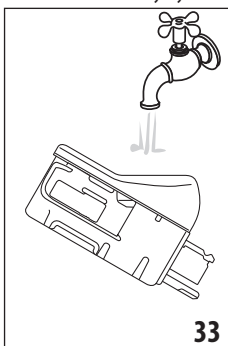

5. Wypłukać wewnątrz gniazda na pokrętło regulacji pianki pod bieżącą wodą (rys. 33);
6. Sprawdzić również, czy rurka zanurzana w mleku i rurka do wytwarzania mleka nie są zatkałe resztkami mleka;
7. Ponownie zamocować pokrętło tak, aby strzałka odpowiadała napisowi „INSERT”, zamocować rurkę do wytwarzania mleka i rurkę zanurzaną w mleku;
8. Ponownie założyć pokrywę na pojemnik na mleko (E2).

13.11 Czyszczenie rurki gorącej wody



Za pomocą gąbki czyścić rurkę (A8) po każdym przygotowaniu mleka, usuwając jego resztki znajdujące się na uszczelkach (rys. 21).

14. ODKAMIANIANIE



Uwaga!

- Przed użyciem, przeczytać instrukcję i etykietę odkamieniacza, znajdujące się na jego opakowaniu.
- Zaleca się stosowanie wyłącznie odkamieniacza firmy De'Longhi. Użycie nieodpowiednich odkamieniaczy, jak również nieregularnie wykonywane odkamienianie może doprowadzić do usterek, których gwarancja producenta nie obejmuje.



Ekspres należy odkamienić, gdy na wyświetlaczu pojawi się napis „KONIECZNOŚĆ ODKAMIENIANIA”, „NACIŚNIJ OK, ABY ROZP.” (~45min): jeżeli chce się przeprowadzić odkamienianie natychmiast, wcisnąć  i zastosować się do instrukcji z punktu 3.

Aby przesunąć odkamienianie na później, wcisnąć : na wyświetlaczu symbol  przypomina, że należy przeprowadzić odkamienianie. (komunikat będzie się wyświetlał przy każdym włączeniu).

Aby wejść do menu odkamieniania:

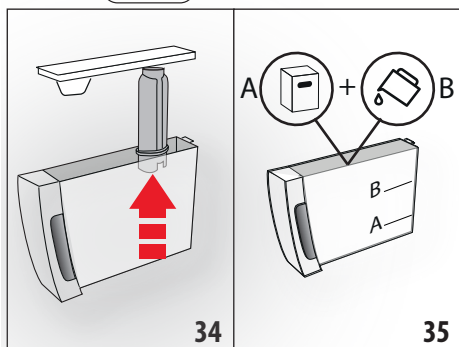
1. Wcisnąć przycisk  (C3), aby wejść do menu;
2. Wcisnąć „ODKAMIENIANIE” i zastosować się do wskazówek na wyświetlaczu;
3. „WYMIJ FILTR WODY” (str. 34); wyjąć zbiornik wody (A17), wyjąć filtr wody (D4) (jeżeli obecny) i opróżnić zbiornik. Wcisnąć ;



4. „WLEJ ODKAMIENIACZ (POZIOM A) I WODĘ (DO POZIOMU B)” (rys. 35); Wlać do zbiornika na wodę odkamieniacz, do wskazanego poziomu A (opakowanie 100 ml) zaznaczonego wewnątrz zbiornika; następnie dolać wody (jeden litr) do poziomu B; ponownie włożyć zbiornik na wodę. Wcisnąć ;
5. „OPRÓŻNIJ TACKĘ NA SKROPLINY” (rys. 22);
6. Wyjąć, opróżnić i ponownie włożyć tackę na skropliny (A15) i pojemnik na fusy (A11). Wcisnąć ;
7. „UMIEŚĆ POJ. 2I POD WYLOTEM DYSZY OK, ABY ROZPOCZĄĆ ODKAMIEN.”:

Pod dyszą gorącej wody (D6) i dozownikiem kawy (A9) umieścić pusty pojemnik o minimalnej pojemności 2 litra (rys. 9);

Uwaga! Ryzyko oparzenia

Z dyszy gorącej wody i z dozownika kawy wypływa gorąca woda z kwasem. Należy uważać, by nie wejść w kontakt z takim roztworem.





8. Wcisnąć przycisk , aby potwierdzić wlanie roztworu. Na wyświetlaczu pojawi się napis „ODKAMIENIANIE W TOKU, PROSZĘ CZEKAĆ”: uruchamia się program odkamieniania i roztwór odkamieniający wypływa zarówno z

dyszy gorącej wody jak i z dozownika kawy automatycznie przeprowadzając szereg płukań z przerwami, usuwających resztki kamienia z urządzenia;

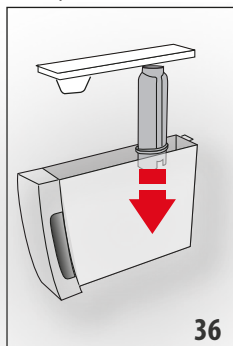
Po około 25 minutach, urządzenie przerywa odkamienianie;

9. „WYPŁUCZ ZBIORNIK I NAPEŁNIJ WODĄ DO POZIOMU MAX” (rys. 4): urządzenie jest gotowe na proces płukania świeżą wodą. Opróżnić pojemnik zastosowany do zebrania roztworu odkamieniającego i wyjąć zbiornik na wodę, wypłukać pod bieżącą wodą, napełnić zimną wodą do poziomu MAX, ponownie włożyć do ekspresu;
10. „UMIEŚĆ POJ. 2I POD WYLOTEM DYSZY OK, ABY ROZPOCZĄĆ PŁUKANIE”: Pod dozownikiem kawy i dyszą gorącej wody (fig. 9) umieścić pusty pojemnik zastosowany do zebrania roztworu odkamieniającego i wcisnąć ;
11. Gorąca woda wypływa najpierw z dozownika kawy a następnie z dyszy gorącej wody, na wyświetlaczu pojawia się napis „PŁUKANIE W TOKU”;



12. Gdy w zbiorniku skończy się woda, wypłukać pojemnik zastosowany do zebrania wody z płukania;
13. (Jeżeli filtr był zainstalowany) „WŁÓŻ FILTR NA MIEJSCE” (rys. 36). Wcisnąć  i wyjąć zbiornik na wodę; włożyć, jeżeli został wcześniej wyjęty, filtr zmiękczający;
14. „WYPŁUCZ ZBIORNIK I NAPEŁNIJ WODĄ DO MAX POZIOMU” (rys. 4): Napełnić zbiornik świeżą wodą do poziomu MAX;
15. „WŁÓŻ ZBIORNIK NA WODĘ” (rys. 5): Włożyć zbiornik na wodę;
16. „UMIEŚĆ POJ. 2I POD WYLOTEM DYSZY OK, ABY ROZPOCZĄĆ PŁUKANIE”: Pod dyszą gorącej wody umieścić pusty pojemnik zastosowany do zebrania roztworu odkamieniającego (rys. 9) i wcisnąć ;
17. Gorąca woda wypływa z dyszy gorącej wody/pary, na wyświetlaczu pojawia się napis „PŁUKANIE W TOKU, PROSZĘ CZEKAĆ”;
18. „OPRÓŻNIJ TACKĘ NA SKROPLINY” (rys. 22): Po zakończeniu drugiego płukania wyjąć, opróżnić i ponownie włożyć tackę na skropliny (A15) i pojemnik na fusy (A11): wcisnąć ;
19. „ODKAMIENIANIE ZAKOŃCZONE”: wcisnąć ;
20. „NAPEŁNIJ ZBIORNIK ZIMNĄ WODĄ”: opróżnić pojemnik zastosowany do zebrania wody z płukania, wyjąć go i dolać zimnej wody do poziomu MAX, ponownie włożyć do urządzenia.

Odkamienianie zostało zakończone.

Zwróć uwagę!





- Jeżeli cykl odkamieniania nie zakończy się prawidłowo (np.: brak energii elektrycznej), zaleca się jego powtórzenie;
- Jest normalne, że po wykonaniu cyklu odkamieniania, w pojemniku na fusy (A11) znajduje się woda.
- W przypadku, gdy zbiornika na wodę nie został napełniony do poziomu max, urządzenie wymaga trzeciego płukania: zagwarantuje to całkowite usunięcie roztworu odkamieniającego z jego wewnętrznych obwodów. Przed uaktywnieniem płukania, pamiętać o opróżnieniu tacki na skropliny;
- Urządzenie może w krótkim okresie czasu zażądać dwóch cykli odkamieniania, co jest rzeczą normalną i wynika nowoczesności jego systemu kontroli.

15. PROGRAMOWANIE TWARDOŚCI WODY

Komunikat „KONIECZNOŚĆ ODKAMIENIANIA - NACIŚNIJ OK, ABY ROZP. (~45 MIN) !” wyświetlany jest po ustalonym wcześniej okresie działania, który zależy od twardości wody. Ekspres jest fabrycznie ustawiony na „4 POZIOM” twardości wody. Ewentualnie, można zaprogramować ekspres na podstawie twardości wody z sieci wodociągowej różnych regionów, zmniejszając w ten sposób częstotliwość wykonywania odkamieniania.

15.1 Pomiar twardości wody

1. Wyjąć z opakowania pasek kontrolny twardości wody „TOTAL HARDNESS TEST” (D1), załączony do instrukcji w języku angielskim.
2. Całkowicie zanurzyć pasek w szklance wody z kranu na około jedną sekundę.
3. Wyjąć pasek z wody i lekko nim potrząsnąć. Po upływie około minuty pojawią się 1, 2, 3 lub 4 czerwone kwadraciki. W zależności od twardości wody jeden kwadracik odpowiada 1 poziomowi.

Pasek kontrolny	Twardość wody
	Poziom 1 = słodka woda
	Poziom 2 = woda niezbyt twarda
	Poziom 3 = woda twarda
	Poziom 4 = woda bardzo twarda

15.2 Ustawienie twardości wody

1. Wejść do menu jak wskazano w paragrafie „6.1 Wejście do menu”;

2. Wcisnąć „TWARDOŚĆ WODY”;
3. „TWARDOŚĆ WODY, BIEŻĄCA WARTOŚĆ PODKREŚLONA”: Wcisnąć żądany poziom (Poziom 1 = słodka woda Poziom 4 = woda bardzo twarda);
4. Wcisnąć , aby powrócić na stronę główną. W tym momencie, ekspres jest zaprogramowany na nowy poziom twardości wody.

16. FILTR ZMIĘKZAJĄCY

Niektóre modele posiadają filtr zmiękczający (D4): jeśli wasz model go nie posiada, zalecamy jego zakup w autoryzowanym serwisie firmy De'Longhi.

W celu poprawnego użycia filtra należy się zastosować do podanych poniżej instrukcji.

16.1 Montaż filtra

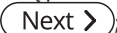
1. Wyjąć filtr (D4) z opakowania;
2. Wejść do menu jak wskazano w paragrafie „6.1 Wejście do menu”;
3. Wcisnąć „FILTR WODY”;
4. „PRZEKRĘĆ DATOWNIK DO MOMENTU WYŚWIETL. 2 KOLEJNYCH MIESIĘCY” (rys. 37): obracać tarczę datownika, dopóki nie zostaną pokazane kolejne 2 miesiące użytkowania. Wcisnąć ;

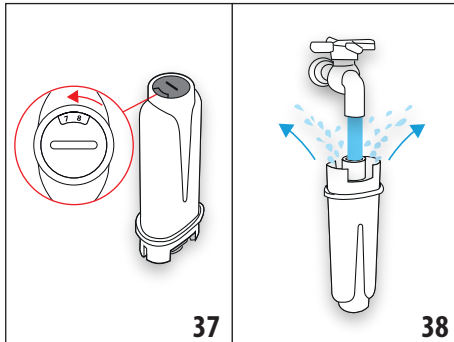

Zwróć uwagę

! Czas użytkowania filtra wynosi dwa miesiące, jeżeli urządzenie jest użytkowane w normalny sposób. Jeżeli natomiast ekspres z zainstalowanym filtrem nie jest używany, czas przydatności filtra wynosi maksymalnie 3 tygodnie.

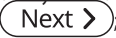
5. „WYPŁUCZ SZCZELINY WODĄ, DOPÓKI NIE WYPŁYNIJE ONA Z OTWORÓW” (rys. 38): Aby aktywować filtr, należy wlewać wodę z kranu do otworu filtra, jak pokazano na rysunku, do momentu gdy woda nie zacznie wypływać z jego bocznych otworów przez co najmniej 1 minutę. Wcisnąć ;
6. Wyjąć zbiornik (A17) z urządzenia i napełnić go wodą.

7. „ZANURZ FILTR W POJEMNIKU WYPUŚĆ PĘCHERZYKI POWIETRZA” (rys. 39): Włożyć filtr do zbiornika z wodą i całkowicie zanurzyć na kilkanaście sekund, pochylając go i delikatnie przyciskając, aby umożliwić wydobycie się pęcherzyków powietrza. Wcisnąć **Next >**;

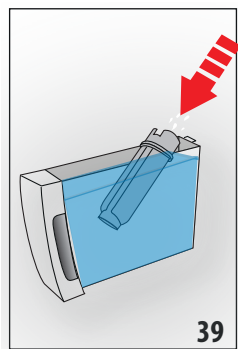

8. „WŁÓŻ FILTR NA MIEJSCE”: Włożyć filtr (D4) na miejsce (rys. 36) i docisnąć do końca. Wcisnąć **Next >**;

9. „WŁÓŻ ZBIORNIK NA WODĘ”: Zamknąć zbiornik pokrywą (A16), a następnie ponownie włożyć go do urządzenia (rys. 5);

10. „UMIEŚĆ POJ.0,5L POD DYSZĄ, NACIŚNIJ OK, ABY UAKTYWNIĆ FILTR” (rys. 7): pod dyszą gorącej wody/pary (D6) ustawij pojemnik i wcisnąć **Ok ✓**: rozpoczyna się wytworzenie, które zostaje potem automatycznie przerwane.

Filtr został aktywowany i można przystąpić do używania ekspresu.

16.2 Wymiana filtra

Wymienić filtr (D4), gdy na wyświetlaczu pojawi się napis „WYMIENIĆ FILTR WODY, NACIŚNIJ OK, ABY ROZPOCZĄĆ”: jeżeli chce się go wymienić natychmiast wcisnąć **Ok ✓** i zastosować się do instrukcji z punktu 5.

Aby przesunąć wymianę na później, wcisnąć **Esc**: na wyświetlaczu symbol przypomina, że należy wymienić filtr. W celu dokonania wymiany, należy:

1. Wyjąć zbiornik (A17) i zużyty filtr;
2. Wyjąć nowy filtr z opakowania;
3. Wejść do menu jak wskazano w paragrafie „6.1 Wejście do menu”;
4. Postępować według instrukcji z poprzedniego paragrafu, od punktu 3.

Filtr został aktywowany i można przystąpić do używania ekspresu.

Zwróć uwagę!

Po upływie dwóch miesięcy (patrz datownik) lub, gdy urządzenie nie będzie używane przez 3 tygodnie konieczne jest wyjęcie filtra nawet, jeżeli urządzenie nie wyświetla takiego komunikatu.

16.3 Usunięcie filtra

Jeżeli chce się używać urządzenie bez filtra (D4), konieczne jest jego wyjęcie i zaprogramowanie takiego stanu. Należy postępować następująco:

1. Wyjąć zbiornik (A17) i zużyty filtr;
2. Wejść do menu jak wskazano w paragrafie „6.1 Wejście do menu”;
3. Wcisnąć „FILTR WODY”;
4. Wcisnąć przełącznik odpowiadający poleceniu „WYMIJ FILTR WODY”;
5. “POTWIERDŹ WYJĘCIE FILTRA”: wcisnąć **Ok ✓** (natomiast, jeżeli chce się powrócić do menu ustawień, wcisnąć **Esc**);
6. „FILTR ZOSTAŁ WYJĘTY”: urządzenie zapisało zmianę. Wcisnąć **Ok ✓**, aby powrócić na stronę główną.



Zwróć uwagę!



Po upływie dwóch miesięcy (patrz datownik) lub, gdy urządzenie nie będzie używane przez 3 tygodnie konieczne jest wyjęcie filtra nawet, jeżeli urządzenie nie wyświetla takiego komunikatu.

17. DANE TECHNICZNE

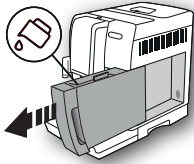
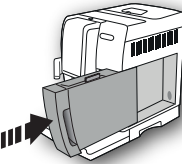
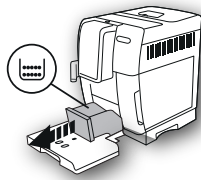
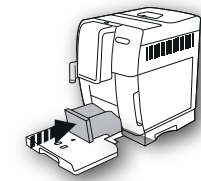

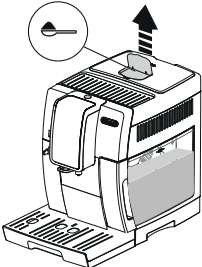
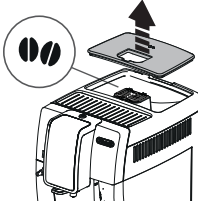
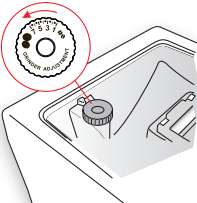

Napięcie:	220-240 V ~ 50-60 Hz max. 10 A
Moc: 1450 W	
Ciśnienie:	1,9 MPa (19 bar)
Pojemność zbiornika na wodę:	1,8 l
Wymiary dłxgłxh:	240x440x360 mm
Długość kabla:	1750 mm
Waga:	10 kg
Max pojemność pojemnika na ziarna:	300 g
Pasma częstotliwości:	2400 - 2483,5 MHz
Maksymalna moc transmisji	10 mW



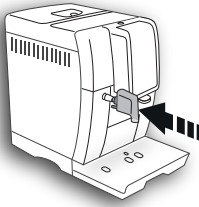
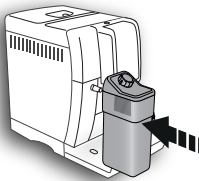
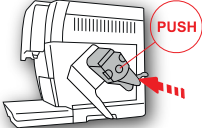
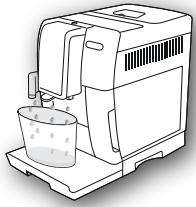

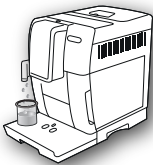

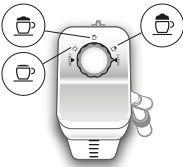



18. KOMUNIKATY POJAWIAJĄCE SIĘ NA WYŚWIETLACZU

WYŚWIETLANY KOMUNIKAT	MOŻLIWA PRZYCZYNA	ROZWIĄZANIE
<p>NAPEŁNIJ ZBIORNIK ZIMNĄ WODĄ</p> 	<p>Niewystarczający poziom wody w zbiorniku (A17).</p>	<p>Napełnić zbiornik na wodę i prawidłowo go założyć maksymalnie naciskając, dopóki nie usłyszysz się odgłosu zamocowania.</p>
<p>WŁÓŻ ZBIORNIK NA WODĘ</p> 	<p>Zbiornik (A17) jest nieprawidłowo założony.</p>	<p>Włożyć zbiornik dociskając go do końca.</p>
<p>OPRÓŻNIJ POJEMNIK NA FUSY</p> 	<p>Pojemnik na fusy po kawie (A11) jest pełny.</p>	<p>Opróżnić pojemnik na fusy po kawie, tackę na skropliny (A15) i wyczyścić, następnie ponownie założyć. Ważne: gdy wyjmuje się tackę na skropliny należy obowiązkowo opróżnić pojemnik na fusy nawet, jeśli nie jest pełny. Jeżeli czynność ta nie zostanie wykonana, może się zdarzyć, że podczas przygotowywania kolejnych kaw, pojemnik na fusy wypełni się nadmiernie i ekspres się zablokuje.</p>
<p>WŁÓŻ POJEMNIK NA FUSY</p> 	<p>Po oczyszczeniu, pojemnik na fusy nie został zamocowany (A11).</p>	<p>Wyjąć tackę na skropliny (A15) i założyć pojemnik na fusy.</p>
<p>WSYP KAWĘ MIELONĄ MAKSYMALNIE JEDNA MIARKA</p> 	<p>Wybrano funkcję „kawa mielona”, ale nie wsypano kawy mielonej do lejka (A4).</p>	<p>Wsypać kawę mieloną do lejka (rys. 12) i potworzyć parzenie</p>

WYŚWIETLANY KOMUNIKAT	MOŻLIWA PRZYCZYNA	ROZWIĄZANIE
<p>WSYP KAWĘ MIELONĄ MAKSYMALNIE JEDNA MIARKA</p>  <p>Ok ✓</p>	<p>Nastąpiło żądanie kawy LONG przy użyciu kawy mielonej</p>	<p>Wsypanć kawę mieloną do lejka (A4) (rys. 12) i wcisnąć przełącznik przy „OK”, aby kontynuować i zaparzyć kawę.</p>
<p>NAPEŁNIJ POJEMNIK NA ZIARNA KAWY</p>  <p>Esc</p>	<p>Ziarna kawy skończyły się. Lejek (A4) do kawy mielonej jest zatkany.</p>	<p>Napełnić pojemnik ziarnami (A3) (rys. 10). Opróżnić lejek przy pomocy pędzelka (D5), jak opisano w par. „13.8 Czyszczenie lejka do kawy mielonej”.</p>
<p>KAWA ZBYT DROBNO ZMIELONA. WYREGULUJ MŁYNEK</p>  <p>Esc</p>	<p>Ziarna są zbyt drobno zmielone i dlatego kawa wypływa zbyt wolno i nie do końca. Jeżeli urządzenie posiada filtr zmiękczający (D4) mogło nastąpić uwolnienie pęcherzyka powietrza w obwodzie, co zablokowało wytwarzanie.</p>	<p>Powtórzyć wytwarzanie kawy i przekręcić pokrętkę regulacji stopnia zmielenia kawy (A5) (rys. 13) o jeden przeskok w stronę numeru 7, gdy trwa praca młynka. Jeżeli po zaparzeniu przynajmniej 2 kaw, wytwarzanie jest jeszcze zbyt wolne, powtórz korektę za pomocą pokrętki regulacji o kolejny przeskok (par. „7.5 Regulacja młynka do kawy”). Jeżeli problem powtarza się sprawdź, czy zbiornik (A17) na wodę jest prawidłowo założony. Założyć dyszę gorącej wody (D6) i wypuścić wodę, dopóki strumień nie będzie regularny.</p>
<p>WYBIERZ ŁAGODNIEJSZY SMAK LUB ZMNIEJSZ ILOŚĆ KAWY</p>  <p>Esc</p>	<p>Użyto zbyt dużo kawy.</p>	<p>Wybrać łagodniejszy smak wciskając przycisk „SMAK” (C6) lub zmniejszyć ilość kawy mielonej (maksymalnie 1 miarka).</p>

WYŚWIETLANY KOMUNIKAT	MOŻLIWA PRZYCZYNA	ROZWIĄZANIE
<p>ZAMOCUJ DYSZĘ WODY</p> 	<p>Dysza do wody (D6) nie została zamocowana lub jest zamocowana nieprawidłowo</p>	<p>Zamocować dyszę wody popychając ją do końca.</p>
<p>WŁÓŻ POJEMNIK NA MLEKO</p> 	<p>Pojemnik na mleko (E) nie został prawidłowo założony.</p>	<p>Włożyć pojemnik na mleko, popychając go do końca.</p>
<p>ZAMOCUJ AUTOMAT ZAPARZAJĄCY</p> 	<p>Po wykonaniu czyszczenia automat zaparzający (A20) nie został zamocowany.</p>	<p>Zamocować automat zaparzający jak opisano w par. „13.9 Czyszczenie automatu zaparzającego”.</p>
<p>PUSTY OBWÓD WODY NACIŚNIJ OK, ABY ROZP. NAPEŁ.</p>  <p>Ok ✓</p>	<p>Obwód hydrauliczny jest pusty</p>	<p>Wcisnąć przełącznik przy „OK”, aby przelać dyszę wodą (D6): wytwarzanie zostanie przerwane automatycznie. Jeżeli problem powtarza się sprawdzić, czy zbiornik (A17) na wodę jest prawidłowo założony.</p>

WYŚWIETLANY KOMUNIKAT	MOŻLIWA PRZYCZYNA	ROZWIĄZANIE
<p>NACIŚNIJ OK, ABY WYK. CZYSZCZENIE LUB USTAW POKRĘTŁO</p>  <p>Ok ✓</p>	<p>Włożono pojemnik na mleko z pokrętłem regulacji pianki (E1) na pozycji „CLEAN”.</p>	<p>Jeżeli chce się uaktywnić funkcję CLEAN, wcisnąć przełącznik przy „OK” lub przekręcić pokrętło regulacji pianki na jedną z pozycji mleka.</p>
<p>USTAW POKRĘTŁO REGUL. PIANKI NA POZYCJI CLEAN</p>  <p>Esc</p>	<p>Chwilę wcześniej przygotowano mleko i konieczne jest wyczyszczenie wewnętrznych przewodów pojemnika na mleko (E).</p>	<p>Ustawić pokrętło regulacji pianki (E1) na CLEAN (rys. 19).</p>
<p>USTAW POKRĘTŁO REGULACJI PIANKI</p> 	<p>Włożono pojemnik na mleko z pokrętłem regulacji pianki (E1) na pozycji „CLEAN”.</p>	<p>Przekręcić pokrętło na pozycję żądanego rodzaju pianki.</p>
<p>KONIECZNOŚĆ ODKAMINIENIA NACIŚNIJ OK, ABY ROZP. (~45MIN)</p>  <p>Esc</p> <p>Ok ✓</p>	<p>Wskazuje, że konieczne jest odkamienianie urządzenia.</p>	<p>Wcisnąć przełącznik przy „OK”, aby rozpocząć odkamienianie lub „ESC”, jeżeli chce się je przeprowadzić później. Należy jak najszybciej wykonać program odkamieniania, opisany w roz. „14. Odkamienianie”.</p>

WYŚWIETLANY KOMUNIKAT	MOŻLIWA PRZYCZYNA	ROZWIĄZANIE
<p>WYMIENIĆ FILTR WODY NACIŚNIJ OK, ABY ROZP. NAPEŁ.</p>   	<p>Filtr zmiękczejący (D4) jest zużyty.</p>	<p>Wcisnąć przełącznik przy „OK”, aby wymienić lub wyjąć filtr, lub „ESC” jeżeli chce się je odłożyć na później. Zastosować się do instrukcji z roz. „16. Filtr zmiękczejący”.</p>
<p>ALARM OGÓLNY: SPRAWDŹ INSTRUKCJĘ / APLIKACJĘ</p> 	<p>Wnętrze ekspresu jest bardzo brudne.</p>	<p>Wyczyścić dokładnie ekspres, jak opisano w roz. „13. Czyszczenie”. Jeżeli po wyczyszczeniu ekspres wciąż wyświetla komunikat, należy się zwrócić do serwisu technicznego.</p>
	<p>Wskazuje, że konieczne jest wyczyszczenie wewnętrznych obwodów pojemnika na mleko (E).</p>	<p>Ustawić pokrętko regulacji pianki (E1) na CLEAN (rys. 19).</p>
	<p>Wskazuje, że konieczna jest wymiana filtra (D4).</p>	<p>Wymienić lub usunąć go zgodnie z instrukcjami z roz. „16. Filtr zmiękczejący”.</p>
	<p>Wskazuje, że konieczne jest odkamienianie urządzenia.</p>	<p>Należy jak najszybciej wykonać program odkamieniania, opisany w roz. „14. Odkamienianie”. Urządzenie może w krótkim okresie czasu zażądać dwóch cykli odkamieniania, co jest rzeczą normalną i wynika nowoczesności jego systemu kontroli.</p>
	<p>Wskazuje, że tryb oszczędności energetycznej jest aktywny.</p>	<p>Aby dezaktywować tryb oszczędności energetycznej, zastosować się do instrukcji z par. „6.8 Oszczędność energetyczna ”.</p>
	<p>Wskazuje, że ekspres jest podłączony przez bluetooth do innego urządzenia.</p>	
<p>CZYSZCZENIE W TOKU PROSZĘ CZEKAĆ</p>	<p>Urządzenie wykryło wewnętrzne zanieczyszczenia.</p>	<p>Poczekać na jego gotowość do użytku i ponownie wybrać żądany napój. Jeżeli problem trwa, zwrócić się do Autoryzowanego Centrum Serwisowego.</p>

19. ROZWIĄZYWANIE PROBLEMÓW

Poniżej podano kilka możliwych nieprawidłowości.

Jeżeli problemu nie można rozwiązać w poniżej opisany sposób, należy się skontaktować z Serwisem Technicznym.

PROBLEM	MOŻLIWA PRZYCZYNA	ROZWIĄZANIE
Kawa nie jest gorąca.	Filizanki nie zostały podgrzane.	Podgrzać filizanki pukając je gorącą wodą (NB: można użyć funkcji gorącej wody).
	Automat zaparzący ochłodził się, ponieważ od zaparzenia ostatniej kawy upłynęły 2-3 minuty.	Przed przygotowaniem kawy podgrzać automat zaparzący za pomocą funkcji płukania (patrz par. „6.3 Płukanie”).
	Ustawiona temperatura kawy jest zbyt niska.	Ustawić wyższą temperaturę kawy w menu (patrz par. „6.9 Temperatura kawy”).
Kawa nie jest zbyt mocna i jest na niej mało pianki.	Kawa jest zbyt grubo zmielona.	Przesunąć pokrętkę regulacji stopnia zmielenia kawy (A5) o jeden rowek w stronę cyfry 1 w kierunku przeciwnym do kierunku ruchu wskazówek zegara, gdy młynek do kawy jest włączony (rys. 13). Przesuwać o jeden przeskok, aż do osiągnięcia zadowalającego rezultatu. Efekt jest widoczny dopiero po zaparzeniu 2 kaw (patrz par. „7.5 Regulacja młynka do kawy”).
	Nieodpowiedni rodzaj kawy.	Używać kawy przeznaczonej do ekspresów do kawy espresso.
	Kawa nie jest świeża.	Opakowanie z kawą jest otwarte od dawna i kawa straciła swój smak.
Kawa wypływa zbyt powoli lub sączy się kroplami.	Kawa jest zbyt drobno zmielona.	Przesunąć pokrętkę regulacji stopnia zmielenia kawy (A5) o jeden przeskok w stronę cyfry 7, w kierunku zgodnym z kierunkiem ruchem wskazówek zegara, z włączonym młynkiem do kawy (rys. 13). Przesuwać o jeden przeskok, aż do osiągnięcia zadowalającego rezultatu. Efekt jest widoczny dopiero po zaparzeniu 2 kaw (patrz par. „7.5 Regulacja młynka do kawy”).
Kawa nie wypływa z jednego lub z obydwu otworów dozownika.	Otwory dozownika kawy (A9) są zatkane.	Oczyszczyć otwory wykałaczką (rys. 25B).
Urządzenie nie wytwarza kawy	Urządzenie wykryło wewnętrzne zanieczyszczenia: na wyświetlaczu jest widoczny napis „Czyszczenie w toku”.	Począć na jego gotowość do użytku i ponownie wybrać żądany napój. Jeżeli problem trwa, zwrócić się do Autoryzowanego Centrum Serwisowego.
Urządzenie nie włącza się	Łącznik kabla zasilającego (D7) jest nieprawidłowo włożony.	Włożyć łącznik do gniazda znajdującego się z tyłu urządzenia (rys. 1).
	Nie włożono wtyczki do gniazodka.	Włożyć wtyczkę do gniazodka (rys. 1).
	Główny wyłącznik (A22) nie został włączony.	Nacisnąć na główny wyłącznik (rys. 2).

PROBLEM	MOŻLIWA PRZYCZYNA	ROZWIĄZANIE
Nie można wyjąć automatu zaparzającego	Wyłączenie nie zostało wykonane prawidłowo	Wyłączyć za pomocą przycisku  (A7) (patrz roz. „5. Wyłączanie urządzenia”).
Po zakończeniu odkamieniania, urządzenie wymaga trzeciego płukania	Podczas dwóch cykli płukania, zbiornik (A17) nie został napełniony do poziomu MAX	Postępować jak wskazano na urządzeniu, opróżniając wcześniej tackę na skropliny (A15), aby woda nie przelała się.
Mleko nie wypływa z rurki wytwarzania (E5)	Pokrywa (E2) pojemnika na mleko (E) jest brudna	Wyczyścić pokrywę pojemnika na mleko, jak opisano w par. „13.10 Czyszczenie pojemnika na mleko”.
Duże pęcherzyki na mleku, wypływa ono z rurki (E5) rozpryskując się lub też nie jest wystarczająco spienione	Mleko nie jest wystarczająco zimne lub nie jest półtłuste, lub odtłuszczone.	Zaleca się stosowanie mleka odtłuszczonego lub półtłustego prosto z lodówki (około 5°C). Jeżeli uzyskany rezultat jest ciągle niezadowalający, należy spróbować zmienić rodzaj mleka.
	Pokrętło regulacji pianki (E1) jest źle ustawione.	Wyregulować zgodnie ze wskazówkami z roz. „8. Przygotowanie napojów mlecznych”.
	Pokrywa (E2) ub pokrętło regulacji pianki (E1) pojemnika na mleko są brudne	Wyczyścić pokrywę pojemnika na mleko i pokrętło, jak opisano w par. „13.10 Czyszczenie pojemnika na mleko”.
	Rurka gorącej wody (A8) jest brudna	Wyczyścić rurkę, jak opisano w par. „13.11 Czyszczenie rurki gorącej wody”.
Urządzenie nie jest używane i emituje hałas lub wydziela niewielkie ilości pary	Urządzenie jest gotowe do użycia lub zostało niedawno wyłączone i kilka kropli kondensatu wpadło do wnętrza gorącego jeszcze odparowywacza	Takie zjawisko jest częścią normalnego funkcjonowania urządzenia; aby je ograniczyć, powinno się opróżnić tackę na skropliny.

СЪДЪРЖАНИЕ

1. ВЪВЕДЕНИЕ	302
1.1 Букви в скоби.....	302
1.2 Проблеми и ремонти	302
1.3 Изтеглете Приложението!.....	302
2. ОПИСАНИЕ	302
2.1 Описание на уреда (стр. 3 - А)	302
2.2 Описание на началната страница (основен екран) (стр. 2 - В).....	302
2.3 Описание на контролния панел (стр. 2 - С)	302
2.4 Описание на аксесоарите (стр. 2 - D)	303
2.5 Описание на контейнера за мляко (стр. 2 - E) ..	303
3. ПЪРВО ПУСКАНЕ В ЕКСПЛОАТАЦИЯ НА УРЕДА	303
4. ВКЛЮЧВАНЕ НА УРЕДА.....	303
5. ИЗКЛЮЧВАНЕ НА УРЕДА.....	304
6. НАСТРОЙКИ НА МЕНЮТО	304
6.1 Влезте в менюто	304
6.2 Излезте от менюто	304
6.3 Изплакване	304
6.4 Отстраняване на котлен камък	304
6.5 Филтър за вода	304
6.6 Стойности на напитки	304
6.7 Автоматично изключване (standby)	305
6.8 Енергоспестяване	305
6.9 Температура на кафето	305
6.10 Твърдост на водата	305
6.11 Set language (Задаване на език)	305
6.12 Акустичен сигнал	305
6.13 Bluetooth	305
6.14 Фабрични стойности	305
6.15 Статистики	305
6.16 Персонализиране на профил	306
7. ПРИГОТВЯНЕ НА КАФЕ.....	306
7.1 Приготвяне на кафе, използвайки кафе на зърна306	
7.2 Избор на вкуса на кафето	306
7.3 Избор на количеството кафе в чашата	306
7.4 Приготвяне на кафе с предв. смялно кафе.....	307
7.5 Настройка на кафемелачката.....	307
7.6 Съвети за по-топло кафе.....	307
8. ПРИГОТВЯНЕ НА ТОПЛИ НАПИТКИ С МЛЯКО. 307	
8.1 Напълнете и поставете контейнера за мляко ..	307
8.2 Регулирайте количеството пяна.....	308
8.3 Автоматично приготвяне на напитки на млечна основа	308

8.4 Почистване на контейнера за мляко след всяка употреба	308
9. КАНА ЗА КАФЕ	309
10. ПРИГОТВЯНЕ НА ТОПЛА ВОДА.....	309
11. ПЕРСОНАЛИЗИРАНЕ НА НАПИТКИТЕ	309
12. ЗАПАМЕТЯВАНЕ НА СОБСТВЕН ПРОФИЛ НА ПОТРЕБИТЕЛ	310
13. ПОЧИСТВАНЕ.....	310
13.1 Почистване на машината	310
13.2 Почистване на вътрешната верига на машината311	
13.3 Почистване на контейнера за утайка от кафе ..	311
13.4 Почистване на ваничката за събиране на капки и почистване на конденз.....	311
13.5 Почистване на машината отвътре.....	311
13.6 Почистване на резервоара за вода.....	311
13.7 Почистване на дюзите на струйника за кафе ...	312
13.8 Почистване на фунията за въвеждане на смялно кафе	312
13.9 Почистване на инфузора	312
13.10 Почистване на контейнера за мляко	312
13.11 Почистване на дюзата за топла вода	312
14. ОТСТРАНЯВАНЕ НА КОТЛЕН КАМЪК	312
15. ПРОГРАМИРАНЕ НА ТВЪРДОСТТА НА ВОДАТА 314	
15.1 Измерване на твърдостта на водата	314
15.2 Задаване на твърдостта на водата	314
16. ОМЕКОТЯВАЩ ФИЛТЪР	315
16.1 Монтиране на филтъра.....	315
16.2 Смяна на филтър.....	315
16.3 Сваляне на филтъра.....	316
17. ТЕХНИЧЕСКИ ДАННИ	316
18. СЪОБЩЕНИЯ, ВИЗУАЛИЗИРАНИ НА ДИСПЛЕЯ	316
19. ОТСТРАНЯВАНЕ НА ПРОБЛЕМИ	322

1. ВЪВЕДЕНИЕ

Благодарим Ви, че избрахте автоматичната машина за кафе и капучино.

Отделете няколко минути и прочетете инструкциите за употреба. Това ще ви предпази от евентуални рискове и повреждане на машината.

1.1 Букви в скоби

Буквите в скоби отговарят на легендата представена в Описанието на уреда (стр. 2-3).

1.2 Проблеми и ремонти

При проблеми, опитайте се да ги отстраните, като следвате указанията, включени в разделите "18. Съобщения, визуализирани на дисплея" и "19. Отстраняване на проблеми".

Ако те се окажат без ефект или с цел допълнителни уточнения, се препоръчва да се свържете с отдел обслужване на клиенти, на телефонният номер, указан на приложения лист "Обслужване клиенти".

Ако вашата държава не е включена в предоставения списък, обадете се на телефонният номер, указан в гаранцията. За евентуални ремонти, се обръщайте само към Отдел Техническо Обслужване De'Longhi. Адресите са представени в сертификата за гаранция, приложен към машината.

1.3 Изтеглете Приложението!



Благодарение на Приложението De'Longhi Coffee Link, е възможно да се управляват дистанционно някои функции.

В Приложението е поместена също така информация, съвети, любопитни факти от света на кафето и е възможно да разполагате отблизо с цялата информация за вашата машина.



Този символ обозначава функциите, които могат да се управляват или консултират в Приложението.

Освен това, е възможно да се създадат до максимум 3 нови напитки и да се запазят във вашата машина.

Забележка:

Проверете съвместимите устройства на compatibledevices.delonghi.com.

2. ОПИСАНИЕ

2.1 Описание на уреда (стр. 3 - А)

- A1. Капак на контейнера за кафе на зърна
- A2. Капак на фуния за предв.смляно кафе
- A3. Контейнер за кафе на зърна
- A4. Фуния за въвеждане на предв. смляно кафе
- A5. Ръкохватка за регулиране на степента на смилане
- A6. Плот за чаши
- A7. Бутон (L): за включване или изключване на машината (standby)
- A8. Дюза за топла вода
- A9. Струйник за кафе (с регулиране на височината)
- A10. Ваничка за събиране на конденз
- A11. Контейнер за утайка от кафе
- A12. Табла за поставяне на чаши
- A13. Индикатор за ниво на водата във ваничката за събиране на капки
- A14. Решетка на ваничка
- A15. Ваничка за събиране на капки
- A16. Капак на резервоар за вода
- A17. Резервоар за вода
- A18. Място за филтър за омекотяване на вода
- A19. Люк на инфузор
- A20. Инфузор
- A21. Място за конектор на захранващ кабел
- A22. Главен прекъсвач

2.2 Описание на началната страница (основен екран) (стр. 2 - В)

- V1. Символ bluetooth активиран
- V2. Символ енергоспестяване активиран
- V3. Избран вкус
- V4. Напитки с директен избор
- V5. Стрелка за прехвърляне
- V6. Избрана дължина
- V7. Аларма изискано отстраняване на котлен камък
- V8. Аларма изискано почистване на контейнер за мляко
- V9. Аларма изискана смяна на филтър

2.3 Описание на контролния панел (стр. 2 - С)

- C1. : избор дължина на напитка
- C2. : избор на профил
- C3. : меню за настройки на уреда
- C4. : се натиска за излизане от избраната функция и връщане в основното меню
- C5. : Меню за избор на лични напитки. При първа употреба, ако не са програмирани предварително, както е описано в раздел "11. Персонализиране на на-

питки ", пристъпва се директно към персонализиране на напитката

Сб.  : избор на вкуса на напитка

2.4 Описание на аксесоарите (стр. 2 - D)

D1. Реактивна лента "Total Hardness Test" (приложена на стр. 2 в инструкциите на английски език)

D2. Мярка дозатор за предв.смялно кафе

D3. Препарат за отстраняване на котлен камък

D4. Омекоотяващ филтър (при някои модели)

D5. Четка за почистване

D6. Струйник за топла вода

D7. Захранващ кабел

2.5 Описание на контейнера за мляко (стр. 2 - E)

E1. Ръкохватка за регулиране на пяна и функция CLEAN (ПОЧИСТВАНЕ)

E2. Капак на контейнера за мляко

E3. Контейнер за мляко

E4. Тръба за засмукване на мляко

E5. Тръба за приготвяне на мляко на пяна (с регулиране)

3. ПЪРВО ПУСКАНЕ В ЕКСПЛОАТАЦИЯ НА УРЕДА

Важно!

- При първата употреба веригата за вода е празна, поради тази причина, машината може да бъде много шумна: шумът намалява постепенно с напълването на веригата.
- Машината е тествана в завода, използвайки кафе, поради това е нормално да се открият следи от мляно кафе в мелачката. Независимо от това, е гарантирано, че машината е нова.
- Препоръчваме ви възможно най-бързо да зададете твърдостта на водата, като следвате процедурата, описана в раздел "15. Програмiranje на твърдостта на водата".

1. Включете конектора на захранващия кабел (D7) в неговото седалище (A21) от задната страна на уреда и свържете уреда към електрическата мрежа (фиг. 1) и се уверете, че главният прекъсвач (A22), разположен от задната страна на уреда е натиснат (фиг. 2);

2. "SELECT LANGUAGE" (ИЗБЕРЕТЕ ЕЗИК): Натиснете  докато на дисплея се визуализира желаният език: следователно натиснете флагчето, съответстващо на езика.

Продължете, като следвате инструкциите, указани на дисплея на самия уред:

3. "FILL TANK WITH FRESH WATER" (НАПЪЛНЕТЕ РЕЗЕРВОАРА С ПРЯСНА ВОДА): извадете резервоара за вода (A17) (фиг. 3), напълнете до линията MAX (отбелязана на резервоара) с прясна вода (фиг. 4); и поставете резервоара в седалището (фиг. 5);

4. INSERT WATER SPOUT (ПОСТАВЕТЕ НАКРАЙНИКА ЗА ВОДА): Проверете дали струйникът за топла вода (D6) е поставен на дюзата (A8) (фиг. 6) и поставете отдолу контейнер (фиг. 7) с минимална вместимост от 100 мл.;

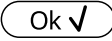
5. "WATER CIRCUIT EMPTY, PRESS OK TO START" (ПРАЗНА ВЕРИГА, НАТИСНЕТЕ ОК ЗА СТАРТ: натиснете  за да потвърдите: уредът приготвя вода от струйника (фиг. 8) и след това се изключва автоматично.

В този момент машината за кафе е готова за употреба.

Забележка!

- При първото използване, трябва да се направят 4-5 чаши капучино, преди да се постигне добро качество.
- По време на приготвяне на първите 5-6 капучино, е нормално да се чува малко шум от кипене на водата: в следствие шумът ще намалее.
- За по-добра работа на машината, се препоръчва монтиране на омекоотяващ филтър (D4), следвайки указанията в раздел "16. Омекоотяващ филтър". Ако вашият модел няма включен филтър в доставката, може да го изискате от Оторизирани Центрове за Обслужване на De'Longhi.

4. ВКЛЮЧВАНЕ НА УРЕДА

Забележка!

Преди включване на уреда, проверете дали главният прекъсвач (A22) е натиснат (фиг. 2).

При всяко включване, уредът извършва автоматичен цикъл на загреване и изплакване.

• За включване на уреда, натиснете бутон  (A7) (фиг. 8): на дисплея се появява съобщение "HEATING UP UNDERWAY, PLEASE WAIT" (ЗАГРЯВАНЕ, МОЛЯ, ИЗЧАКАЙТЕ).

• След приключване на загреването, уредът показва друго съобщение: "RINSING UNDERWAY" (Изплакване в процес) "PLEASE, WAIT" (Моля, изчакайте); по този начин, освен че се извършва загреване на топлогенератора, уредът започва да пуска топла вода по вътрешните тръби за да се загрееят.

Уредът е готов за употреба, когато се появи главния екран (homepage).

5. ИЗКЛЮЧВАНЕ НА УРЕДА

При всяко изключване на уреда, се извършва автоматично изплакване, което не може да бъде прекъснато.

- За да изключите уреда, натиснете бутон  (A7) (фиг. 8).
- На дисплея се появява надпис "TURNING OFF UNDERWAY, PLEASE WAIT" ("В процес на изключване, моля, изчакайте"): ако е предвидено, уредът извършва промиване и в последствие се изключва (stand-by).

Забележка!

Когато уредът не се използва за дълги периоди от време, изключете уреда от електрическата мрежа:



- първо изключете уреда с натискане на бутон  (фиг. 8);
- натиснете главния прекъсвач (A22), разположен от задната страна на уреда (фиг. 2).

Внимание!

Не натискайте главния прекъсвач, когато уредът е включен.

6. НАСТРОЙКИ НА МЕНЮТО

6.1 Влезте в менюто

1. Натиснете бутон  (C3) за да влезете в менюто;
2. Прехвърлете списъка на менюто, натискайки  до визуализиране на желаната функция;
3. Натиснете върху функцията от менюто, която желаете да изберете.

6.2 Излезте от менюто

След извършване на желаните настройки, натиснете  до връщане на главната страница.

6.3 Изплакване

С тази функция е възможно да изтече топла вода от струйника за кафе (A9) и от струйника за топла вода (D6), ако е поставен, за да се почисти и загрее вътрешна верига на машината.

1. Поставете под струйника за кафе и топла вода един съд с минимален капацитет: 100 мл. (фиг. 8).
2. След избиране на функцията "RINSING" (ИЗПЛАКВАНЕ), след няколко секунди, първо от струйника за кафе и в последствие от струйника за топла вода (ако е поставен), изтича топла вода, която почиства и загрева вътрешната верига на машината (фиг. 7).
3. За да прекъснете изплакването, натиснете  или изчакайте автоматичното прекъсване.

Важно!

- За периоди на неизползване повече от 3-4 дни силно се препоръчва, след включването на машината, да се извършат 2/3 промивки преди тя да бъде употребявана;
- Нормално е, след извършването на функцията, да има вода в контейнера за утайка от кафе (A11).

6.4 Отстраняване на котлен камък







Относно инструкциите по почистване от котлен камък, направете справка с раздел "14. Отстраняване на котлен камък".

6.5 Филтър за вода

Относно инструкциите, свързани с монтиране на филтър (D4), направете справка с раздел "16. Омокотяващ филтър".

6.6 Стойности на напитки

В този раздел могат да се консултират персонализираните настройки и евентуално да се върне към фабричните настройки всяка отделна напитка за всеки профил.

1. След влизане в меню настройки, натиснете "DRINKS SETTINGS" (НАСТРОЙКИ НА НАПИТКИ): на дисплея се появява панелът на стойностите на първата напитка;
2. Стойностите се визуализират на вертикални ленти: фабричната стойност е обозначена със символа  докато настоящата зададена стойност е обозначена от запълването на вертикалната линия;
3. За да се върнете към меню настройки, натиснете  За да прехвърлите и за да визуализирате напитките, натиснете ;
4. За да върнете към фабричните стойности визуализираната напитка на дисплея, натиснете ;
5. "CONFIRM RESET?" (ПОТВЪРЖДАВАНЕ НА РЕСЕТ): за да потвърдите, натиснете  (за да анулирате, );
6. "SET DEFAULT VALUES" (НАСТРОЕНИ ФАБРИЧНИ СТОЙНОСТИ: натиснете .

Напитката е програмирана отново на фабричните настройки. Продължете с другите напитки, или се върнете към началната страница натискайки 2 пъти .



Важно!

За да промените напитките от друг профил, върнете се на началната страница, изберете желания профил и повторете процедурата.

6.7 Автоматично изключване (standby)

Възможно е да се зададе автоматично изключване така, че да може уредът да се изключи след 15 или 30 минути или след 1, 2 или 3 часа при липса на употреба.

За препрограмиране на автоматичното изключване, направете следното:



1. Натиснете "AUTO-OFF" (АВТОМАТИЧНО ИЗКЛЮЧВАНЕ);
2. Изберете интервалът от желаното време, натискайки стрелките за избор  (увеличаване) или  (намаляване) на стойността;
3. За потвърждение, натиснете .

Автоматичното изключване е препрограмирано.

6.8 Енергоспестяване

С тази функция може да се активира или деактивира режим на енергоспестяване. Когато е активирана функцията, тя гарантира по-ниска консумация на енергия, съгласно действащите европейски разпоредби.

За деактивиране или за повторно активиране на режим "energy saving" (енергоспестяване), процедурата по следния начин:

1. Натиснете "ENERGY SAVING" (ЕНЕРГОСПЕСТЯВАНЕ) за да деактивирате  или активирате  функцията; На горната лента на главната страница се появява съответният символ (B2), за да посочи, че функцията е активирана.

Забележка:

Когато режимът за енергоспестяване е активиран, приготвянето може да изисква няколко секунди изчакване.

6.9 Температура на кафето

Ако желаете да промените температурата на водата за приготвяне на кафе, процедурата по следния начин:

1. Натиснете "COFFEE TEMPERATURE" (ТЕМПЕРАТУРА НА КАФЕ): на дисплея се появяват стойностите, подлежащи на избор (текущата стойност е подчертана);
2. Натиснете стойността, която желаете да зададете (LOW, MEDIUM, HIGH, MAX) (НИСКА, СРЕДНА, ВИСОКА, МАКСИМАЛНА).

6.10 Твърдост на водата

Относно инструкциите за задаване на твърдостта на водата, направете справка с раздел "15. Програмиране на твърдостта на водата".

6.11 Set language (Задаване на език)

Ако желаете да промените това количество, направете следното:

1. Натиснете "SET LANGUAGE" (ЗАДАВАНЕ НА ЕЗИК);

2. Натиснете флагчето на съответния език, който желаете да изберете (натиснете  за визуализация на всеки налини езици).



6.12 Акустичен сигнал

С тази функция се активира или деактивира звуковият сигнал, издаван от машината, при всяко натискане на иконите и при всяко поставяне/изваждане на приставките: За деактивирани или активирани на звуковия сигнал, процедурата по следния начин:

1. Натиснете "BEEP" (АКУСТИЧЕН СИГНАЛ) за деактивирани  или активирани  на функцията;

6.13 Bluetooth

С тази функция се активира или деактивира защитния PIN код за свързване от едно устройство към уреда.

1. Натиснете "BLUETOOTH": на дисплея се появява идентификационния серийен номер на машината (19 цифри) и един номер от 4 цифри (PIN);
2. Натиснете  за да деактивирате  или да активирате изискването на PIN код, когато се свързвате чрез Приложението;

Предварително зададеният PIN код в машината е "0000": препоръчва се да се персонализира PIN кода директно от Приложението.



Важно!

Серийният номер на уреда, който може да се визуализира във вътрешността на функцията "Bluetooth", ви позволява да идентифицирате с точност машината в момента, в който се създава връзка с Приложението.

6.14 Фабрични стойности

С тази функция се възстановяват всички настройки от менюто и всички настройки на количествата за всички профили, връщайки се към фабричните настройки (без езика, който остава този, вече настроен).

За възстановяване на фабричните стойности, процедурата по следния начин:

1. Натиснете "DEFAULT VALUES" (ФАБРИЧНИ СТОЙНОСТИ): дисплеят визуализира "SET""DEFAULT VALUES" ("НАСТРОЙТЕ" "ФАБРИЧНИ СТОЙНОСТИ"): натиснете  за потвърждение (или натиснете  за да анулирате операцията);
2. "НАСТРОЕНИ ФАБРИЧНИ СТОЙНОСТИ": натиснете  за да потвърдите.

6.15 Статистики

С тази функция се визуализират статистическите данни на машината. За визуализирането им, процедурата по следния начин:

1. Натиснете "STATISTICS" (СТАТИСТИКИ) и проверете всички статистически данни, като прехвърлите списъка с .

6.16 Персонализиране на профил

За да персонализирате иконата на актуалния профил, проведирайте по следния начин:

1. Натиснете "CUSTOMISE PROFILE (ПЕРСОНАЛИЗАЦИЯ НА ПРОФИЛ)";
2. Натиснете желаната икона: на главната страница горната част на страницата се визуализира с цвета на иконата.

7. ПРИГОТВЯНЕ НА КАФЕ

7.1 Приготвяне на кафе, използвайки кафе на зърна

Внимание!

Да не се използва незряло, карамелизирано или захаросано кафе на зърна, тъй като то може да се полепи по мелачката за кафе, което ще я направи неизползваема.

1. Поставете кафе на зърна в съответния контейнер (A3) (фиг. 10);
2. Поставете чашата под струйника за кафе (A9);
3. Сnižете струйника за да го доближите, колкото е възможно по-близо до чашата (фиг 11): по този начин се постига по-добър каймак;
4. Изберете желаното кафе:
 - ESPRESSO (ЕСПРЕСО)
 - LONG (ДЪЛГО)
 - COFFEE (КАФЕ)
 - DOPPIO+ (ДВОЙНО+)
 - 2X ESPRESSO (ЕСПРЕСО)
5. Приготвянето започва и на дисплея се появява изображението на желаната напитка и една линия за процеса, която се запълва с напредване на приготвянето.

Забележка:

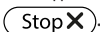
- Възможно е да пригответе едновременно 2 чаши ESPRESSO, натискайки също "2X  "по време на приготвянето на 1 Espresso (изображението остава визуализирано за няколко секунди в началото на приготвянето).
- Докато машината приготвя кафе, приготвянето може да се спре по всяко време чрез натискане на .







След приключване на приготвянето, уредът е готов отново за употреба.

Забележка!

- По време на употреба, на екрана се появяват някои съобщения (FILL TANK (НАПЪЛНЕТЕ РЕЗЕРВОАРА), (EMPTY GROUNDS CONTAINER) ИЗПРАЗНЕТЕ КОНТЕЙНЕРА ЗА УТАЙКА И Т.Н.), чието значение е представено в раздел "18. Съобщения, визуализирани на дисплея".
- За да пригответе по-топло кафе, направете справка с параграф "7.6 Съвети за по-топло кафе".
- Ако кафето изтича на капки или много бързо с малък каймак или пък е много студено, прочетете съветите в параграф и в параграф "7.5 Регулиране на кафемелачка" и в раздел "19. Отстраняване на проблеми".
- Приготвянето на всяко едно кафе подлежи на персонализиране (виж раздели "11. Персонализиране на напитките " и "12. Запомняване на собствен профил на потребител").

7.2 Избор на вкуса на кафето

Натиснете бутон  (C6):

	Персонализиран (ако е програмиран) / Стандартен
	EXTRA LIGHT (много слабо)
	LIGHT (слабо)
	MEDIUM
	STRONG (силно)
	EXTRA STRONG (много силно)
	(виж "7.4 Приготвяне на кафе с предв. смляно кафе")

След приготвянето, настройката на вкуса се връща на стойността .

7.3 Избор на количеството кафе в чашата

Натиснете бутон  (C1):



	Персонализиран (ако е програмиран) / Стандартен
	SMALL SIZE (късо кафе)
	MEDIUM SIZE (СРЕДНО)
	LARGE SIZE (ГОЛЯМО)
	X-LARGE SIZE (МНОГО ГОЛЯМО)

След приготвянето, настройката на количеството се връща на стойността **mu** 

7.4 Приготвяне на кафе с предв. смляно кафе

Внимание!

- Никога не поставяйте предв. смляно кафе при спряната машина, за да не се разнесе отвътре по машината и да я замърси. В този случай, машината може да се повреди.
- Никога не поставяйте повече от 1 мярка запълнена до ръба (D2), това може да замърси машината отвътре или да запуши фунията (A4).
- При използване на предв. смляно кафе, може да се приготвя само една чаша кафе в даден момент.

1. Натиснете бутон  (C6) докато дисплеят визуализира  (мляно).
2. Отворете капака на фунията на предв. смляно кафе (A2).
3. Проверете дали фунията (A4) е запушена, след това поставете една пълна мярка предв. смляно кафе (фиг. 12).
4. Поставете една чаша под дюзите на струйника за кафе (A9).
5. Изберете желаното кафе:
 - ESPRESSO
 - LONG (ДЪЛГО)
 - COFFEE (КАФЕ)
6. Приготвянето започва и на дисплея се появява изображението на избраната напитка и една линия за процеса, която се запълва с напредване на приготвянето.

След приключване на приготвянето, уредът е готов отново за употреба.

Внимание! Приготвяйки кафе LONG (ДЪЛГО):

По средата на приготвянето се появява съобщение "ADD GROUND COFFEE" (ВЪВЕДЕТЕ СМЛЯНО КАФЕ) "MAX. ONE MEASURE (една мерителна лъжичка) Следователно поставете равна лъжичка предв. смляно кафе и натиснете

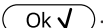

7.5 Настройка на кафемелачката

Поне в началото, не се налага регулиране на смилането на кафе, предвид, че то е предварително зададено, за да се постигне правилно изтичане на кафето.

Независимо от това, ако след приготвянето на първите кафета, се забележи много бързо или много бавно изтичане (на капки), се налага извършване на корекция, с регулатора за настройка на степента на смилане (A5) (фиг. 13).

Забележка!

Ръкохватката за настройка трябва да се завърта, само когато кафемелачката работи в началната фаза на приготвяне на напитките с кафе.



Когато кафето изтича много бавно или въобще не изтича, завъртете по посока на часовниковата стрелка, с една степен към цифрата 7.

За получаване на по-плътно изтичане на кафе и за по-добър каймак, завъртете

в посока, обратна на часовниковата стрелка с една степен към позиция 1 (не повече от една степен на завъртане в даден момент, в противен случай кафето може да изтича на капки).

Ефектът от тази промяна настъпва едва след приготвяне на 2 последователни кафета. Ако след тези промени не се постигне желаният резултат, трябва да се повтори корекцията, като се завърти регулаторът с още една степен.

7.6 Съвети за по-топло кафе

За приготвяне на по-топло кафе, ви препоръчваме:

- извършете цикъл на изплакване, като изберете функцията "Rinsing" (Изплакване) в менюто за програмиране (параграф "6.3 Изплакване");
- да затоплите чашите с топла вода (използвайте функцията топла вода, виж раздел "10. Приготвяне на топла вода");
- увеличете температурата на кафето в меню настройки  (C3) (параграф "6.9 Температура на кафе").

8. ПРИГОТВЯНЕ НА ТОПЛИ НАПИТКИ С МЛЯКО

Забележка!

За да се избегне приготвянето на кафе с малко пяна или с големи мехури, почиствайте винаги капака на контейнера за мляко (E2) и дюзата за топла вода (A8), както е описано в параграфи "8.4 Почистване на контейнера за мляко след всяка употреба", "13.10 Почистване на контейнера за мляко" и "13.11 Почистване на струйника за топла вода".

8.1 Напълнете и поставете контейнера за мляко

1. Свалете капака (E2) (фиг. 14);
2. Напълнете контейнера за мляко (E3) с достатъчно количество мляко, не надвишавайте нивото MAX, обозначено на контейнера (фиг. 15). Имайте предвид, че всяко обозначение от страни на контейнера, отговаря на около 100 мл. мляко;

Забележка!

- За да се постигне по-плътна и богата пяна, е необходимо да се използва обезмаслено мляко или полубезмаслено мляко при температура от хладилника (около 5° C).
 - Ако режим "Energy saving" (Енергоспестяване) е активиран, приготвянето на напитката може да изисква няколко секунди изчакване.
3. Проверете дали тръбата за засмукване на млякото (E4) е поставена добре на съответното предвидено място, на дъното на капака на контейнера (фиг. 16);
 4. Поставете отново капака на контейнера за мляко;
 5. Ако е наличен, измъкнете струйника за топла вода (D6);
 6. Закачете, натискайки докрай контейнера за мляко € към дюзата (A8) (фиг. 17): машината издава акустичен сигнал (ако е активирана функцията "Веер" (акустично сигнализиране)).
 7. Поставете достатъчно голяма чаша под дюзите на струйника за кафе (A9) и под тръбата за приготвяне на мляко на пяна (E5); настройте дължината на тръбата за изтичане на мляко, за да я приближите до чашата, като просто я издърпате надолу (фиг. 18).
 8. Следвайте указанията, представени по-долу за всяка отделна функция.

8.2 Регулирайте количеството пяна

Със завъртане на регулатора за пяна (E1), се избира количеството пяна, което изтича по време на приготвяне на напитки с мляко.

Позиция на регулатора	Описание	Препоръчва се за...
	NO FROTH (БЕЗ ПЯНА)	HOT MILK (ТОПЛО МЛЯКО) (без пяна) /CAFFELATTE (МЛЯКО С КАФЕ)
	MIN FROTH (мин. количество пяна)	latte macchiato/ (лате макятото) FLAT WHITE (МЛЯКО БЕЗ ПЯНА)
	MAX FROTH (макс. количество пяна)	CAPPUCCINO/ CAPPUCCINO+ / CAPPUCCINO MIX / ESPRESSO MACCHIATO / HOT MILK (ТОПЛО МЛЯКО) (frothed) (с пяна)

8.3 Автоматично приготвяне на напитки на млечна основа

1. Напълнете и поставете контейнера за мляко (E), както е описано по-горе.
 2. Изберете желаната напитка:
 - CAPPUCCINO (КАПУЧИНО)
 - LATE МАКЯТО/
 - MILK (ТОПЛО МЛЯКО)
 - CAPPUCCINO+ (КАПУЧИНО+)
 - CAPPUCCINO MIX (КАПУЧИНО МИКС)
 - CAFFELATTE
 - FLAT WHITE (МЛЯКО БЕЗ ПЯНА)
 - ESPRESSO MACCHIATO (ЕСПРЕСО МАКЯТО)
 3. На дисплея, машината препоръчва да се завърти регулатора на пяна (E1) според количеството пяна, предвидено в оригиналната рецепта: следователно завъртете регулатора, разположен върху капака на контейнера за мляко.
 4. След няколко секунди, уредът започва автоматично приготвянето и на дисплея се появява изображение на избраната напитка и една линия за процес, която се запълва с напредване на приготвянето.
- След приключване на приготвянето, уредът е готов отново за употреба.

Важно: общи напътствия за приготвяне на всички напитки на млечна основа

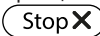
-  Esc: натиснете, ако желаете да прекъснете изцяло приготвянето и да се върнете на началната страница.
-  Stop X: натиснете за да прекъснете приготвянето на мляко или на кафе и преминете към следващото приготвяне (ако е предвидено) за да завършите напитката.
- Приготвянето на всяка една напитка с мляко подлежи на персонализиране (виж раздели "11. Персонализиране на напитките " и "12. Запомняване на собствен профил на потребител").
- Не оставяйте за дълго време контейнера с млякото извън хладилника: колкото повече се покачва температурата на млякото (идеална 5°С), толкова повече се влошава качеството на пяната.



8.4 Почистване на контейнера за мляко след всяка употреба

След всяка употреба на функциите мляко се визуализира запитването "TURN FROTH DIAL TO CLEAN POSITION" (ЗАВЪРТЕТЕ БУТОНА В ПОЗИЦИЯ CLEAN (ПОЧИСТВАНЕ)) и е необходимо да се пристъпи към почистването на капака за разпенване на мляко:

1. Оставете контейнера за мляко (E), както е поставен на машината (не се налага изпразване на контейнера за мляко);



2. Поставете чаша или друг съд под тръбата за изтичане на мляко на пяна;
3. Завъртете регулатора за пяна (E1) върху "CLEAN" (фиг. 19): дисплеят визуализира "CLEANING UNDERWAY" (В ПРОЦЕС ПОЧИСТВАНЕ) "RECIPIENT UNDER SPOUT", (КОНТЕЙНЕР ПОД СТРУЙНИКА) заедно с една лента, която се запълва постепенно с извършване на почистването (фиг. 20). От тръбата за изтичане на мляко на пяна излиза пара, смесена с топла вода. Почистването спира автоматично;
4. Завъртете ръкохватката за регулиране на една от позициите за пяна;
5. Свалете контейнера за мляко и почиствайте винаги дюзата за топла вода (A8) с гъбичка (фиг. 21).

Важно!

- Когато трябва да се приготвят повече чаши с напитки на базата на мляко, извършете почистване на контейнера за мляко, след последното приготвяне. За да се пристъпи към следващо приготвяне, когато се появи съобщение за функцията CLEAN (ПОЧИСТВАНЕ), натиснете .
- Ако почистването не се извърши, на дисплея се появява символът  за да напомни, че е необходимо да се пристъпи към почистване на контейнера за мляко.
- Контейнерът с мляко може да се съхранява в хладилника.
- В някои случаи, за да се извърши почистването, е необходимо да се изчака загряването на машината.

9. КАНА ЗА КАФЕ

1. Позиционирайте една кана под струйника за кафе (A9): при избора на кана, която да се използва, вземете под внимание, количеството, което ще се приготвя, или по-точно:

Избраната доза	Количество (ml)
	250
	500
	750

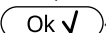
2. Натиснете "CARAFE COFFEE" (КАНА ЗА КАФЕ);
3. "CHOOSE AROMA" (ИЗБЕРЕТЕ ВКУС) "И БРОЙ ЧАШИ";
4. Натиснете .
5. След няколко секунди, уредът започва автоматично приготвянето и на дисплея се появява изображение на избраната напитка и една линия за процес, която се запълва с напредване на приготвянето.

След приключване на приготвянето, уредът е готов отново за употреба.

Забележка:

-  Esc: натиснете, ако желаете да прекъснете изцяло приготвянето и да се върнете на началната страница.

ПРЕДУПРЕЖДЕНИЕ ЗА БЕЗОПАСНОСТ:

След като сте приготвили каната кафе, оставете машината да се охлади за около 5 минути, преди да пригответе друга напитка. Риск от прегряване!

10. ПРИГОТВЯНЕ НА ТОПЛА ВОДА

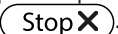
1. Проверете дали струйникът за топла вода (D6) е закачен правилно към дюзата за топла вода (A8);
2. Поставете контейнер под струйника (по-близо за да се избегнат пръски);
3. Натиснете "HOT WATER" (Топла вода); на дисплея се появява съответната икона и една линия за процес, която се запълва постепенно с напредване на приготвянето;
4. Машината подава топла вода и след това спира подаването автоматично. За ръчно спиране на подаването на топла вода натиснете .

Важно!

- Ако режимът "Energy saving" (Енергоспестяване) е активиран, при приготвянето на топла вода може да изисква няколко секунди изчакване.
- Приготвянето на топла вода подлежи на персонализиране (виж раздели "11. Персонализиране на напитките" и "12. Запомняване на собствен профил на потребител").





11. ПЕРСОНАЛИЗИРАНЕ НА НАПИТКИТЕ

Вкус (за напитките, за които е предвидено) и количество, за напитките които могат да бъдат персонализирани.

1. Уверете се, че е активиран профила на потребителя, за който желаете да персонализирате напитката: следователно е възможно да се изберат напитките "MY" за всеки един от профилите;
2. Натиснете  (C5);
3. Изберете напитката, която желаете да персонализирате за да получите достъп до екраните за персонализиране: съответните аксесоари трябва да бъдат поставени;
4. (Само напитки на основа на кафе) "CHOOSE COFFEE AROMA" (ИЗБОР НА ВКУС НА КАФЕ): Изберете жела-

ния аромат като натиснете “-” или “+” и натиснете

 **Ok** ✓);

5. “COFFEE QUANTITY, STOP TO SAVE”, (КОЛИЧЕСТВОТО КАФЕ, СТОП ЗА ЗАПАЗВАНЕ): Приготвянето започва и уредът предлага екрана за персонализиране на дължината, представен от една вертикална лента. Звездата до лентата представя дължината, зададена към момента;
6. Когато дължината достигне до минималното количество, подлежащо на програмиране, на дисплея се появява  **Stop X**;
7. Натиснете  **Stop X** когато в чашата се достигне желаното количество;
8. “SAVE NEW SETTINGS?” (ЖЕЛАЕТЕ ЛИ ДА ЗАПАЗИТЕ НОВИТЕ СТОЙНОСТИ?): Натиснете  **Ok** ✓) за да запазите (или  **Esc**) за да анулирате).

Уредът потвърждава, дали стойностите са били запазени или не (въз основа на предходния избор): натиснете

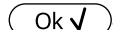
 **Ok** ✓).

Уредът се връща към началната страница.

Важно!



- **Напитки на млечна основа:** запаметява се вкуса на кафето и в последствие се запаметяват по отделно количествата на мляко и кафе;
- **Топла вода:** Уредът пуска топла вода: натиснете  **Stop X** за да запаметите желаното количество.
- Възможно е да се персонализират напитките, като се свържете към DeLonghi Coffee Link App.
- Възможно е да се излезе от програмирането, като натиснете  **Esc**: стойностите няма да бъдат запазени.

Таблица на количество напитки		
Напитка	Стандартно количество	Количество, подлежащо на програмиране
ESPRESSO (ЕСПРЕСО)	40 ml	20-180 ml
LONG (ДЪЛГО)	160 ml	115-250 ml
COFFEE (КАФЕ)	180 ml	100-240 ml
DOPPIO + (ДВОЙНО+)	120 ml	80-180 ml
HOT WATER (ТОПЛА ВОДА)	250 ml	20-420 ml

12. ЗАПАМЕТЯВАНЕ НА СОБСТВЕН ПРОФИЛ НА ПОТРЕБИТЕЛ

С този уред е възможно да се запаметят 3 различни профила, всеки един от които е свързан към една различна икона. Във всеки профил се поддържат в паметта персонализациите на AROMA (АРОМА) и (QUANTITY) ДЪЛЖИНАТА на напитките “М” (виж раздел “11. Персонализиране на напитки”) и редът, в който се визуализират всички напитки и въз основа на честотата на избиране.

За да изберете един профил, натиснете : следователно изберете желания профил.

Важно!

- Профил “ GUEST” (ГОСТ): избирайки този профил, е възможно да се приготвят напитки с фабричните настройки.
- Възможно е да промените името на вашия профил, като се свържете към DeLonghi Coffee Link App. (ще бъдат визуализирани само първите 3 знака).
- За да персонализирате иконата на профила, консултирайте параграф “6.16 Персонализиране на профил”.

13. ПОЧИСТВАНЕ

13.1 Почистване на машината

Следните части на машината, трябва да се почистват периодично:

- вътрешна верига на машината;
- контейнер за утайка от кафе (A11);
- ваничка за събиране на капки (A15), ваничка за събиране на конденз (A10), решетка на ваничка (A14) и индикатор за пълна ваничка (A13);
- резервоар за вода (A17);
- накрайници за приготвяне на кафе (A9);
- фуния за въвеждане на предв. смляно кафе (A4);
- инфузор (A20), достъпен след отваряне на люка за обслужване (A19);
- контейнер за мляко (E);
- дюза за топла вода (A8);
- контролен панел (B).

Внимание!

- За почистването на машината не използвайте разтворители, абразивни почистващи препарати или спирт. Със супер автоматизираните машини De’Longhi не се налага употреба на химически добавки при почистването на машината.
- Нито една част на уреда не може да се мие в миялна машина, с изключение на решетката на ваничката (A14) и контейнера за мляко (E).

- Не използвайте метални предмети за премахване на налепите или остатъците от кафе, тъй като това може да надраска металните или пластмасови повърхности.

13.2 Почистване на вътрешната верига на машината

За периоди на неизползване над 3/4 дни, горещо се препоръчва, преди да се използва, да се включи и да се приготви:

- 2/3 изплаквания, като изберете функцията "Rising" ("Изплакване") (параграф "6.3 Изплакване");
- гореща вода за няколко секунди (раздел "10. Приготвяне на топла вода").

Важно!

Нормално е, след извършването на почистване, да има вода в контейнера за утайка от кафе (A11).

13.3 Почистване на контейнера за утайка от кафе

Когато на дисплея се появи надписа "EMPTY GROUNDS CONTAINER" (изпразнене контейнера за утайка), трябва той да се изпразни и почисти. Докато не се почисти контейнера за утайка (A11), машината не може да приготвя кафе. Устройството сигнализира необходимостта от изпразване на контейнера, въпреки че той не е пълен, ако са изминали 72 часа след първото приготвяне (за да може отбръвяването на 72 часа да се извърши правилно, устройството не трябва да се изключва от главният бутон) (A22).

Внимание! Опасност от изгаряне

При приготвяне на няколко напитки капучино една след друга, металната поставка за чаши (A12) се затопля. Изчаквайте да изстине, преди да я пипате и я хващайте само за предната част.

За извършване на почистването (при включена машина):

1. Извадете ваничката за събиране на капки (A15) (фиг. 22), изпразнете я и я почистете.
2. Изпразнете и старателно почистете контейнера за утайката от кафе (A11), като внимавате да се отстранят всички остатъци, които може да са се насложили върху дъното: четката от комплекта (D5) е оборудвана с шпакла, подходяща за тази операция.
3. Проверете ваничката за конденз (A10) (червена на цвят) и ако е пълна я изпразнете.

Внимание!

При изваждане на ваничката за събиране на капки, е задължително винаги да се изпразва контейнера за утайка от кафе, дори и когато не е пълен до горе. Ако не извършите тази операция, при приготвянето на следващите кафета, контейнерът за утайка от кафе може да се напълни повече от предвиденото и по този начин да доведе до запушване на машината.

13.4 Почистване на ваничката за събиране на капки и почистване на конденз

Внимание!

Ваничката за събиране на капки (A15) има плаващ индикатор (A13) (червен на цвят) за нивото на съдържаната вода (фиг. 23). Преди този индикатор да започне да се показва от ваничката за поставяне на чаши (A12), трябва да изпразните ваничката и да я почистите, в противен случай, водата може да прелее и да повреди машината, плота за поставяне или околната зона.

За да извадите ваничката за събиране на капки, процедирайте както следва:

1. Извадете ваничката за събиране на капки и контейнера за утайка от кафе (A11) (фиг. 22);
2. Отстранете поставката за чаши (A12), решетката на ваничката (A14), след това изпразнете ваничката за събиране на капки и контейнера за утайка от кафе и измийте всички компоненти.
3. Проверете ваничката за събиране на конденз, червена на цвят (A15) и ако е пълна я изпразнете;
4. Поставете отново ваничката за събиране на капки, заедно с решетката и контейнера за утайка от кафе.

13.5 Почистване на машината отвътре

Опасност от токов удар!

Преди извършване на някаква операция по почистване на вътрешните части, машината трябва да се изключи (виж "5. Изключване на уреда") и да бъде изключена от електрическата мрежа. Никога не потапяйте машината във вода.

1. Проверявайте редовно (приблизително един път на месец) дали вътрешността на машината (достъпна след изваждане на ваничката за събиране на капки) (A15) не е замърсена. Ако е необходимо, отстранете остатъците от кафе с четката, включена в доставката (D5) и една гъбичка.
2. Почистете всички наслаивания с прахосмукачка (фиг. 24).

13.6 Почистване на резервоара за вода

1. Почиствайте редовно (поне веднъж в месеца) и при всяка смяна на омекотяващия филтър (D4) (ако е предвиден), резервоара за вода (A17) с влажна кърпа и с малко мек почистващ препарат: почистете старателно преди пълнене и поставете отново резервоара;
2. Свалете филтъра (ако е наличен) и го изплакнете с течаща вода;
3. Поставете филтъра (ако е предвиден), напълнете резервоара с прясна вода и поставете отново резервоара;
4. (Само за модели с омекотяващ филтър) Пригответе около 100 мл топла вода, за да активирате филтъра.

13.7 Почистване на дюзите на струйника за кафе

1. Почиствайте редовно дюзите за изтичане на кафе (A9), като използвате гъба или кърпа (фиг. 25A);
2. Проверете дали отворите на струйника за кафе са запушени. Ако се налага отстранете остатъците от кафе, с помощта на клечка за зъби (фиг. 25B).

13.8 Почистване на фунията за въвеждане на смляно кафе

Проверявайте периодично (поне веднъж в месеца) дали фунията за поставяне на предв.смляно кафе (A4) е запушена. Ако се налага, отстранете остатъците от кафе с четката (D5), включена в доставката.

13.9 Почистване на инфузора

Инфузорът (A20) трябва да се почиства поне веднъж на месец.

Внимание!

Инфузорът не може да се изважда, когато машината е включена.

1. Проверете дали машината е изпълнила правилно изключването (виж раздел "5. Изключване на уреда");
2. Извадете резервоара за вода (A17) (фиг. 3);
3. Отворете люка на инфузора (A19) (фиг. 26) разположен от дясната страна;
4. Натиснете навътре двата цветни бутона за откачване и едновременно с това издърпайте инфузора навън (фиг. 27);
5. Потопете инфузора за около 5 минути във вода, след което го изплакнете под течаща вода;

Внимание!

ИЗПЛАКВАЙТЕ САМО С ВОДА

БЕЗ ПОЧИСТВАЩИ ПРЕПАРАТИ - БЕЗ МИЯЛНИ МАШИНИ

Почиствайте инфузора без да използвате почистващи препарати, тъй като те могат да го повредят.

6. С помощта на четката (D5), почистете наличните остатъци от кафе от седалището на инфузора, видими от люка на инфузора;
7. След почистването, поставете отново инфузора, като го пхнете в приставката (фиг. 28); натиснете върху надписа PUSH (НАТИСНИ) докато чуете щракване на езичето;

Забележка!

Ако е трудно поставянето на инфузора, трябва (преди поставянето) да го нагласите на правилния размер, като го натиснете едновременно в долната и горната страна, както е показано на фиг. 29.

8. След поставянето, проверете дали двата цветни бутона са изскочили навън (фиг. 30);
9. Затворете люка за обслужване на инфузора;
10. Поставете отново резервоара за вода.

13.10 Почистване на контейнера за мляко

За да се поддържа ефикасно устройството за разпенване на мляко, почиствайте контейнера за мляко (E), както е описано по-долу, на всеки два дни:

1. Свалете капака (E2);
2. Извадете тръбата за изтичане на мляко (E5) и тръбата за засмукване (E4) (фиг. 31);
3. Въртете по посока обратна на часовниковата стрелка регулатора за пiana (E1) до позицията "INSERT (ПОСТАВИ)" (фиг. 31) и го измъкнете нагоре;
4. Измийте внимателно всички компоненти с топла вода и деликатен почистващ препарат. **Възможно е да се мият в миялна машина всички компоненти, като се поставят върху горния кош на миялната машина.** Обърнете специално внимание, дали върху вдлъбнатината и върху улея, разположен под ръкохватката (фиг. 32), няма налични остатъци от мляко: евентуално остържете улея с клечка за зъби;

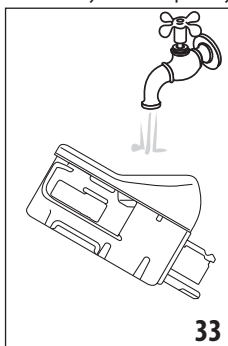

5. Изплакнете отвътре седалището на регулатора за пiana с течаща вода (фиг. 33);
6. Проверете също дали тръбата за засмукване и тръбата за приготвяне не са запушени със остатъци от мляко;
7. Монтирайте отново ръкохватката, като я поставите така, че да съвпада с надписа "INSERT (ПОСТАВИ)", тръбата за подаване и тръбата за засмукване на млякото;

8. Поставете отново капака на контейнера за мляко (E2).

13.11 Почистване на дюзата за топла вода

Почистете дюзата (A8) след всяко приготвяне на мляко с една гъба, отстранете остатъците от мляко от уплътненията (фиг. 21).

14. ОТСТРАНЯВАНЕ НА КОТЛЕН КАМЪК

Внимание!

- Преди употреба, прочетете инструкциите и етикета на препарата за отстраняване на котлен камък, посочени върху опаковката на самия препарат за отстраняване на котлен камък.
- Препоръчва се използване само на препарат за почистване на котлен камък De'Longhi. Използването на неподходящи препарати за отстраняване на котлен камък, както и нередовното почистване, може да доведе до дефекти, които не се покриват от гаранцията на производителя.

Отстранете котления камък на машината, когато на дисплея се появи "DESCALING NEEDED" (НЕОБХОДИМО ОТСТРАНЯВАНЕ НА КОТЛЕН КАМЪК) - OK TO START (OK ЗА СТАРТ) (~45min)": ако желаете да пристъпите веднага към отстраняването на котлен камък, натиснете **Ok ✓** и следвайте операциите от точка 3.

За да отложите отстраняването на котления камък за друг момент, натиснете **Esc** : на дисплея, символът  напомня, че е необходимо да се извърши отстраняване на котлен камък. (Съобщението ще бъде представяно при всяко включване).

За да влезете в менюто за отстраняване на котлен камък:

1. Натиснете бутон **3** (C3) за да влезете в менюто;
2. "DECALE" (отстраняване на котлен камък) и следвайте инструкциите на дисплея;
3. "REMOVE WATER SOFTENER FILTER" (ОТСТРАНЕТЕ ФИЛТЪРА ЗА ВОДА) (фиг. 34); измъкнете резервоара за вода (A17), отстранете филтъра за вода (D4) (ако е наличен), изпразнете резервоара за вода. Натиснете **Next >** ;

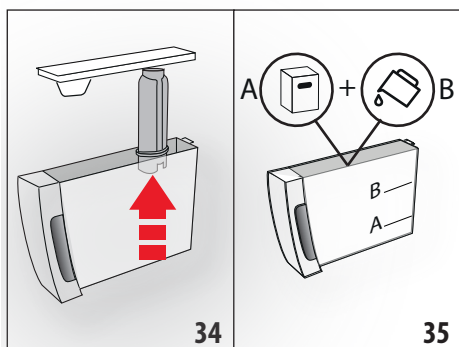

4. "DESCALER (LEVEL A) AND WATER (LEVEL B)" (ПРЕПАРАТ ЗА ОТСТРАНЯВАНЕ НА КОТЛЕН КАМЪК (НИВО А) И ВОДА (НИВО В)) (фиг. 35); Налейте в резервоара за вода препарат за отстраняване на котлен камък до ниво А (отговарящо на една опаковка от 100 мл) отбелязано от върхната страна на резервоара; след това допълнете

вода (един литър) до достигане на нивото В; поставете отново резервоара за вода. Натиснете **Next >** ;

5. "EMPTY DRIP TRAY" (изпразнете ВАНИЧКАТА ЗА СЪБИРАНЕ НА КАПКИ) (фиг. 22);
6. Отстранете, изпразнете и поставете отново ваничката за събиране на капки (A15) и контейнера за утайка (A11). Натиснете **Next >** ;
7. "PLACE 2L CONTAINER UNDER SPOUTS, OK TO START" (ПОЗИЦИОНИРАЙТЕ СЪД 2L, OK ЗА ДА ЗАПОЧНЕТЕ):

Поставете под струйника за топла вода (D6) и под струйника за кафе (A9) един празен съд с минимален капацитет от 2 литра (фиг. 9);

Внимание! Опасност от изгаряне

От струйника за топла вода и от струйника за кафе изтича топла вода, съдържаща калцини. Обърнете внимание да не влизате в контакт с тази течност.

8. Натиснете **Ok ✓** за да потвърдите сипването на разтвора. На дисплея се визуализира "DESCALING UNDERWAY, PLEASE WAIT" (В ПРОЦЕС НА ОТСТРАНЯВАНЕ НА КОТЛЕН КАМЪК, МОЛЯ, ИЗЧАКАЙТЕ): програмата за отстраняване на котлен камък се активира и разтворът за отстраняване на котлен камък изтича, както от струйника за топла вода, така и от дюзата за кафе, като извършва автоматично на интервали, поредица от изплаквания, за да отстрани остатъците от котлен камък от вътрешността на машината;

След около 25 минути, уредът прекъсва отстраняването на котлен камък;

9. "RINSE AND FILL WATER TANK UP TO MAX LEVEL" (ИЗПЛАКНЕТЕ И НАПЪЛНЕТЕ С ВОДА ДО НИВО MAX) (фиг. 4): уредът сега е готов за един процес на изплакване с прясна вода. Изпразнете контейнера, използван за събиране на разтвора за отстраняване на котлен камък, извадете резервоара за вода, изпразнете го, изплакнете го с течаща вода, напълнете го до ниво MAX с прясна вода и го поставете в машината;
10. "POSITION 2L CONTAINER UNDER SPOUTS, OK TO START RINSING" (ПОЗИЦИОНИРАЙТЕ СЪД 2L, OK ЗА ДА ЗАПОЧНЕ ИЗПЛАКВАНЕТО): Поставете изпразнен контейнер, използван за събиране на разтвора за отстраняване на котлен камък под струйника за кафе и струйника за топла вода/пара (фиг. 9) и натиснете **Ok ✓** ;
11. Топлата вода изтича първа от струйника за кафе и в следствие от струйника за топла вода и дисплеят визуализира "RINSING UNDERWAY" (ИЗПЛАКВАНЕ В ПРОЦЕС);
12. Когато водата в резервоара свърши, изпразнете съда, използван за събиране на водата от промиване;

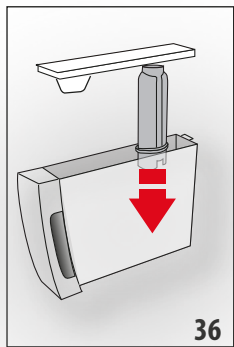

13. (Ако филтърът е инсталиран) "INSERT FILTER INTO ITS HOUSING" (ПОСТАВЕТЕ ФИЛТЪРА В СЪОТВЕТНОТО СЕДАЛИЩЕ) (фиг. 36). Натиснете **Next >** и извадете резервоара с вода, поставете отново, ако преди това е бил свален омокотяващия филтър;

- "RINSE AND FILL WATER TANK UP TO MAX LEVEL" (ИЗПЛАКНЕТЕ И НАПЪЛНЕТЕ С ВОДА ДО НИВО MAX) (фиг. 4): Напълнете резервоара до ниво MAX с прясна вода;
- "INSERT WATER TANK" (ПОСТАВЕТЕ РЕЗЕРВОАРА ЗА ВОДА) (фиг. 5): Поставете отново резервоара за вода;
- "POSITION 21 CONTAINER UNDER SPOUTS, OK TO START RINSING" (ПОЗИЦИОНИРАЙТЕ СЪД 21, ОК ЗА ДА ЗАПОЧНЕ ИЗПЛАКВАНЕТО): Поставете изпразнен контейнера, използван за събиране на разтвора за отстраняване на котлен камък под струйника за топла вода (фиг. 9) и натиснете **Ok ✓**;
- Топлата вода изтича от струйника за топла вода/пара и дисплеят визуализира "RINSING UNDERWAY, PLEASE WAIT" (ИЗПЛАКВАНЕ В ПРОЦЕС, МОЛЯ, ИЗЧАКАЙТЕ);
- "EMPTY DRIP TRAY" (ИЗПРАЗНЕТЕ ВАНИЧКАТА ЗА СЪБИРАНЕ НА КАПКИ) (фиг. 22): След края на второто изплакване, отстранете, изпразнете и поставете отново ваничката за събиране на капки (A15) и контейнера за утайка (A11): натиснете **Next >**;
- "DESCALE COMPLETE" (ОТСТРАНЯВАНЕТО НА КОТЛЕН КАМЪК Е ЗАВЪРШЕНО): натиснете **Ok ✓**;
- "FILL TANK WITH FRESH WATER" (НАПЪЛНЕТЕ РЕЗЕРВОАРА С ПРЯСНА ВОДА): изпразнете съда, използван за събиране на водата от изплакване, измъкнете и допълнете резервоара за вода с прясна вода до нивото MAX и го поставете отново в машината.

Операцията за отстраняване на котлен камък е завършена.

Важно!

- Ако цикълът за отстраняване на котлен камък не завърши правилно (пр. липса на захранване с електроенергия), е препоръчително да бъде повторен цикъл;
- Нормално е, след извършване на цикъла за отстраняване на котлен камък, да има вода в контейнера за утайка от кафе (A11).
- Уредът изисква трето изплакване, в случай, в който резервоарът за вода не е пълен до ниво max: това е необходимо за да се гарантира, е няма наличен препарат за

отстраняване на котлен камък във вътрешните вериги на уреда. Преди да стартирате промиване, не забравяйте да изпразните ваничката за събиране на капки;

- Евентуалното запитване, от страна на машината, на два много близки цикъла за отстраняване на котлен камък, трябва да се счита за нормално, като следствие на усъвършенстваната система за контрол, вградена в машината.

15. ПРОГРАМИРАНЕ НА ТЪВРДОСТТА НА ВОДАТА

Съобщението "DECALING NEEDED - OK TO START (~45MIN)

! (необходимо почистване на котлен камък - OK за старт (~45min)), се появява след предварително определен период на работа, който зависи от твърдостта на водата. Фабрично машината е настроена на "4-ТО НИВО" на твърдост. По желание, е възможно да се програмира машината, въз основа на реалната твърдост на използваната в различните региони вода, като по този начин се намалява честотата на изпълнение на операцията за отстраняване на котлен камък.

15.1 Измерване на твърдостта на водата

- Извадете от опаковката, включената в доставката реактивната тестова лентичка "TOTAL HARDNESS TEST" (ОБЩ ТЕСТ ЗА ТЪВРДОСТ) (D1) приложена към инструкциите на английски език.
- Потопете цялата лентичка в чаша с вода за около една секунда.
- Извадете лентичката от водата и я изтръскайте леко. След около една минута се образуват 1, 2, 3 или 4 квадратчета с червен цвят, в зависимост от твърдостта на водата, всеки квадрат отговаря на една 1 ниво.

Реактивна лентичка	Water hardness (Твърдост на водата)
	Ниво 1 = мека вода
	Ниво 2 = леко твърда вода
	Ниво 3 = твърда вода
	Ниво 4 = много твърда вода

15.2 Задаване на твърдостта на водата

- Влезте в менюто, както е посочено в параграф "6.1 Влезте в менюто";
- Натиснете "WATER HARDNESS" (Твърдост на водата);
- WATER HARDNESS, CURRENT UNDERLINED ("АКТУАЛНА ТЪВРДОСТ НА ВОДАТА ПОДЧЕРТАНА"): Натиснете жела-

ното ниво (Ниво 1 = мека вода; Ниво 4 = много твърда вода);

4. Натиснете  за да се върнете на начална страница.

В този момент машината е препрограмизирана съгласно новата настройка за твърдостта на водата.

16. ОМЕКОТЯВАЩ ФИЛТЪР

Някои модели са оборудвани с филтър за омекотяване на водата (D4): ако вашият модел не е снабден, ние ви препоръчваме да го закупите от оторизиран център за техническо обслужване De'Longhi.

За правилно използване на филтъра, следвайте указанията посочени по-долу.

16.1 Монтиране на филтъра

1. Извадете филтъра (D4) от опаковката;
2. Влезте в менюто, както е посочено в параграф "6.1 Влезте в менюто";
3. Натиснете "WATER FILTER" (ФИЛТЪР НА ВОДА);
4. "TURN DATE INDICATOR UNTIL NEXT 2 MONTHS" (ЗАВЪРТЕТЕ ДАТНИКА ДО СЛЕДВАЩИТЕ 2 МЕСЕЦА) (фиг. 37): завъртете диска на датата, докато се визуализират следващите 2 месеца на употреба. Натиснете 

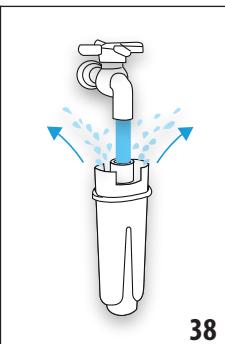
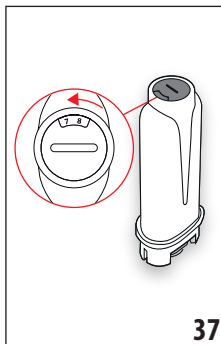



Важно:

Филтърът има трайност два месеца, ако уредът е използван нормално, ако машината не се използва с монтирания филтър, той има трайност максимум 3 седмици.

5. "RUN WATER INTO FILTER HOLE UNTIL IT COMES OUT" (ПУСНЕТЕ ДА ТЕЧЕ ВОДА В ОТВОРА НА ФИЛТЪРА ДОКАТО ПРЕЛЕЕ) (фиг. 38): За активиране на филтъра, пуснете през отвора на филтъра вода от чешмата, както е показано на фигурата, докато водата започне да изтича от страничните отвори за повече от една минута. Натиснете 

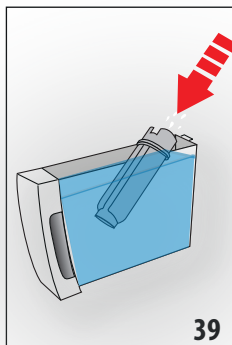
6. Извадете резервоара (A17) на машината и го напълнете с вода.
7. "IMMERSE FILTER TO EXPEL AIR BUBBLES" (ПОТОПЕТЕ ФИЛТЪРА ЗА ДА ИЗЛЕЗЕ ВЪЗДУХА) (фиг. 39): Поставете филтъра в резервоара за вода и го потопете напълно за около десет секунди, наклоняйки го леко за да се позволи извеждането на мехурчетата въздух. Натиснете 

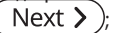



8. "INSERT FILTER IN HOUSING" (ПОСТАВЕТЕ ФИЛТЪРА В СЕДАЛИЩЕТО): Поставете филтъра (D4) в съответното седалище (фиг. 36) и го натиснете докрай. Натиснете 
9. "INSERT WATER TANK" (ПОСТАВЕТЕ РЕЗЕРВОАРА ЗА ВОДА): Затворете резервоара с капака (A16), след което поставете резервоара в машината (фиг. 5);
10. "POSITION 0.5L CONTAINER, OK TO ENABLE FILTER" (Позиционирайте съда 0,5л, натиснете ОК ЗА ДА АКТИВИРАТЕ ФИЛТЪРА) (фиг. 7): позиционирайте съда под струйника за топла вода (D6) и натиснете 

В този момент филтърът е активиран и може да се продължи употреба на машината.

16.2 Смяна на филтър

Заменете филтъра (D4)р когато на дисплея се появи "REPLACE WATER FILTER, PRESS OK TO START" (ЗАМЕНИТЕ ФИЛТЪРА ЗА ВОДА, НАТИСНЕТЕ ОК ЗА ДА ЗАПОЧНЕТЕ) : ако желаете да пристъпите веднага към замяна, натиснете 

За да отложите замяната за друг момент, натиснете  : на дисплея символът  напомня, че е необходимо да се замени филтъра. За извършване на смяната, процедурата по следния начин:

1. Извадете резервоара (A17) и изразходения филтър;
2. Извадете новия филтър от опаковката;
3. Влезте в менюто, както е посочено в параграф "6.1 Влезте в менюто";
4. Пристъпете към операциите, илюстрирани в предходния параграф от точка 3.

В този момент филтърът е активиран и може да се продължи употреба на машината.

Важно!

След изминаване на периода от два месеца (вижте датника), или ако уредът не се използва в продължение на 3 седмици, пристъпете към сваляне на филтъра, дори машината още да не го изисква.

16.3 Сваляне на филтъра

Ако желаете да продължите да използвате уреда без филтър (D4), е необходимо да го отстраните, и да сигнализирате свалянето. Процедурата е както следва:

1. Извадете резервоара (A17) и изразходения филтър;
2. Влезте в менюто, както е посочено в параграф "6.1 Влезте в менюто";
3. Натиснете "WATER FILTER" (ФИЛТЪР НА ВОДА);
4. Натиснете селектора на дисплея, съответстващ на "REMOVE WATER SOFTENER FILTER" (ОТСТРАНЕТЕ ФИЛТЪРА ЗА ВОДА);
5. "CONFIRM FILTER REMOVAL (ПОТВЪРЖДАВА ОТСТРАНЯВАНЕТО НА ФИЛТЪРА)": натиснете **OK ✓** (ако обаче желаете да се върнете към меню настройките, натиснете **↩ Esc**);

6. "FILTER REMOVED (ИЗВЪРШЕНО ОТСТРАНЯВАНЕ НА ФИЛТЪР)": уредът е запазил промяната. Натиснете **OK ✓** за да се върнете към началната страница.

Важно!





След изминаване на периода от два месеца (вижте датника), или ако уредът не се използва в продължение на 3 седмици, пристъпете към сваляне на филтъра, дори машината още да не го изисква.

17. ТЕХНИЧЕСКИ ДАННИ

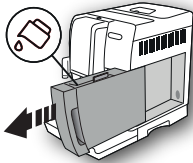
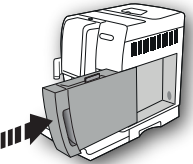

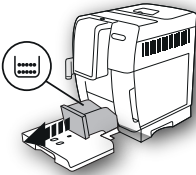
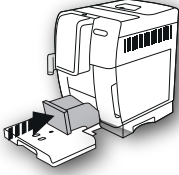
Напрежение:	220-240 V ~ 50-60 Hz макс. 10 A
Мощност:	1450 W
Налягане:	1,9 MPa (19 bar)
Капацитет на резервоара за вода:	1,8 l
Размери ШхДхВ:	240x440x360 mm
Дължина на захранващ кабел:	1750 mm
Тегло:	10 kg
Макс. вместимост на контейнера за кафе на зърна:	300 g
Честотна лента:	2400 - 2483,5 MHz
Максимална мощност на предаване:	10 mW

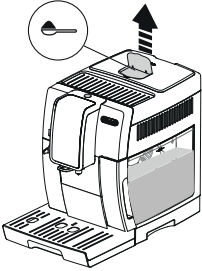



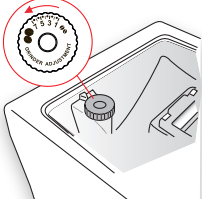

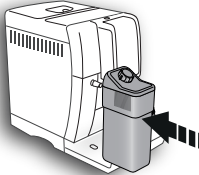
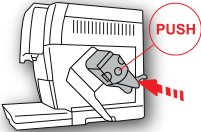
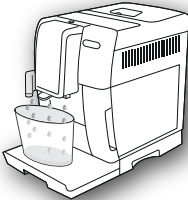

18. СЪОБЩЕНИЯ, ВИЗУАЛИЗИРАНИ НА ДИСПЛЕЯ



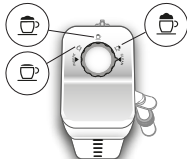



ВИЗУАЛИЗИРАНО СЪОБЩЕНИЕ	ВЪЗМОЖНА ПРИЧИНА	РЕШЕНИЕ
FILL TANK WITH FRESH WATER (НАПЪЛНЕТЕ РЕЗЕРВОАРА С ПРЯСНА ВОДА) 	Водата в резервоара (A17) не е достатъчна.	Напълнете резервоара за вода и го поставете правилно, като натиснете докрай, докато чуете щракване.
INSERT WATER TANK (ПОСТАВЕТЕ РЕЗЕРВОАРА ЗА ВОДА) 	Резервоарът (A17) не е поставен правилно.	Поставете правилно резервоара като го натиснете докрай.

ВИЗУАЛИЗИРАНО СЪОБЩЕНИЕ	ВЪЗМОЖНА ПРИЧИНА	РЕШЕНИЕ
<p>ИЗПРАЗНЕТЕ КОНТЕЙНЕРА ЗА УТАЙКА</p> 	<p>Контейнерът за утайка (A11) за кафе е пълен.</p>	<p>Изпразнете контейнера за утайка от кафе и ваничката за събиране на капки (A15) и извършете почистване, след което ги поставете обратно. Важно: при изваждане на ваничката за събиране на капки, е задължително винаги да се изпразва контейнера за утайка от кафе, независимо дали е пълен до горе. Ако не извършите тази операция, при приготвянето на следващите кафета, контейнерът за утайка от кафе може да се напълни повече от предвиденото и по този начин да доведе до запушване на машината.</p>
<p>INSERT GROUNDS CONTAINER (ПОСТАВЕТЕ КОНТЕЙНЕРА ЗА УТАЙКА)</p> 	<p>След почистването не е поставен контейнерът за утайка (A11).</p>	<p>Издадете ваничката за събиране на капки (A15) и поставете контейнера за утайка от кафе.</p>
<p>ADD GROUND COFFEE MAX. (СИПЕТЕ СМЛЯНО КАФЕ MAX.) (ONE MEASURE) ЕДНА МЕРИТЕЛНА ЛЪЖИЧКА</p> 	<p>Избрана е функцията “предв.смялно кафе”, но не е поставено предв.смялно кафе във фунията (A4).</p>	<p>Поставете предв.смялно кафе във фунията (фиг. 12) и повторете приготвянето.</p>
<p>ADD GROUND COFFEE MAX (СИПЕТЕ СМЛЯНО КАФЕ MAX.) (ONE MEASURE) ЕДНА МЕРИТЕЛНА ЛЪЖИЧКА</p>  	<p>Поискано е кафе LONG (ДЪЛГО) с предв. смялно кафе</p>	<p>Поставете предв.смялно кафе във фунията (A4) (фиг. 12) и натиснете селектора за избор, съответстващ на “OK” за да продължите и да завършите приготвянето.</p>

ВИЗУАЛИЗИРАНО СЪОБЩЕНИЕ	ВЪЗМОЖНА ПРИЧИНА	РЕШЕНИЕ
<p>FILL BEANS CONTAINER (НАПЪЛНЕТЕ СЪДА ЗА КАФЕ НА ЗЪРНА)</p>  <p>↩ Esc</p>	<p>Кафето на зърна е свършило.</p> <p>Фунията (A4) за предв.смяно кафе е запушена.</p>	<p>Напълнете контейнера с кафе на зърна (A3) (фиг. 10).</p> <p>Изпразнете фунията с помощта на четка (D5), според описаното в пар. "13.8 Почистване на фунията за въвеждане на смяно кафе".</p>
<p>GROUND TOO FINE (МЕЛИ ПРЕКАЛЕНО СИТНО) ADJUST MILL (НАСТРОЙКА НА МЕЛАЧКА)</p>  <p>↩ Esc</p>	<p>Смилането е много фино и затова кафето изтича много бавно или въобще не изтича.</p> <p>Ако е наличен филтър за омекотяване на водата (D4), може да е бил освободен въздушен мехур във веригата, който да е блокирал приготвянето.</p>	<p>Повторете приготвянето на кафе и завъртете регулатора за смилането (A5) (фиг. 13) с една степен към цифрата 7 по посока на часовниковата стрелка, докато мелачката за кафе функционира. Ако след приготвяне на 2 кафета, изтичането продължава да бъде много бавно, повторете операцията като преместите регулатора с още една степен (пар. "7.5 Регулиране на кафемелачка"). Ако проблемът продължава, проверете, дали резервоарът за вода (A17) е поставен докрай.</p> <p>Поставете струйника за топла вода (D6) в машината и подайте малко вода, докато потокът се регулира.</p>
<p>ИЗБОР Milder Taste (ПОЛЕК ВКУС) ИЛИ НАМАЛЕТЕ ДОЗАТА КАФЕ</p>  <p>↩ Esc</p>	<p>Използвано е прекалено много кафе.</p>	<p>Изберете по-лек аромат, като натиснете бутон "AROMA" (C6) или намалете количеството на смяно кафе (максимум 1 мерителна лъжица).</p>
<p>INSERT WATER SPOUT (ПОСТАВЕТЕ СТРУЙНИКА ЗА ВОДА)</p> 	<p>Струйникът за вода (D6) не е поставен или е лошо поставен</p>	<p>Поставете струйника за вода, избутвайки го до долу.</p>

ВИЗУАЛИЗИРАНО СЪОБЩЕНИЕ	ВЪЗМОЖНА ПРИЧИНА	РЕШЕНИЕ
<p>INSERT MILK CONTAINER (ПОСТАВЕТЕ КОНТЕЙНЕРА ЗА МЛЯКО)</p> 	<p>Контейнерът за мляко (E) не е поставен правилно.</p>	<p>Поставете контейнера за мляко, избутвайки го докрай.</p>
<p>INSERT INFUSER ASSEMBLY (ПОСТАВЕТЕ ГРУПАТА НА ИНФУЗОРА)</p> 	<p>След почистването не е поставен инфузора (A20).</p>	<p>Поставете инфузора, както е описано в пар. "13.9 Почистване на инфузора".</p>
<p>WATER CIRCUIT EMPTY (ПРАЗНА ВЕРИГА) PRESS OK TO START (НАТИСНЕТЕ ОК ЗА ДА ЗАПОЧНЕТЕ)</p>  <p>Ok ✓</p>	<p>Хидравличната верига е празна</p>	<p>Натиснете селектора, съответстващ на "OK" и пуснете вода през струйника (D6): приготвянето се прекъсва автоматично. Ако проблемът продължава, проверете, дали резервоарът за вода (A17) е поставен докрай.</p>
<p>PRESS OKAY TO CLEAN OR TURN DIAL (НАТИСНЕТЕ ОК ЗА ПОЧИСТВАНЕ ИЛИ ЗАВЪРТЕТЕ БУТОНА)</p>  <p>Ok ✓</p>	<p>Поставен е контейнера за мляко с регулатор за пяна (E1) в позиция "CLEAN" ("ПОЧИСТВАНЕ").</p>	<p>Ако желаете да пристъпите към функцията CLEAN (ПОЧИСТВАНЕ), натиснете селектора, съответстващ на "OK", или завъртете бутона на регулатора за пяна в една от позициите на мляко.</p>

ВИЗУАЛИЗИРАНО СЪОБЩЕНИЕ	ВЪЗМОЖНА ПРИЧИНА	РЕШЕНИЕ
<p>TURN FROTH IN POSITION CLEAN (ЗАВЪРТЕТЕ РЕГУЛАТОРА В ПОЗИЦИЯ CLEAN (ПОЧИСТВАНЕ))</p>  	<p>Току що е пригответено мляко и затова трябва да се извърши почистване на вътрешните тръби на контейнера за мляко (E).</p>	<p>Завъртете регулатора за пяна (E1) в позиция CLEAN (ПОЧИСТВАНЕ) (фиг. 19).</p>
<p>РЪКОХВАТКА ЗА РЕГУЛИРАНЕ НА ПЯНА</p> 	<p>Поставен е контейнера за мляко с регулатор за пяна (E1) в позиция "CLEAN" ("ПОЧИСТВАНЕ").</p>	<p>Завъртете бутона за пяна върху позицията, съответстваща на желаната пяна.</p>
<p>DESCALING NEEDED (НЕОБХОДИМО Е ОТСТРАНЯВАНЕ НА КОТЛЕН КАМЪК) PRESS OK TO START (~45MIN) (НАТИСНЕТЕ ОК ЗА ДА ЗАПОЧНЕТЕ) (~40MIN)</p>   	<p>Показва, че трябва да се извърши почистване на машината от котлен камък.</p>	<p>Натиснете селектора, съответстващ на "OK" за да започне отстраняването на котления камък или "ESC" ако възнамерявате да го извършите в друг момент. Трябва възможно най-скоро да се извърши почистване от котлен камък, съгласно описаното в разд. "14. Descale" (Отстраняване на котлен камък).</p>
<p>REPLACE WATER FILTER (СМЕНЕТЕ ФИЛТЪРА ЗА ВОДА) PRESS OK TO START (НАТИСНЕТЕ ОК ЗА ДА ЗАПОЧНЕТЕ)</p>   	<p>Омекотяващият филтър (D4) е изразходен.</p>	<p>Натиснете селектора, съответстващ на "OK" за да замените филтъра или да го отстраните, или ESC ако възнамерявате да до извършите в друг момент. Следвайте инструкциите на разд. "16. Омекотяващ филтър".</p>

ВИЗУАЛИЗИРАНО СЪОБЩЕНИЕ	ВЪЗМОЖНА ПРИЧИНА	РЕШЕНИЕ
GENERAL ALARM (ОБЩА АЛАРМА): REFER TO USER MANUAL/APP (КОНСУЛТИРАЙТЕ РЪКОВОДСТВОТО / ПРИЛОЖЕНИЕТО) 	Вътрешността на машината е много замърсена.	Почистете внимателно машината, както е описано в разд. "13. Почистване". Ако след почистването, машината продължава да извежда съобщението, се обърнете към център за техническо обслужване.
	Напомня, че е необходимо да се пристъпи към почистване на вътрешните канали на съда за мляко (E).	Завъртете регулатора за пена (E1) в позицията CLEAN (ПОЧИСТВАНЕ) (фиг. 19).
	Напомня, че трябва да се замени филтъра (D4).	Сменете филтъра или го извадете, следвайки инструкциите от разд. "16. Омякотяващ филтър".
	Напомня, че трябва да се извърши почистване на машината от котлен камък.	Трябва възможно най-скоро да се извърши почистване от котлен камък, съгласно описаното в разд. "14. Descal" (Отстраняване на котлен камък). Евентуалното запитване, от страна на машината, на два много близки цикъла за отстраняване на котлен камък, трябва да се счита за нормално, като следствие на усъвършенстваната система за контрол, вградена в машината.
	Показва, че режим енергоспестяване е активиран.	За да деактивирате енергоспестяване, процедурийте, както е описано в пар. "6.8 Енергоспестяване  ".
	Показва, че машината е свързана чрез bluetooth с едно устройство.	
CLEANING UNDERWAY (В ПРОЦЕС НА ПОЧИСТВАНЕ) PLEASE WAIT (МОЛЯ, ИЗЧАКАЙТЕ)	Устройството открива замърсяване във вътрешността.	Изчакайте, докато устройството се върне в готовност за употреба и отново изберете желаната напитка. Ако проблемът продължава, свържете се с вашия Оторизиран Обслужващ Център.

19. ОТСТРАНЯВАНЕ НА ПРОБЛЕМИ

По-долу са изброени възможните проблеми.

Когато проблемът не може да се разреши по описания начин, трябва да се свържете с Център за Техническо Обслужване.

ПРОБЛЕМ	ВЪЗМОЖНА ПРИЧИНА	РЕШЕНИЕ
Кафето не е топло.	Чашите не са предварително нагрети.	Загрейте чашите, като ги изплаквате с гореща вода (N.B: може да се използва функцията за гореща вода).
	Инфузорът е изстинал тъй като са изминали 2/3 минути от последното кафе.	Преди да пригответе кафе, промийте инфузора чрез изплакване, използвайки специалната функция (виж пар. "6.3 Изплакване").
	Зададената температура на кафето е ниска.	Настройте от менюто една по-висока температура на кафе (виж пар. "6.9 Температура на кафе").
Кафето не е пълтно и е с малко каймак.	Кафето е много едро смляно.	Завъртете регулатора за смилането (A5) с една степен към цифрата 1, обратно на часовниковата стрелка, докато мелачката за кафе работи (фиг. 13). Завъртайте с по една степен, до достигане на задоволително изтичане. Ефектът се наблюдава едва след приготвянето на 2 кафета (виж пар. "7.5 Регулиране на кафемелачка").
	Кафето не е подходящо.	Използвайте кафе за кафемашини еспресо.
	Кафето не е прясно.	Опаковката кафе е отворена от дълго време и е загубила аромата.
Кафето изтича прекалено бавно или на капки.	Кафето е много фино смляно.	Завъртете ръкохватката за регулиране на смилането (A5) с една степен към цифрата 7 по часовниковата стрелка, докато мелачката за кафе работи (фиг. 13). Завъртайте с по една степен, до достигане на задоволително изтичане. Ефектът се наблюдава едва след приготвянето на 2 кафета (виж пар. "7.5 Регулиране на кафемелачка").
Кафето не тече от едната или и от двете дюзи на струйника.	Накрайниците на струйника за кафе (A9) са запушени.	Почистете дюзите с клечки за зъби (фиг. 25B).
Уредът не приготвя кафе	Устройството открива замърсяване във вътрешността: дисплей визуализира "В процес на почистване".	Изчакайте, докато устройството се върне в готовност за употреба и отново изберете желаната напитка. Ако проблемът продължава, свържете се с вашия Оторизиран Обслужващ Център.

ПРОБЛЕМ	ВЪЗМОЖНА ПРИЧИНА	РЕШЕНИЕ
Уредът не се включва	Конекторът на захранващия кабел (D7) не е поставен добре.	Поставете докрай конектора в специалното седалище на гърба на уреда (фиг. 1).
	Щепселът не е включен в контакта.	Свържете щепсела към контакта (фиг. 1).
	Главният прекъсвач (A22) не е включен.	Натиснете главния прекъсвач (фиг. 2).
Инфузорът не може да се извади	Изключването не е извършено правилно	Изключете чрез натискане на бутон  (A7) (виж разд. "5. Изключване на уреда").
След извършване на отстраняването на котлен камък, уредът изисква трето изплакване	По време на двата цикъла на изплакване, резервоарът (A17) не е бил напълнен до ниво MAX	Продължете, както се изисква от уреда, като преди това изпразнете ваничката за събиране на капки (A15), за да се предотврати преливане на водата.
Млякото не изтича от тръбата за подаване (E5)	Капакът (E2) на контейнера за мляко (E) е замърсен	Почистете капака за млякото, както е описано в пар. "13.10 Почистване на контейнера за мляко".
Млякото е с големи мехури или изтича на пръски от тръбата за мляко (E5) или е с малко пяна	Млякото не е достатъчно студено или не е полуобезмаслено или обезмаслено.	Използвайте обезмаслено или полуобезмаслено мляко, с температура от хладилника (около 5°C). Ако не е постигнат желаният резултат, сменете марката на млякото.
	Регулаторът за пяна (E1) не е добре регулиран.	Регулирайте съгласно указанията на пар. "8. Приготвяне на топли напитки с мляко".
	Капакът (E2) или регулаторът на пяна (E1) на контейнера за мляко са замърсени	Почистете капака и ръкохватката на контейнера за мляко, както е описано в пар. "13.10 Почистване на контейнера за мляко".
	Дюзата за топла вода (A8) е замърсена	Почистете дюзата, както е описано в пар. "13.11 Почистване на дюзата за топла вода".
Машината не е в употреба и издава шумове или слабо освобождаване на пара на моменти	Машината е готова за употреба или е била изключена скоро и няколко капки конденз падат във вътрешността на още топлия кондензатор	Това явление е част от нормалното функциониране на уреда; за да ограничите явлението, изпразнете ваничката за събиране на капки.

CUPRINS

1. INTRODUCERE	325
1.1 Litere între paranteze.....	325
1.2 Probleme și soluții.....	325
1.3 Descărcați Aplicația!.....	325
2. DESCRIERE	325
2.1 Descrierea aparatului (pag. 3 - A).....	325
2.2 Descrierea paginii principale (fereastra principală) (pag. 2 - B).....	325
2.3 Descrierea panoului de comandă (pag. 2 - C).....	325
2.4 Descrierea accesoriilor (pag. 2 - D).....	326
2.5 Descrierea recipientului de lapte (pag. 2 - E).....	326
3. ÎNAINTE DE PUNEREA ÎN FUNCȚIUNE A APARATULUI.....	326
4. PORNIREA APARATULUI	326
5. OPRIREA APARATULUI	326
6. SETĂRILE MENIULUI	327
6.1 Accesați meniul.....	327
6.2 Afară din menu.....	327
6.3 Limpezire	327
6.4 Decalcifiere	327
6.5 Filtr. apă	327
6.6 Valori băuturi	327
6.7 Sting. auto (standby)	327
6.8 Econ. Energ.	327
6.9 Temp. cafea	327
6.10 Dur. apă	328
6.11 Setări limba	328
6.12 Aviz. acus	328
6.13 Bluetooth	328
6.14 Valori din fabrică	328
6.15 Statistici	328
6.16 Personalizați profilul	328
7. PREPARAREA CAFELEI.....	328
7.1 Prepararea cafelei folosind cafea boabe.....	328
7.2 Selectarea aromei cafelei	329
7.3 Selectarea cantității de cafea	329
7.4 Prepararea cafelei folosind cafea pre-măcinată....	329
7.5 Reglarea rășniței	329
7.6 Recomandări pentru o cafea mai fierbinte	329
8. PREPARAREA BĂUTURILOR CALDE CU LAPTE ...	330
8.1 Umpleți și atașați recipientul pentru lapte	330
8.2 Reglați cantitatea de spumă	330
8.3 Prepararea automată a băuturilor pe bază de lapte.....	330
8.4 Curățarea rezervorului pentru lapte, după fiecare utilizare	330
9. CARAFĂ DE CAFEA.....	331
10. DISTRIBUIRE APĂ CALDĂ.....	331
11. PERSONALIZAȚI BĂUTURILE	331
12. MEMORAȚI PROPRIUL PROFILUL DE UTILIZATOR.....	332
13. CURĂȚARE	332
13.1 Curățarea aparatului	332
13.2 Curățarea circuitului intern al aparatului	332
13.3 Curățarea recipientului pentru zaț.....	332
13.4 Curățarea tăviței de colectare picături și de colectare condens	333
13.5 Curățarea părților interioare ale aparatului	333
13.6 Curățarea rezervorului de apă	333
13.7 Curățarea orificiilor duzei de cafea	333
13.8 Curățarea pâlniei pentru introducerea cafelei măcinate	333
13.9 Curățarea infuzorului.....	333
13.10 Curățarea recipientului pentru lapte	334
13.11 Curățarea duzei de apă caldă.....	334
14. DECALCIFIERE	334
15. PROGRAMAREA DURITĂȚII APEI	335
15.1 Măsurarea durității apei.....	335
15.2 Setare duritate apă	336
16. FILTRU DE DEDURIZARE A APEI.....	336
16.1 Instalarea filtrului	336
16.2 Înlocuirea filtrului	336
16.3 Scoaterea filtrului.....	337
17. DATE TEHNICE	337
18. MESAJE AFIȘATE PE ECRAN.....	337
19. REZOLVAREA PROBLEMELOR	342

1. INTRODUCERE

Vă mulțumim că ați ales mașina automată pentru cafea și cappuccino.

Vă rugăm să acordați câteva minute pentru a citi aceste instrucțiuni de utilizare. În felul acesta veți evita să vă expuneți pericolul sau să produceți daune aparatului.

1.1 Litere între paranteze

Literele dintre paranteze corespund legendei prezentate în Descrierea aparatului (pag. 2-3).

1.2 Probleme și soluții

Dacă aveți probleme, încercați mai întâi să le rezolvați, urmând instrucțiunile din capitolele "18. Mesaje afișate pe ecran" și "19. Rezolvarea problemelor".

Dacă aceste instrucțiuni nu sunt de folos, sau pentru lămuriri suplimentare, vă recomandăm să contactați serviciul de asistență clienți, telefonând la numărul indicat în fișa anexată "Asistență clienți".

Dacă țara dumneavoastră nu se regăsește printre țările din lista din fișă, telefonați la numărul de pe garanție. Pentru eventualele reparații, adresați-vă exclusiv Serviciului de Asistență Tehnică De'Longhi. Adresele sunt menționate în certificatul de garanție anexat aparatului.

1.3 Descărcați Aplicația!



Datorită Aplicației De'Longhi Coffee Link, puteți controla anumiți funcții de la distanță.

În cadrul aplicației regăsiți și informații, recomandări, lucruri interesante din lumea cafelei și puteți avea la îndemână toate informațiile privind aparatul dumneavoastră.



Acest simbol evidențiază funcțiile pe care le puteți gestiona sau consulta în Aplicație.

De asemenea, puteți crea până la 3 băuturi noi și le puteți salva în aparatul dumneavoastră.

Rețineți:

Verificați dispozitivele compatibile pe "compatibledevices.delonghi.com".

2. DESCRIERE

2.1 Descrierea aparatului (pag. 3 - A)

- A1. Capacul recipientului pentru boabe
- A2. Capac pânline cafea pre-măcinată
- A3. Recipient pentru boabe
- A4. Pânline pentru introducerea cafelei pre-măcinate
- A5. Buton pentru reglarea gradului de măcinare
- A6. Placă pentru cești
- A7. Tastă : pentru a porni sau stinge mașina (standby)
- A8. Duză apă caldă
- A9. Duză de cafea (cu înălțime reglabilă)
- A10. Tăviță colectare condens
- A11. Recipient pentru zaț
- A12. Tavă suport cești
- A13. Indicator nivel apă pentru tăviță de colectare picături
- A14. Grătar tăviță
- A15. Tăviță de colectare picături
- A16. Capac rezervor apă
- A17. Rezervor de apă
- A18. Locaș pentru filtru de dedurizare a apei
- A19. Ușiță infuzor
- A20. Infuzor
- A21. Locaș conector cablu alimentare
- A22. Întrerupător general

2.2 Descrierea paginii principale (fereastra principală) (pag. 2 - B)

- B1. Simbol Bluetooth activ
- B2. Simbol economie energetică activ
- B3. Aromă selectată
- B4. Băuturi cu selectare directă
- B5. Săgeată de defilare
- B6. Lungime selectată
- B7. Alarmă decalcifiere necesară
- B8. Alarmă curățare recipient pentru lapte necesară
- B9. Alarmă înlocuire filtru necesară

2.3 Descrierea panoului de comandă (pag. 2 - C)

- C1. : selectare lungime bautură
- C2. : selectare profil
- C3. : meniu setările aparatului
- C4. : apăsați pentru a ieși din funcția selectată și pentru a reveni la meniul principal
- C5. : Meniu selectare băuturi personale. La prima utilizare, dacă nu a fost programată anterior așa cum este descris în capitolul "11. Personalizarea băuturilor" vom trece direct la personalizarea băuturii
- C6. : selectare aromă băutură

2.4 Descrierea accesoriilor (pag. 2 - D)

- D1. Bandă reactivă "Total Hardness Test" (anexată la pag. 2 din instrucțiunile în limba engleză)
- D2. Măsură pentru dozarea cafelei pre-măcinate
- D3. Decalcifiant
- D4. Filtru de dedurizare a apei (la unele modele)
- D5. Pensulă pentru curățare
- D6. Duză apă caldă
- D7. Cablul de alimentare

2.5 Descrierea recipientului de lapte (pag. 2 - E)

- E1. But. de regl. a spumei și funcție CLEAN
- E2. Capac recipient lapte
- E3. Recipient lapte
- E4. Tub de preluare a laptelui
- E5. Tub de alimentare cu lapte spumat (reglabil)

3. ÎNAINTE DE PUNEREA ÎN FUNCȚIUNE A APARATULUI

Rețineți!

- La prima utilizare circuitul de apă este gol, din această cauză este posibil ca aparatul să facă mult zgomot: zgomotul se va atenua pe măsură ce se va umple circuitul.
- Mașina a fost verificată în fabrică folosind cafeaua, așa încât este absolut normal să găsiți niște urme de cafea în râșniță. În orice caz, vă asigurăm că acest aparat este nou.
- Se recomandă să personalizați duritatea apei cât mai curând posibil, urmând procedura descrisă în capitolul "15. Programarea durității apei".

1. Introduceți conectorul cablului de alimentare (D7) în locașul din spatele aparatului (A21), conectați aparatul la rețeaua electrică (fig. 1) și asigurați-vă că întrerupătorul general (A22), aflat în partea posterioară a aparatului, este apăsat (fig. 2);
2. "SELECT LANGUAGE" (set. limbă): Apăsați  până când pe ecran se afișează limba dorită: apoi apăsați pe steagul corespunzător limbii.

Urmați apoi instrucțiunile afișate pe afișajul aparatului:

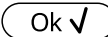
3. "UMPLEȚI REZERVORUL" "CU APĂ PROASPĂTĂ": extrageți rezervorul de apă (A17) (fig. 3), umpleți-l până la linia MAX (marcată pe rezervor) cu apă proaspătă (fig. 4); și apoi introduceți rezervorul (fig. 5);
4. "INTRODUCETI DUZĂ APĂ": Verificați dacă duză de apă caldă (D6) a fost introdusă în duza (A8) (fig. 6) și apoi așezați dedesubt un recipient (fig. 7) cu o capacitate minimă de 100 ml;
5. "CIRCUIT GOL" "APĂS. OK PENTRU A ÎNCEPE": apăsați  pentru a confirma: aparatul distribuie apă de la duză (fig. 8) și apoi se oprește automat.

În acest moment, aparatul este gata pentru a fi utilizat.

Rețineți!

- La prima utilizare este necesar să se facă 4-5 cappuccino înainte ca mașina să înceapă să dea rezultate satisfăcătoare.
- În timpul preparării primelor 5-6 cappuccino, este normal să auziți un zgomot de apă în fierbere: după aceea zgomotul se va atenua.
- Pentru cea mai bună performanță a mașinii, se recomandă să instalați filtrul de dedurizare a apei (D4) urmând instrucțiunile din capitolul "16. Filtru de dedurizare a apei". Dacă modelul dumneavoastră nu este prevăzut cu filtru, îl puteți solicita oricărui Centru de Asistență Autorizat De'Longhi.

4. PORNIREA APARATULUI

Rețineți!

Înainte de a porni aparatul, verificați dacă întrerupătorul general (A22) este apăsat (fig. 2).

La fiecare pornire, aparatul efectuează automat un ciclu de pre-încălzire și de limpezire.

- Pentru a porni aparatul, apăsați tasta  (A7) (fig. 8): pe afișaj apare mesajul "ÎNCĂLZIRE ÎN CURS" "VĂ RUGĂM AȘTEPTAȚI".
- Odată ce încălzirea este finalizată, aparatul va afișa un alt mesaj: "LIMPEZIRE ÎN CURS" "VĂ RUGĂM AȘTEPTAȚI"; în acest fel, în plus față de încălzirea cazanului, aparatul continuă să lase apa caldă să curgă prin tuburile interioare astfel încât să se încălzească.

Aparatul este gata de utilizare atunci când apare ecranul principal (homepage).

5. OPRIREA APARATULUI

La fiecare stingere, aparatul efectuează un ciclu automat de limpezire, în cazul în care a fost preparată o cafea.

- Pentru a opri aparatul, apăsați tasta  (A7) (fig. 8).
- Pe afișaj apare mesajul "STINGERE ÎN CURS" "VĂ RUGĂM AȘTEPTAȚI": dacă este prevăzut, aparatul efectuează limpezirea și apoi se stinge (standby).

Rețineți!

Dacă aparatul nu este folosit pentru perioade îndelungate de timp, acesta trebuie deconectat de la rețeaua electrică:

- în primul rând opriți aparatul apăsând tasta  (fig. 8);
- eliberați întrerupătorul general (A22) aflat pe partea din spate a aparatului (fig. 2).

Atenție!

Nu apăsați niciodată întrerupătorul general atunci când aparatul este pornit.

6. SETĂRILE MENIULUI

6.1 Accesați meniul

1. Apăsați tasta "G" (C3) pentru a intra în meniul;
2. Defilați prin opțiunile din meniul apăsând  până la afișarea opțiunii dorite;
3. Apăsați pe opțiunea din meniul pe care doriți să o selectați.

6.2 Afară din meniul

Odată efectuate reglările dorite, apăsați  până când veți reveni la pagina de pornire.

6.3 Limpezire

Cu ajutorul acestei funcții este posibilă scurgerea apei calde din duza de cafea (A9) și din duza de apă caldă (D6), dacă este introdusă, pentru a curăța și încălzi circuitul intern al mașinii.

1. Așezați sub duza de cafea și duza de apă caldă un recipient cu capacitatea de minim 100 ml (fig. 8).
2. Odată ce opțiunea "LIMPEZIRE" a fost selectată, după câteva secunde, mai întâi de la duza de cafea și apoi de la duza de apă caldă (dacă este introdusă), iese apă caldă care curăță și încălzește circuitul intern al mașinii (figura 7).
3. Pentru a întrerupe limpezirea apăsați  sau așteptați întreruperea automată.

Rețineți!

- În cazul unor perioade de neutilizare de peste 3-4 zile, se recomandă ca, după repornirea mașinii, să se efectueze 2/3 limpeziri, înainte de utilizarea acesteia;
- Este normal ca, după efectuarea acestei funcții, să existe apă în recipientul pentru zaț (A11).

6.4 Decalcifiere



Pentru instrucțiunile referitoare la decalcifiere, consultați capitolul "14. Decalcifiere".





6.5 Filtru apă

Pentru instrucțiunile referitoare la instalarea filtrului (D4), consultați capitolul "16. Filtru de dedurizare a apei".

6.6 Valori băuturi

În această secțiune, puteți consulta setările personalizate și, dacă doriți, puteți raporta fiecare băutură pentru fiecare profil la valorile din fabrică.

1. Odată intrați în meniul setări, apăsați VALORI BĂUTURĂ: pe afișaj apare panoul valorilor primei băuturi;
2. Valorile sunt afișate pe bare verticale: valoarea de fabrică este indicată prin simbolul  în timp ce valoarea setată în prezent este marcată prin umplerea barei verticale;
3. Pentru a reveni la meniul setare, apăsați  Pentru deflare și afișarea băuturilor, apăsați 

4. Pentru a raporta la valorile de fabrică băutura afișată pe ecran, apăsați  ;
5. "CONFIRMAȚI RESETAREA?": pentru a confirma, apăsați  (pentru a anula, apăsați );
6. "VAL. FABR.": apăsați .

Băutura este reprogramată la valorile de fabrică. Continuați cu celelalte băuturi sau reveniți la pagina principală apăsând de 2 ori .



Rețineți!

Pentru a modifica băuturile unui alt profil, reveniți la pagina principală, selectați profilul dorit și repetați procedura.

6.7 Sting. auto (standby)

Funcția de stingere automată poate fi setată astfel încât aparatul să se stingă după 15 sau 30 de minute, sau după 1, 2 sau 3 ore de neutilizare.

Pentru a programa stingerea automată, procedați după cum urmează:



1. Apăsați "STING. AUTOMATĂ";
2. Selectați intervalul de timp dorit apăsând săgețile de selectare  (creștere) sau  (descreștere) a valorii;
3. Pentru a confirma, apăsați .

Stingerea automată este astfel reprogramată.

6.8 Econ. Energ.

Prin intermediul acestei funcții este posibilă activarea sau dezactivarea modului economie energetică. Când această funcție este activă, se asigură un consum mai mic de energie, în conformitate cu normativele europene.

Pentru a dezactiva sau reactiva modul "economie energetică", procedați după cum urmează:

1. Apăsați "ECON. ENERG." pentru a dezactiva  sau activa  funcția;

Pe bara de sus a paginii principale, apare simbolul corespunzător (B2) pentru a indica că funcția a fost activată.

Rețineți:

Când economia energetică este activă, alimentarea poate dura câteva secunde.

6.9 Temp. cafea

Dacă doriți să modificați temperatura apei cu care se prepară cafeaua, procedați după cum urmează:

1. Apăsați "TEMP. CAFEA": pe afișaj apar valorile selectabile (valoarea curentă este subliniată);
2. Apăsați valoarea pe care doriți să o setați (JOASĂ, MEDIE, RIDICATĂ, MAXIMĂ).

6.10 Dur.apă

Pentru instrucțiunile referitoare la setarea duriității apei, consultați capitolul "15. Programarea duriității apei".



6.11 Setăți limba

Dacă doriți să modificați limba de afișare, procedați după cum urmează:

1. Apăsați "SETAȚI LIMBA";
2. Apăsați steagul corespunzător limbii pe care doriți să o selectați (apăsați  pentru a afișa toate limbile disponibile).



6.12 Aviz. acus

Cu această funcție se activează sau dezactivează avizarea acustică pe care mașina o emite la fiecare apăsare a pictogramelor și la fiecare introducere/scoatere a accesoriilor. Pentru a dezactiva sau reactiva avizarea acustică, procedați după cum urmează:

1. Apăsați "AVIZ. ACUS." pentru a dezactiva () sau activa () funcția;

6.13 Bluetooth

Cu această funcție se activează sau dezactivează PIN-ul de protecție pentru a vă conecta la aparat de pe un dispozitiv.

1. Apăsați "BLUETOOTH": pe afișaj apare numărul seriei de identificare a mașinii (19 cifre) și un număr din 4 cifre (PIN);
2. Apăsați () pentru activarea sau () dezactivarea solicitării PIN-ului la conectarea prin intermediul aplicației; PIN-ul setat din fabrică pe aparat este "0000": se recomandă să personalizați PIN-ul direct din aplicație.



Rețineți!

Numărul de serie al aparatului, vizibil în cadrul funcției "Bluetooth", vă permite să identificați cu exactitate aparatul, în momentul conectării la aplicație.

6.14 Valori din fabrică

Cu această funcție, se restabilesc toate setările meniului și toate programările de cantitate pentru toate profilurile, revenind la valorile din fabrică (cu excepția limbii, care rămâne cea setată deja).

Pentru a restabili valorile setate din fabrică, procedați după cum urmează:

1. Apăsați "VAL. FABR.": ecranul afișează "RESETARE" VAL. FABR. ": apăsați  pentru a confirma (sau apăsați  pentru a anula operațiunea);
2. "VAL. FABR. SETATE": apăsați  pentru a confirma.

6.15 Statistici

Prin activarea acestei funcții, sunt afișate datele statistice ale mașinii. Pentru a le vizualiza, procedați după cum urmează:

1. Apăsați "STATISTICI" și verificați toate datele statistice defiland prin opțiuni cu .

6.16 Personalizați profilul

Pentru a personaliza pictograma profilului curent, procedați după cum urmează:

1. Apăsați "PERSONALIZAȚI PROFILUL";
2. Apăsați pictograma dorită: pe pagina principală, banda superioară este afișată în culoarea pictogramei.

7. PREPARAREA CAFELEI



7.1 Prepararea cafelei folosind cafea boabe

Atenție!

Nu utilizați boabe de cafea verzi, caramelizate sau zaharisite, deoarece se pot lipi de râșniță, iar acestea nu va mai funcționa.

1. Introduceți boabele de cafea în recipientul corespunzător (A3) (fig. 10);
2. Așezați o ceașcă sub duza de cafea (A9);
3. Coborâți duza cât mai aproape de ceașcă (fig. 11): veți obține astfel o cremă mai bună;
4. Selectați cafeaua dorită:
 - ESPRESSO
 - LONG
 - COFFEE
 - DUBLĂ+
 - 2X ESPRESSO
5. Prepararea începe, iar pe afișaj apare imaginea băuturii selectate, precum și o bară de progresie, care se umple pe măsură ce se prepară cafeaua.

Rețineți:

- Puteti prepara simultan 2 cești de ESPRESSO apăsând "2X  " în timp ce preparați 1 Espresso (imaginea rămâne afișată pentru câteva secunde la începutul preparării).
- În timp ce mașina face cafeaua, distribuirea poate fi oprită în orice moment apăsând .

După finalizarea preparării, aparatul este pregătit pentru o nouă utilizare.







Rețineți!

- În timpul utilizării, pe afișaj vor apărea câteva mesaje (UMPLEȚI REZERVORUL, GOLIȚI RECIPIENTUL PT. ZAȚ etc.) a cărei funcție este prezentată în capitolul "18. Mesaje afișate pe ecran".
- Pentru a obține o cafea mai fierbinte, consultați paragraful "7.6 Recomandări pentru o cafea mai fierbinte".
- În cazul în care cafeaua curge cu picături sau nu este foarte consistentă cu puțină cremă sau este prea rece, citiți recomandările prezentate la paragraful "7.5 Reglarea râșniței de cafea" și în capitolul "19. Rezolvarea problemelor".

- Prepararea fiecărei cafele este personalizabilă (a se vedea capitelele "11. Personalizați băuturile "și" 12. Memorați propriul profil de utilizator").

7.2 Selectarea aromei cafelei





Apăsăți tasta  (C6):

	Personal (dacă este programat) / Standard
	X-SLABĂ
	SLABĂ
	MEDIE
	TARE
	X-TARE
	(a se vedea "7.4 Prepararea cafelei folosind cafea pre-măcinată")

După distribuire, setarea aromei revine la valoarea .

7.3 Selectarea cantității de cafea

Apăsăți tasta  (C1):



	Personală (dacă este programată) / Standard
	CANTITATE SMALL
	CANTITATE MEDIUM
	CANTITATE LARGE
	CANTITATE X-LARGE

După distribuire, setarea cantității revine la valoarea .

7.4 Prepararea cafelei folosind cafea pre-măcinată

Atenție!

- Nu introduceți niciodată cafeaua pre-măcinată în mașina oprită, pentru a evita împrăștierea acesteia în interiorul mașinii, murdărind-o. În astfel de situații, mașina se poate avaria.
- Nu introduceți mai mult de 1 măsură rasă (D2), în caz contrar interiorul mașinii se poate murdări, sau pâlnia (A4) se poate înfundă.
- Dacă utilizați cafea pre-măcinată, puteți prepara doar o ceașcă de cafea odată.

1. Apăsăți tasta  (C6) până când ecranul afișează  (măcinat).
2. Deschideți capacul pâlniei pentru cafea pre-măcinată (A2).
3. Asigurați-vă că pâlnia (A4) nu este înfundată, apoi introduceți o măsură rasă de cafea pre-măcinată (fig. 12).
4. Așezați o ceașcă sub orificiile duzei de cafea (A9).
5. Selectați cafeaua dorită:
 - ESPRESSO
 - LONG
 - COFFEE
6. Prepararea începe, iar pe afișaj apare imaginea băuturii selectate, precum și o bară de progresie, care se umple pe măsură ce se prepară cafeaua.

După finalizarea preparării, aparatul este pregătit pentru o nouă utilizare.

Atenție! Preparând cafeaua LONG:

La jumătatea timpului de preparare, apare mesajul "INTRODUCEȚI MĂCINATĂ" "MAX. O MĂSURĂ ". Apoi introduceți o măsură rasă de cafea pre-măcinată și apăsați .

7.5 Reglarea râșniței

Râșnița nu necesită reglare, cel puțin la început, deoarece a fost deja setată din fabrică, astfel încât să se obțină o cafea bine preparată.

Totuși, dacă după ce ați preparat primele cafele, cafeaua este prea slabă și cu puțină cremă sau curge prea lent (în picături), va trebui să ajustați cu ajutorul butonului de reglare a gradului de măcinare (A5) (fig. 13).

Rețineți!

Butonul de reglare trebuie rotit numai atunci când râșnița este în funcțiune în faza inițială de preparare a băuturilor pe bază de cafea.

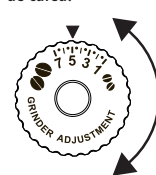

În cazul în care cafeaua curge prea lent sau nu curge deloc, rotiți butonul în sensul acelor de ceasornic, cu o unitate spre numărul 7.

În schimb, pentru a obține o cafea mai aromată și pentru a îmbunătăți aspectul cremei, întoarceți în sens contrar acelor de ceasornic cu o unitate spre numărul 1 (nu mai mult de o unitate de fiecare dată, altfel cafeaua poate ieși în picături).

Rețineți că efectul acestei reglări se va observa numai după ce veți prepara cel puțin 2 cafele consecutive. Dacă, după această reglare, nu ați obținut rezultatul dorit, trebuie să repetați reglarea, rotind butonul cu încă o unitate.

7.6 Recomandări pentru o cafea mai fierbinte

Pentru a obține o cafea mai fierbinte, vă recomandăm să:

- efectuați o limpezire, selectând funcția "Limpezire" din meniul setări (a se vedea paragraful 6.3 "Limpezire");

- încălziți cu apă caldă ceștile (utilizați funcția apă caldă, a se vedea capitolul "10. Distribuire apă caldă");
- creșteți temperatura cafelei din meniul de setări "☞" (C3) (paragraful "6.9 Temperatură cafea").

8. PREPARAREA BĂUTURILOR CALDE CU LAPTE

Rețineți!

Pentru a evita obținerea unui lapte cu conținut scăzut de spumă sau cu bulele mari, curățați întotdeauna capacul recipientului de lapte (E2) și duza de apă caldă (A8) așa cum este descris în paragrafele "8.4 Curățarea recipientului pentru lapte după fiecare utilizare", "13.10 Curățarea recipientului pentru lapte "e" 13.11 Curățarea duzei de apă caldă".

8.1 Umpleți și atașați recipientul pentru lapte

1. Scoateți capacul (E2) (fig. 14);
2. Umpleți recipientul pentru lapte (E3) cu o cantitate suficientă de lapte, dar fără a depăși nivelul MAX marcat pe recipient (fig. 15). Țineți cont de faptul că fiecare gradăție marcată pe recipient corespunde unei cantități de circa 100 ml de lapte;



Rețineți!

- Pentru a obține o spumă mai densă și omogenă, se recomandă utilizarea laptelui degresat sau parțial degresat și păstrat la frigider (aproximativ 5° C).
 - Dacă este activat modul "Econ. energ.", distribuirea băuturii ar putea necesita câteva secunde de așteptare.
3. Asigurați-vă ca tubul de preluare a laptelui (E4) este bine introdus în locașul corespunzător, la baza capacului recipientului pentru lapte (fig. 16);
 4. Puneți la loc capacul recipientului pentru lapte;
 5. Dacă există, scoateți duza de apă caldă (D6);
 6. Prindeți, împingând până la capăt, recipientul pentru lapte (E) pe duza (A8) (fig. 17): mașina va emite o avizare acustică (dacă funcția avizare acustică este activată);
 7. Așezați o ceașcă suficient de mare sub orificiile duzei de cafea (A9) și sub tubul de alimentare cu lapte spumat (E5); reglați lungimea tubului de alimentare cu lapte, pentru a-l apropia de ceașcă, trăgându-l pur și simplu în jos (fig. 18).
 8. Urmați indicațiile de mai jos pentru fiecare funcție în parte.

8.2 Reglați cantitatea de spumă

Dacă rotiți but. de regl. a spumei (E1), veți selecta cantitatea de spumă dorită pentru prepararea băuturilor pe bază de lapte.

Poziție buton	Descriere	Recomandat pentru...
	FĂRĂ SPUMĂ	LAPTE CALD (nespumat) / CAFFELATTE



	SPUMĂ MINIMĂ	latte macchiato/ FLAT WHITE
	SPUMĂ MAXIMĂ	CAPPUCCINO/ CAPPUCCINO+ / CAPPUCCINO MIX / ESPRESSO MACCHIATO / LAPTE CALD (spumat)

8.3 Prepararea automată a băuturilor pe bază de lapte

1. Umpleți și atașați recipientul de lapte (E), așa cum se arată mai sus.
2. Selectați băutura dorită:
 - CAPPUCCINO
 - LATTE MACCHIATO
 - MILK (LAPTE CALD)
 - CAPPUCCINO +
 - CAPPUCCINO MIX
 - CAFFELATTE
 - FLAT WHITE
 - ESPRESSO MACCHIATO
3. Pe afișaj, mașina vă recomandă să rotiți but. de regl. a spumei (E1) în funcție de spuma pe care o prevede rețeta originală: rotiți apoi butonul de pe capacul recipientului pentru lapte.
4. După câteva secunde, aparatul va începe automat prepararea băuturii, iar pe afișaj va apărea imaginea băuturii selectate și o bară de progresie care se va umple pe măsură ce băutura este preparată.

După finalizarea preparării, aparatul este pregătit pentru o nouă utilizare.

Rețineți: instrucțiuni generale pentru toate preparatele pe bază de lapte



-  : apăsați dacă doriți să opriți complet prepararea și să reveniți la pagina principală.
-  : apăsați pentru a întrerupe distribuirea laptelui sau a cafelei și treceți la următoarea distribuție (dacă este prevăzută) pentru finalizarea băuturii.
- Prepararea fiecărei băuturi cu lapte este personalizabilă (a se vedea capitolele "11. Personalizați băuturile "și" 12. Memorați propriul profil de utilizator").
- Nu lăsați mult timp recipientul pentru lapte în afara frigiderului: cu cât crește temperatura laptelui (temperatura ideală fiind de 5°C), cu atât scade calitatea spumei.

8.4 Curățarea rezervorului pentru lapte, după fiecare utilizare

După fiecare utilizare a funcțiilor lapte va fi afișată solicitarea "ROTIȚI BUTONUL "ÎN POZIȚIA CLEAN" și va fi necesară curățarea capacului dispozitivului pentru spumarea laptelui:



1. Lasați recipientul pentru lapte (E) în mașină (nu este necesară golirea recipientului pentru lapte);
2. Așezați o ceașcă sau alt recipient sub tubul de alimentare cu lapte spumat;
3. Rotiți but. pentru regl. spumei (E1) pe "CLEAN" (fig. 19): ecranul afișează "CURĂȚARE ÎN CURS" "AȘEZ. UN REC. SUB DUZĂ" împreună cu o bară, care se umple pe măsură ce curățarea se finalizează (fig. 20). De la tubul de alimentare cu lapte spumat ies aburi amestecați cu apă fierbinte. Operațiunea de curățare se întrerupe automat;
4. Readuceți but. de regl. a spumei în dreptul uneia dintre opțiuni;
5. Scoateți recipientul pentru lapte și curățați întotdeauna duza de apă caldă (A8) cu un burete (fig. 21).

Rețineți!

- Dacă trebuie să pregătiți mai multe cești cu băuturi pe bază de lapte, curățați recipientul pentru lapte după prepararea ultimei băuturi. Pentru a continua cu preparările consecutive, atunci când apare mesajul pentru funcția CLEAN, apăsați .
- Dacă operațiunea de curățare nu este efectuată, pe afișaj apare simbolul  pentru a vă reaminti că este necesară curățarea recipientului pentru lapte.
- Recipientul cu lapte poate fi păstrat în frigider.
- În unele cazuri, pentru efectuarea operațiunii de curățare, este necesar să așteptați încălzirea mașinii.

9. CARAFĂ DE CAFEA

1. Așezați o carafă sub duza de cafea (A9): atunci când alegeți carafa de utilizat, țineți minte cantitatea care va fi distribuită, respectiv:

Doza selectată	Cantitate (ml)
	250
	500
	750

2. Apăsați "CAR. CAFEA";
3. "SELECȚAȚI AROMĂ" "ȘI NUMĂR DE CEȘTI";
4. Apăsați .
5. După câteva secunde, aparatul va începe automat prepararea băuturii, iar pe afișaj va apărea imaginea băuturii selectate și o bară de progresie care se va umple pe măsură ce băutura este preparată.

După finalizarea preparării, aparatul este pregătit pentru o nouă utilizare.

Rețineți:

-  Esc: apăsați dacă doriți să întrerupeți complet prepararea și să reveniți la pagina principală.

AVERTISMENTE PRIVIND SIGURANȚA:

După prepararea carafei de cafea, lăsați mașina să se răcească timp de 5 minute înainte de a prepara o altă băutură. Risc de supraîncălzire!

10. DISTRIBUIRE APĂ CALDĂ



1. Verificați dacă distribuitorul de apă caldă (D6) este corect atașat la duza de apă caldă (A8);
2. Așezați un recipient sub distribuitor (cât mai aproape posibil pentru a evita stropirea);
3. Apăsați "APĂ CALDĂ"; pe afișaj apare imaginea corespunzătoare și o bară de progresie care se umple pe măsură ce se continuă prepararea.
4. Mașina distribuie apă caldă și apoi distribuția este întreruptă automat. Pentru a întrerupe manual distribuția apei calde apăsați .

Rețineți!

- Dacă este activat modul "Econ. energ.", pentru distribuția apei calde poate fi nevoie de câteva secunde de așteptare.
- Prepararea apei calde este personalizabilă (a se vedea capitolele "11. Personalizați băuturile" și "12. Memorați propriul profil de utilizator").

11. PERSONALIZAȚI BĂUTURILE

Aroma (pentru băuturile pentru care este prevăzută) și lungimea băuturilor pot fi personalizate.

1. Asigurați-vă că este activ profilul de utilizator pentru care doriți să personalizați băutura; de fapt, este posibil să alegeți băuturile "MY" pentru fiecare profil;
2. Apăsați  (C5);
3. Selectați băutura pe care doriți să o personalizați prin accesarea ecranelor de personalizare: trebuie introduse accesoriile corespunzătoare;
4. (Doar băuturi pe bază de cafea) "ALEGEȚI AROMA DE CAFEA": Selectați aroma dorită apăsând "-" sau "+" și apăsați .
5. "CANT. CAFEA" "STOP PT A SALVA": Prepararea începe, iar aparatul afișează fereastra de personalizare a lungimii cafelei, indicată de o bară verticală. Steluța de lângă bară reprezintă lungimea setată în prezent;
6. Atunci când lungimea atinge cantitatea minimă programabilă, pe afișaj apare .

7. Apăsați **Stop X** atunci când în ceașcă se ajunge la cantitatea dorită;
8. "VREȚI SĂ SALVAȚI" "NOILE VALORI?": Apăsați **Ok ✓** pentru a salva (sau **↩ Esc** pentru a anula).
Aparatul va confirma dacă valorile au fost salvate sau nu (în funcție de selecția anterioară): apăsați **Ok ✓**.
Aparatul revine la pagina principală.

Rețineți!

- **Băuturi pe bază de lapte:** se memorează aroma cafelei și apoi se memorează individual cantitățile de lapte și cafea;
- **Apă caldă:** aparatul distribuie apă caldă: apăsați **Stop X** pentru a memora cantitatea dorită.
- De asemenea, puteți personaliza băuturile conectându-vă la aplicația DeLonghi Coffee Link.
- Puteți ieși din programare apăsând **↩ Esc**: valorile nu vor fi salvate.

Tabel cantități băuturi		
Băutură	Cantitate standard	Cantitate programabilă
ESPRESSO	40 ml	20-180 ml
LONG	160 ml	115-250 ml
COFFEE	180 ml	100-240 ml
DUBLĂ+	120 ml	80-180 ml
APĂ CALDĂ	250 ml	20-420 ml

12. MEMORAȚI PROPRIUL PROFILUL DE UTILIZATOR

Cu acest aparat puteți memora 3 profiluri diferite, fiecare fiind asociată o pictogramă diferită.

În fiecare profil, sunt păstrate în memorie personalizările de AROMĂ și LUNGIME a băuturii "MY" (a se vedea capitolul "11. Personalizarea băuturilor") și ordinea în care sunt afișate toate băuturile se face în funcție de frecvența de selecție.

Pentru a selecta un profil, apăsați : selectați apoi profilul dorit.

Rețineți!

- Profilul  "OASPETE": selectând acest profil, puteți distribui băuturile cu setările din fabrică.
- Puteți redenumi propriul profil conectându-vă la aplicația DeLonghi Coffee Link (va afișa numai primele 3 caractere).
- Pentru a personaliza pictograma profilului, consultați paragraful "6.16 Personalizare profil".

13. CURĂȚARE

13.1 Curățarea aparatului

Următoarele părți ale aparatului trebuie să fie curățate periodic:

- circuitul intern al aparatului;
- recipientul de zaț (A11);
- tăvița de colectare picături (A15), tăvița de colectare condens (A10), grătarul tăviței (A14) și indicatorul care arată că tăvița e plină (A13);
- rezervorul de apă (A17);
- duzele distribuitorului de cafea (A9);
- pâlnia pentru introducerea cafelei pre-măcinată (A4);
- infuzorul (A20), accesibil după deschiderea ușii de serviciu (A19);
- recipientul pentru lapte (E);
- duza de apă caldă (A8);
- panoul de comandă (B).

Atenție!

- Pentru curățarea aparatului nu folosiți solvenți, detergenți abrazivi sau alcool. Cu superautomatele DeLonghi nu este necesar să folosiți aditivi chimici pentru a curăța aparatul.
- Nici una dintre componentele aparatului nu poate fi spălată în mașina de spălat vase, cu excepția grătarului tăviței (A14) și a recipientului pentru lapte (E).
- Nu folosiți obiecte metalice pentru a îndepărta murdăriile sau depunerile de cafea, deoarece ar putea zgâria suprafețele din metal sau plastic.

13.2 Curățarea circuitului intern al aparatului

În cazul unor perioade de neutilizare a aparatului de peste 3-4 zile, se recomandă, înainte de utilizare, pornirea aparatului și apoi:

- 2/3 limpeziri selectând funcția "Limpezire" (paragraful "6.3 Limpezire");
- a apei calde pentru cateva secunde (capitolul "10. Distribuie apă caldă").

Rețineți!

Este normal ca după efectuarea operațiunii de curățare, să rămână apă în recipientul pentru zaț (A11).

13.3 Curățarea recipientului pentru zaț

Când pe afișaj apare "GOLIȚI RECIPIENTUL PT. ZAȚ" este necesar să-l goliți și să-l curățați. Aparatul nu va mai putea prepara cafea, decât după ce recipientul pentru zaț (A11) va fi curățat. Aparatul semnalează necesitatea de a fi golit recipientul, chiar dacă acesta nu este plin, după 72 ore de la prima preparare efectuată (pentru ca număratoarea celor 72 ore să se facă în mod corect, aparatul nu trebuie închis de la întrerupătorul general) (A22).

Atenție! Pericol de arsuri

Dacă pregătiți mai multe băuturi cappuccino una după alta, suportul din metal (A12) pentru cești se încălzește. Așteptați ca acesta să se răcească înainte de a-l atinge și apucați-l numai din partea anterioară.

Pentru efectuarea operațiunilor de curățare (cu aparatul pornit):

1. Scoateți tăvița de colectare picături (A15) (fig. 22), goliți-o și curățați-o.
2. Goliți și curățați temeinic recipientul pentru zaț (A11), având grijă să îndepărtați toate reziduurile care ar putea fi depuse pe fund: pensula cu care este echipat aparatul (D5) este prevăzută cu o perie adecvată acestei operațiuni.
3. Verificați tăvița de colectare condens (A10) (roșie) și, dacă este plină, goliți-o.

Atenție!

Important: atunci când scoateți tăvița de colectare picături este obligatoriu să goliți de fiecare dată și recipientul pentru zaț, chiar dacă acesta nu este plin. Dacă această operație nu este efectuată, este posibil ca atunci când veți prepara următoarele cafele, recipientul să se umple peste limita admisă, iar aparatul să se infunde.

13.4 Curățarea tăviței de colectare picături și de colectare condens

Atenție!

Tăvița de colectare picături (A15) este prevăzută cu un indicator plutitor (A13) (de culoare roșie), pentru nivelul apei din tavă (fig. 23). Înainte ca acest indicator să înceapă să iasă din tava suport cești (A12), este necesar ca tava să fie golită și curățată, altfel apa se poate revărsa peste margini și poate avaria aparatul, suprafața de sprijin sau zona învecinată.

Pentru a scoate tăvița de colectare picături, procedați după cum urmează:

1. Scoateți tăvița de colectare picături și recipientul pentru zaț (A11) (fig. 22);
2. Îndepărtați tava suport pentru cești (A12), grătarul tăviței (A14), apoi goliți tăvița de colectare picături și recipientul de zaț și spălați toate componentele.
3. Verificați tăvița de colectare condens de culoare roșie (A15) și, dacă este plină, goliți-o;
4. Introduceți la loc tăvița de colectare picături, împreună cu grătarul și recipientul pentru zaț.

13.5 Curățarea părților interioare ale aparatului

Pericol de electrocutare!

Înainte de a efectua operațiunile de curățare a pieselor interne, aparatul trebuie oprit (a se vedea "5. Stingerea aparatului") și deconectarea de la rețeaua electrică. Nu introduceți niciodată aparatul în apă.

1. Verificați periodic (aproximativ o dată pe lună) dacă interiorul aparatului (accesibil după îndepărtarea tăviței de colectare picături) (A15) este curat. Dacă este necesar, îndepărtați depunerile de cafea cu pensula din dotare (D5) și cu un burete.
2. Aspirati toate resturile cu un aspirator (fig. 24).

13.6 Curățarea rezervorului de apă

1. Curățați periodic (aproximativ o dată pe lună) și la fiecare înlocuire a filtrului de dedurizare (D4) (după caz) rezervorul de apă (A17) cu o cârpă umedă și puțin detergent delicat: limpeziți bine înainte de umplerea și reintroducerea rezervorului;
2. Scoateți filtrul (dacă există) și clătiți-l sub jet de apă;
3. Introduceți la loc filtrul (dacă este prevăzut), umpleți rezervorul cu apă proaspătă și puneți la loc rezervorul;
4. (Numai la modelele cu filtru pentru dedurizarea apei) Lăsați să curgă circa 100 ml de apă caldă pentru a reactiva filtrul.

13.7 Curățarea orificiilor duzei de cafea

1. Curățați orificiile duzei de cafea (A9) cu un burete sau o lavetă (fig. 25A);
2. Controlați dacă orificiile duzei de cafea nu sunt înfundate. Dacă este necesar, îndepărtați depunerile de cafea cu o scobitoare (fig. 25B).

13.8 Curățarea pâlniei pentru introducerea cafelei măcinate

Verificați periodic (aproximativ o dată pe lună) ca pâlnia pentru introducerea cafelei pre-măcinate (A4) să nu fie înfundată. Dacă este necesar, îndepărtați depunerile de cafea cu pensula (D5) din dotare.

13.9 Curățarea infuzorului

Infuzorul (A20) trebuie curățat cel puțin o dată pe lună.

Atenție!

Infuzorul nu poate fi scos atunci când aparatul este pornit.

1. Asigurați-vă că aparatul a efectuat corect stingerea (a se vedea capitolul "5. Stingerea aparatului");
2. Scoateți rezervorul de apă (A17) (fig. 3);
3. Deschideți ușița infuzorului (A19) (fig. 26), aflată în partea dreaptă;
4. Apăsăți spre interior cele două clapete colorate pentru deschidere și în același timp trageți infuzorul spre exterior (fig. 27);
5. Scufundați infuzorul în apă timp de aproximativ 5 minute și apoi clătiți-l sub jet de apă;

Atenție!

LIMPEZIȚI NUMAI CU APĂ
FĂRĂ DETERGENȚI - FĂRĂ MAȘINĂ DE SPĂLAT VASE

Curățați infuzorul fără a folosi detergenți deoarece l-ar putea deteriora.

6. Cu ajutorul pensulei (D5), curățați eventualele resturi de cafea de pe infuzor, vizibile prin ușița acestuia;
7. După curățare, introduceți la loc infuzorul în suport (fig. 28); apoi apăsați pe mesajul PUSH, până când auziți un clic de cuplare;

Rețineți!

Dacă infuzorul este greu de introdus, este necesar (înainte de introducerea sa) să-l aduceți la dimensiunea corectă apăsând cele două manete, conform indicațiilor din fig. 29.

8. Odată introdus, asigurați-vă că cele două clapete colorate au rămas îndreptate spre exterior (fig. 30);
9. Închideți ușița infuzorului;
10. Reintroduceți rezervorul de apă.

13.10 Curățarea recipientului pentru lapte

Pentru a menține eficient dispozitivul de spumare a laptelui, curățați recipientul pentru lapte (E) după cum este descris mai jos, la fiecare două zile:

1. Scoateți capacul (E2);
2. Scoateți tubul de alimentare cu lapte (E5) și tubul de preluare a laptelui (E4) (fig. 31);
3. Rotiți în sens invers acelor de ceasornic but. de regl. a spumei (E1), până când ajunge pe poziția „INSERT” (fig. 31) și trageți-l în sus;
4. Spălați temeinic toate componentele cu apă caldă și detergent delicat. **Puteți să spălați în mașina de spălat vase toate componentele, însă acestea trebuie așezate în coșul superior al mașinii de spălat vase.** Fiți foarte atenți ca în orificiile și în canalul de sub buton (fig. 32) să nu rămână resturi de lapte: curățați eventual canalul cu o scobitoare;

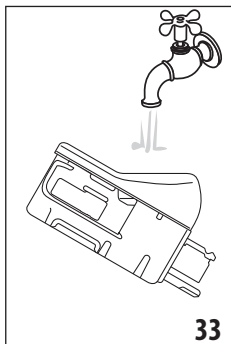

5. Clătiți interiorul locașului but. de regl. a spumei sub jet de apă (fig. 33);
6. Verificați dacă tuburile de preluare și de alimentare cu lapte nu sunt infundate cu resturi de lapte;
7. Montați la loc butonul, introducându-l în dreptul mesajului „INSERT”, tubul de alimentare și tubul de preluare a laptelui;

8. Puneți la loc capacul recipientului pentru lapte (E2).

13.11 Curățarea duzei de apă caldă



Curățați duza (A8) după fiecare preparare a laptelui, cu un burețel, îndepărtând resturile de lapte depuse pe garnituri (fig. 21).

14. DECALCIFIERE



Atenție!

- Înainte de utilizare, citiți instrucțiunile și eticheta decalcifiantului, aflate pe ambalajul acestuia.
- Se recomandă să utilizați numai decalcifiant De'Longhi. Utilizarea unor decalcifianți necorespunzători, precum și o decalcifiere care nu este efectuată cu regularitate, poate duce la apariția unor defecțiuni ce nu sunt acoperite de garanția producătorului.



Decalcificați aparatul atunci când pe afișaj apare "DECALCIFIERE NECESARĂ""OK PT A ÎNCEPE (~ 45 min)": dacă doriți să continuați imediat cu decalcifierea, apăsați  și urmați operațiunile de a punctul 3.

Pentru a amâna decalcifierea, apăsați  pe afișaj, simbolul  vă reamintește că aparatul are nevoie de decalcifiere. (Mesajul va fi repetat de fiecare dată când este pornit).

Pentru a accesa meniul decalcifiere:

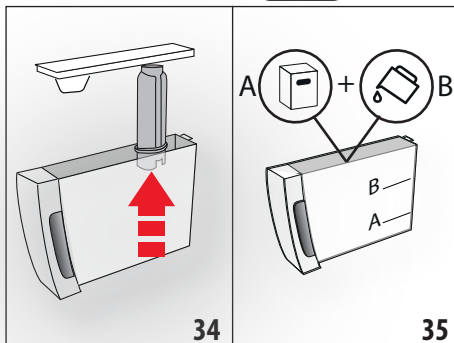
1. Apăsați tasta  (C3) pentru a intra în meniu;
2. Apăsați "DECALCIFIERE" și urmați indicațiile de pe afișaj;
3. "ÎNDEPĂRTAȚI FILTR. APĂ" (fig. 34); scoateți rezervorul de apă (A17), îndepărtați filtrul de apă (D4) (dacă există), goliți rezervorul de apă. Apăsați ;



4. "DECALCIFIANȚ (NIVEL A) ȘI APĂ (NIVEL B)" (fig. 35); Turnați în rezervorul de apă decalcifiantul până la nivelul A (corespunzător unui recipient de 100ml) marcat în interiorul rezervorului, apoi adăugați apă (un litru) până când atingeți nivelul B; reintroduceți rezervorul de apă. Apăsați ;
5. "GOLIȚI TĂVIȚA DE COLECTARE PICĂTURI" (fig. 22):
6. Scoateți, goliți și reintroduceți tăvița de colectare picături (A15) și recipientul pentru zaț (A11). Apăsați ;
7. "AȘEAȚI RECIPI. DE 2 L, OK PT A ÎNCEPE": Așezați sub duza de apă caldă (D6) și sub distribuitorul de cafea (A9) un recipient gol, cu capacitate de minim 2 litri (fig. 9);

Atenție! Pericol de arsură

Din duza pentru apă caldă și din distribuitorul de cafea curge apă caldă care conține acizi. Fiți atenți să nu intrați în contact cu această soluție.

8. Apăsăți **Ok ✓** pentru a confirma introducerea soluției decalcifiante. Ecranul afișează „DECALCIFIERE ÎN CURS, VĂ RUGĂM AȘTEPTAȚI”: programul de decalcifiere pornește, iar soluția de decalcifiere curge atât din distribuitorul de apă caldă, cât și din duza de cafea, efectuând în mod automat o întreagă serie de procese de limpezire, la anumite intervale, pentru a îndepărta reziduurile de calcar din aparat;

După circa 25 de minute aparatul întrerupe decalcifierea;

9. LIMPEZIȚI ȘI UMLEȚI CU APĂ PÂNĂ LA NIVELUL MAX (fig. 4): aparatul este acum pregătit pentru un ciclu de limpezire cu apă proaspătă. Goliți vasul folosit pentru colectarea soluției de decalcifiere și scoateți rezervorul de apă, goliți-l, limpeziți-l cu apă de la robinet, umpleți-l la nivelul MAX cu apă proaspătă și introduceți-l în aparat;
10. “AȘEZAȚI RECIPI. DE 2l OK PT A ÎNCEPE LIMPEZ.”: Repoziționați recipientul gol, utilizat pentru a colecta soluția decalcifiantă, sub duza de cafea și duza de apă caldă (fig. 9) și apăsați **Ok ✓**;
11. Apa caldă curge mai întâi din duza de cafea și apoi din duza de apă caldă și ecranul afișează “LIMPEZIRE ÎN CURS”;

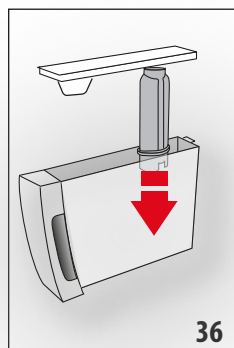

12. Atunci când se termină apa din rezervor, goliți recipientul utilizat pentru colectarea apei de limpezire;
13. (Dacă filtrul este montat) “INTROD. FILTRUL ÎN LOC. SĂU” (fig. 36). Apăsăți **Next >** și scoateți rezervorul de apă, reintroduceți, dacă a fost scos anterior, filtrul de dedurizare a apei;

14. LIMPEZIȚI ȘI UMLEȚI CU APĂ PÂNĂ LA NIVELUL MAX (fig. 4): Umpleți rezervorul cu apă proaspătă, până la nivelul MAX;

15. „INTRODUCEȚI REZERVOR APĂ” (fig. 5): Reintroduceți rezervorul de apă;
16. “AȘEZAȚI RECIPI. DE 2l OK PT A ÎNCEPE LIMPEZ.”: Repoziționați recipientul gol, utilizat pentru a colecta soluția decalcifiantă, sub duza de apă caldă (fig. 9) și apăsați **Ok ✓**
17. Apa caldă curge din duza de apă caldă/abur, iar pe afișaj va apărea mesajul „LIMPEZIRE ÎN CURS, VĂ RUGĂM AȘTEPTAȚI”.

18. “GOLIȚI TĂVIȚA DE COLECTARE PICĂȚURI” (fig. 22): La sfârșitul celei de-a doua limpeziri, îndepărtați, goliți și reintroduceți tăvița de colectare picături (A15) și recipientul pentru zaț (A11): apăsați **Next >**;
19. “DECALCIFIERE FINALIZATĂ”: apăsați **Ok ✓**;
20. “UMPLEȚI REZERVORUL CU APĂ PROASPĂTĂ”: goliți recipientul utilizat pentru colectarea apei de clătire, scoateți și completați rezervorul de apă cu apă proaspătă până la nivelul MAX și introduceți-l din nou în aparat.

Operațiunea de decalcifiere este astfel încheiată.

Rețineți!

- Dacă ciclul de decalcifiere nu se finalizează în mod corect (de ex. din cauza întreruperii alimentării electrice), vă recomandăm să repetați ciclul;
- Este normal ca, după efectuarea ciclului de decalcifiere, să rămână apă în recipientul pentru zaț (A11).
- Aparatul necesită o a treia limpezire, în cazul în care rezervorul de apă nu a fost umplut până la nivelul maxim: acest lucru se face pentru a garanta că nu a rămas soluție decalcifiantă în circuitele interne ale aparatului. Înainte de a începe limpezirea, amintiți-vă să goliți tăvița de colectare picături;
- Eventuala solicitare transmisă de către aparat, de a efectua două cicluri de decalcifiere, la un interval scurt de timp unul după celălalt, este una normală și reprezintă o consecință a sistemului modern de control implementat în realizarea acestui aparat.

15. PROGRAMAREA DURITĂȚII APEI

Mesajul “DECALCIFIERE NECESARĂ - OK PT A ÎNCEPE (~45MIN)

!” va fi afișat după o perioadă de funcționare prestabilită care depinde de duritatea apei.

Aparatul este setat din fabrică la “NIVELUL 4” de duritate. Dacă doriți, este posibilă programarea aparatului în funcție de duritatea reală a apei din regiunea unde locuiți, efectuând astfel mai rar operațiunea de decalcifiere.

15.1 Măsurarea durității apei

1. Scoateți din ambalaj banda reactivă din dotare „TOTAL HARDNESS TEST” (D1), anexată instrucțiunilor în limba engleză.
2. Introduceți complet banda într-un pahar cu apă, timp de aproximativ o secundă.
3. Scoateți banda din apă și scuturați-o ușor. După circa un minut se formează 1, 2, 3 sau 4 pătrățele de culoare roșie, în funcție de duritatea apei, fiecare pătrățel corespunzând unei unități.

Bandă reactivă	Dur. apă
	Nivel 1 = apă potabilă

Bandă reactivă	Dur. apă
	Nivelul 2 = apă puțin dură
	Nivelul 3 = apă dură
	Nivel 4 = apă foarte dură

15.2 Setare duritate apă

1. Accesați meniul așa cum este indicat în paragraful "6.1 Accesați meniul";
2. Apăsați "DUR. APĂ";
3. "DUR. APĂ, ACTUAL SUBLINIAT": Apăsați nivelul dorit (Nivel 1 = apă potabilă; Nivel 4 = apă foarte dură);
4. Apăsați pentru a reveni la pagina principală.

Acum aparatul este reprogramat, în funcție de noua setare pentru duritatea apei.

16. FILTRU DE DEDURIZARE A APEI

Unele modele sunt prevăzute cu filtru pentru dedurizarea apei (D4): dacă modelul achiziționat de Dumneavoastră nu conține acest filtru, vă recomandăm să îl achiziționați din centrele de asistență De'Longhi.

Pentru o utilizare corectă a filtrului, respectați instrucțiunile de mai jos.

16.1 Instalarea filtrului

1. Scoateți filtrul (D4) din ambalaj;
2. Accesați meniul așa cum este indicat în paragraful "6.1 Accesați meniul";
3. Apăsați "FILTR. APĂ";
4. "ROT. BUT. DE IND. A DATEI PÂNĂ LA AFIȘ. URM. 2 LUNI" (fig. 37): rotiți discul but. de ind. a datei până când vor fi afișate următoarele 2 luni de utilizare. Apăsați ;

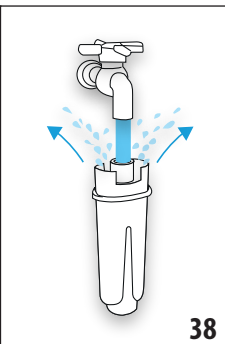
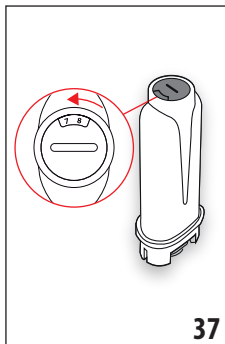

Rețineți

IFiltrul are o durată de două luni dacă aparatul este utilizat normal. Dacă, în schimb, aparatul rămâne nefolosit, cu filtrul montat, acesta are o durată de maxim 3 săptămâni.

5. „LĂS. APĂ CRG ÎN ORIF. PÂNĂ IEȘE PRIN FANTE" (fig. 38): Pentru a activa filtrul, lăsați să curgă apă de la robinet prin orificiul filtrului, conform indicațiilor din figură, până când apa iese prin deschizăturile laterale, timp de cel puțin un minut. Apăsați ;
6. Scoateți rezervorul (A17) din aparat și umpleți-l cu apă.
7. „INTROD. FILTRUL LĂS. SĂ IASĂ AER" (fig. 39): Introduceți filtrul în rezervorul de apă și scufundați-l complet timp de aproximativ zece secunde, înclinându-l și apăsându-l ușor, pentru a permite ieșirea bulelor de aer. Apăsați ;

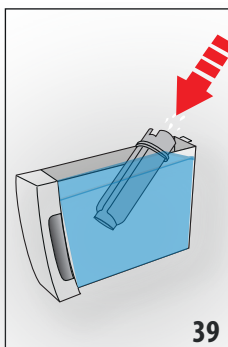

8. „INTROD. FILTRUL ÎN LOC. SĂU": Introduceți filtrul (D4) în locul corespunzător (fig. 36) și apăsați-l până la fund. Apăsați ;
9. „INTRODUCEȚI REZERVOR APĂ": Închideți rezervorul cu capacul (A16), apoi reintroduceți rezervorul în aparat (fig. 5);

10. "AȘEZAȚI RECIPI. DE 0,5 L, OK PT ACTIVAREA FILTRULUI"(Fig. 7): așezați recipientul sub duza de apă caldă (D6) și apăsați distribuirea începe și se oprește automat.

În acest moment, filtrul este activat, iar aparatul poate fi utilizat.

16.2 Încuirea filtrului

Înlocuiți filtrul (D4) atunci când pe afișaj apare "ÎNLOCUIȚI FILTR. APĂ, APĂS. OK PT A ÎNCEPE ": dacă doriți să continuați imediat cu înlocuirea, apăsați și urmați operațiunile de la punctul 5.

Pentru a efectua altădată înlocuirea, apăsați : pe afișaj, simbolul vă reamintește că este necesară înlocuirea filtrului. Pentru înlocuire, procedați după cum urmează:

1. Scoateți rezervorul (A17) și filtrul uzat;
2. Scoateți noul filtru din ambalaj;
3. Accesați meniul așa cum este indicat în paragraful "6.1 Accesați meniul";
4. În continuare, urmați operațiunile descrise în paragraful anterior, de la punctul 3.



În acest moment, filtrul este activat, iar aparatul poate fi utilizat.

Rețineți!

După ce au trecut două luni (a se vedea but. de ind. a datei) sau dacă aparatul nu este utilizat timp de 3 săptămâni, filtrul trebuie îndepărtat, chiar dacă aparatul nu solicită acest lucru.

16.3 Scoaterea filtrului

Dacă doriți să utilizați aparatul fără filtrul (D4), este necesar să-l îndepărtați și să semnalăți îndepărtarea acestuia. Procedați în felul următor:

1. Scoateți rezervorul (A17) și filtrul uzat;
2. Accesați meniul așa cum este indicat în paragraful "6.1 Accesați meniul";
3. Apăsăți "FILTR. APĂ";
4. Apăsăți selectorul corespunzător funcției "ÎNDEPĂRTAȚI FILTR. APĂ";
5. "CONFIRMAȚI ÎND. FILTRULUI": apăsați  **Ok ✓** (dacă doriți să vă întoarceți la meniul setări, apăsați  **Esc**);
6. "ÎND. FILTRU EFEC.": aparatul a salvat modificarea. Apăsăți  **Ok ✓** pentru a reveni la pagina principală.

Rețineți!



După ce au trecut două luni (a se vedea but. de ind. a datei) sau dacă aparatul nu este utilizat timp de 3 săptămâni, filtrul trebuie îndepărtat, chiar dacă aparatul nu solicită acest lucru.



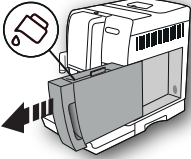
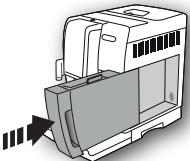

17. DATE TEHNICE

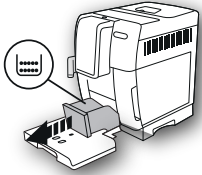
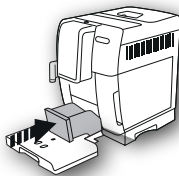

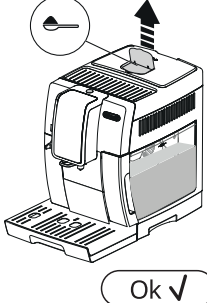
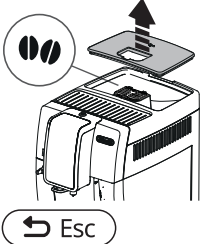
Tensiune:	220-240 V ~ 50-60 Hz max. 10 A
Putere:	1450 W
Presiune:	1,9 MPa (19 bari)
Capacitate rezervor apă:	1,8 l
Dimensiuni LxĂxI:	240x440x360 mm
Lungime cablu:	1750 mm
Masă:	10 kg
Capacitate max recipient boabe:	300 g
Bandă de frecvență:	2400 - 2483,5 MHz
Putere maximă de transmisie:	10 mW

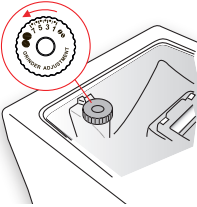



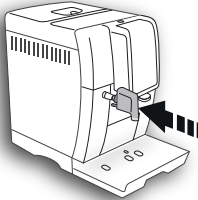
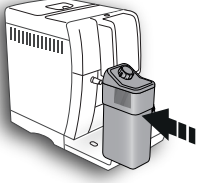

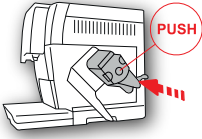
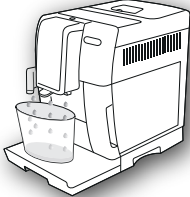
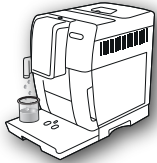



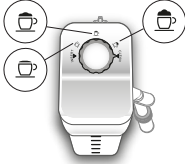

18. MESAJE AFIȘATE PE ECRAN

MESAJ AFIȘAT	CAUZĂ POSIBILĂ	SOLUȚIE
UMPLEȚI REZERVORUL CU APĂ PROASPĂTĂ 	Apa din rezervorul (A17) nu este suficientă.	Umpleți rezervorul de apă și introduceți-l în mod corespunzător, apăsându-l în jos până când simțiți că s-a fixat.
INTRODUCEȚI REZERVOR APĂ 	Rezervorul (A17) nu este introdus corect.	Introduceți rezervorul în mod corect, apăsându-l până se fixează.

MESAJ AFIȘAT	CAUZĂ POSIBILĂ	SOLUȚIE
<p data-bbox="87 129 306 153">GOLIȚI RECIPIENTUL PT. ZAȚ</p> 	<p data-bbox="329 129 609 153">Recipientul pentru zaț (A11) este plin.</p>	<p data-bbox="696 129 1037 368">Goliți recipientul pentru zaț, tăvița de colectare picături (A15) și curățați-le, apoi introduceți-le la loc. Important: atunci când scoateți tăvița de colectare picături, este obligatoriu să goliți de fiecare dată și recipientul pentru zaț chiar dacă nu este plin. Dacă această operație nu este efectuată, este posibil ca atunci când veți prepara următoarele cafele, recipientul să se umple peste limita admisă, iar aparatul să se infunde.</p>
<p data-bbox="87 408 258 432">INTROD. RECIPI. PT. ZAȚ</p> 	<p data-bbox="329 408 678 464">După curățare nu a fost introdus recipientul pentru zaț (A11).</p>	<p data-bbox="696 408 1037 464">Scoateți tăvița colectare picături (A15) și introduceți recipientul pentru zaț.</p>
<p data-bbox="87 663 275 719">INTRODUCEȚI MĂCINATĂ MAX. O MĂSURĂ</p> 	<p data-bbox="329 663 678 751">A fost selectată funcția "cafeaua pre-măcinată", dar nu a fost văsată cafeaua pre-măcinată în pâlnia (A4).</p>	<p data-bbox="696 663 1037 719">Introduceți cafeaua pre-măcinată în pâlnia (fig. 12) și repetați distribuirea</p>
<p data-bbox="87 799 297 855">INTRODUCEȚI CAFEAUA MĂCINATĂ MAX. O MĂSURĂ</p> 	<p data-bbox="329 799 678 855">A fost solicitată o cafea LONG cu cafea pre-măcinată</p>	<p data-bbox="696 799 1037 911">Introduceți cafeaua pre-măcinată în pâlnia (A4) (fig. 12) și apăsați selectorul corespunzător funcției "OK" pentru a continua și finaliza distribuirea.</p>
<p data-bbox="87 1174 258 1230">UMPLEȚI RECIPIENTUL DE CAFEA BOABE</p> 	<p data-bbox="329 1174 538 1198">Cafeaua boabe s-a terminat.</p> <p data-bbox="329 1246 678 1302">Pâlnia (A4) pentru cafeaua pre-măcinată este înfundată.</p>	<p data-bbox="696 1174 1037 1230">Umpleți recipientul de cafea boabe (A3) (fig. 10).</p> <p data-bbox="696 1246 1037 1334">Goliți pâlnia cu ajutorul pensulei (D5) conform indicațiilor din par. "13.8 Curățarea pâlniei pentru introducerea cafelei măcinate".</p>

MESAJ AFIȘAT	CAUZĂ POSIBILĂ	SOLUȚIE
<p>MĂC. PEA FIN. REGL. RĂȘNIȚA</p>  	<p>Cafeaua este prea fin măcinată, iar din acest motiv cafeaua curge foarte lent sau nu curge deloc.</p>	<p>Repetăți procesul de distribuire al cafelei și rotiți butonul pentru reglarea gradului de măcinare (A5) (fig. 13) cu o singură unitate spre numărul 7, în sensul acelor de ceasornic, în timp răsniță funcționează. Dacă, după ce ați preparat cel puțin 2 cafele, distribuirea este încă prea lentă, repetați ajustarea acționând asupra butonului de reglare cu încă o unitate (par. "7.5 Reglarea răsniței"). Dacă problema persistă, asigurați-vă că rezervorul de apă (A17) este introdus până la capăt.</p>
<p>SEL. UN GUST MAI DELICAT SAU REDUCEȚI DOZA DE CAFEA</p>  	<p>A fost utilizată prea multă cafea.</p>	<p>Selectați o aromă mai delicată apăsând tasta "AROMĂ" (C6) sau reduceți cantitatea de cafea măcinată (maxim 1 măsură).</p>
<p>INTRODUCEȚI DUZA DE APĂ</p> 	<p>Duza de apă nu este introdusă (D6) sau este introdusă greșit</p>	<p>Introduceți duza de apă, împingând-o până la capăt.</p>
<p>INTROD. RECIPIENT LAPTE</p> 	<p>Recipientul pentru lapte (E) nu este introdus corect.</p>	<p>Introduceți recipientul pentru lapte împingându-l până la capăt.</p>

MESAJ AFIȘAT	CAUZĂ POSIBILĂ	SOLUȚIE
<p>INTRODUCEȚI GRUPUL INFUZOR</p> 	<p>După curățare, nu a fost reintrodus infuzorul (A20).</p>	<p>Introduceți infuzorul urmând instrucțiunile din par. "13.9 Curățarea infuzorului".</p>
<p>CIRCUIT GOL APĂS. OK PT A ÎNCEPE</p>  <p>Ok ✓:</p>	<p>Circuitul de apă este gol</p>	<p>Apăsați selectorul corespunzător funcției "OK" și lăsați să curgă apa din duza (D6): distribuția se întrerupe automat. Dacă problema persistă, asigurați-vă că rezervorul de apă (A17) este introdus până la capăt.</p>
<p>APĂS. OK PT A EFEC. CURĂȚ. SAU ROTIȚI BUTONUL</p>  <p>Ok ✓:</p>	<p>A fost introdus recipientul pentru lapte cu but. de regl. a spumei (E1) în poziția "CLEAN".</p>	<p>Dacă doriți să continuați cu funcția CLEAN, apăsați selectorul corespunzător funcției "OK" sau rotiți but. de regl. a spumei într-una din pozițiile funcției lapte.</p>
<p>ROTIȚI BUTONUL ÎN POZIȚIA CLEAN</p>  <p>↶ Esc</p>	<p>Tocmai a fost distribuit lapte și, prin urmare, este necesar să efectuați curățarea tuburilor din interiorul recipientului pentru lapte (E).</p>	<p>Rotiți but. de regl. a spumei (E1) în poziția CLEAN (fig. 19).</p>

MESAJ AFIȘAT	CAUZĂ POSIBILĂ	SOLUȚIE
ROTIȚI BUTONUL DE REGL. A SPUMEI 	A fost introdus recipientul pentru lapte cu but. de regl. a spumei (E1) în poziția "CLEAN".	Rotiți butonul în poziția corespunzătoare spumei dorite.
DECALCIFIERE NECESARĂ OK PT A ÎNCEPE (~45MIN)   	Indică faptul că este necesară decalcifierea aparatului.	Apăsăți selectorul corespunzător funcției "OK" pentru a începe decalcifierea sau "ESC" dacă intenționați să o efectuați la o dată ulterioară. Este necesar să efectuați cât mai curând programul de decalcifiere descris în cap. "14. Decalcifiere".
ÎNLOCUIȚI FILTR. APĂ APĂS. OK PT A ÎNCEPE   	Filtrul pentru dedurizarea apei (D4) este uzat.	Apăsăți selectorul corespunzător funcției "OK" pentru a înlocui sau îndepărta filtrul, sau "ESC" dacă intenționați să faceți acest lucru într-un alt moment. Urmați instrucțiunile din cap. "16. Filtru de dedurizare a apei".
ALARMĂ GENERALĂ: CITIȚI MANUALUL / APL 	Interiorul aparatului este foarte murdar.	Curățați temeinic aparatul, așa cum este descris în cap. 13 ". Curățare". Dacă după curățare, aparatul încă mai afișează mesajul, contactați un centru de asistență.
	Amintiți-vă că este necesar să curățați tuburile din interiorul recipientului pentru lapte (E).	Rotiți but. de regl. a spumei (E1) în poziția CLEAN (fig. 19).
	Vă reamintește faptul că este necesară înlocuirea filtrului (D4).	Înlocuiți filtrul sau îndepărtați-l urmând instrucțiunile din cap. 16 ". Filtru de dedurizare a apei".
	Vă reamintește faptul că trebuie să efectuați decalcifierea aparatului.	Este necesar să efectuați cât mai curând programul de decalcifiere descris în cap. "14. Decalcifiere". Eventuala solicitare transmisă de către aparat, de a efectua două cicluri de decalcifiere, la un interval scurt de timp unul după celălalt, este una normală și reprezintă o consecință a sistemului modern de control implementat în realizarea acestui aparat.
	Indică faptul că modul economisire energie este activat.	Pentru a dezactiva modul economisire energie, procedați conform indicațiilor din par. "6.8 Econ. energ.  .

MESAJ AFIȘAT	CAUZĂ POSIBILĂ	SOLUȚIE
	Indică faptul că aparatul este conectat prin bluetooth la un dispozitiv.	
CURĂȚARE ÎN CURS VĂ RUGĂM AȘTEPTAȚI	Aparatul detectează prezența unor impurități în interiorul său.	Așteptați ca aparatul să fie din nou gata de utilizare și apoi selectați din nou băutura dorită. Dacă problema persistă, contactați Centrul de Asistență Autorizat.

19. REZOLVAREA PROBLEMELOR

În continuare sunt enumerate câteva posibile probleme de funcționare.

Dacă problema nu poate fi rezolvată în modul descris, trebuie să contactați serviciul de Asistență Tehnică.

PROBLEMA	CAUZĂ POSIBILĂ	SOLUȚIE
Cafeaua nu este caldă.	Ceștile nu au fost preîncălzite.	Încălziți ceștile limpezindu-le cu apă caldă (N.B: puteți folosi funcția apă caldă).
	Infuzorul s-a răcit pentru că au trecut 2/3 minute de la ultima cafea preparată.	Înainte de a prepara cafeaua, încălziți infuzorul cu o limpezire, folosind funcția corespunzătoare (a se vedea par. "6.3 Limpezire").
	Temperatura setată a cafelei este prea joasă.	Setați din meniu o temperatură mai ridicată a cafelei (a se vedea par. "6.9 Temperatură cafea").
Cafeaua nu este destul de tare sau are puțină cremă.	Cafeaua nu este măcinată suficient de fin.	Rotiți butonul pentru reglarea gradului de măcinare (A5) cu o unitate spre numărul 1, în sens opus acelor de ceasornic, în timp ce rășnița funcționează (fig. 13). Modificați cu câte o unitate, până când obțineți un preparat satisfăcător. Efectul poate fi observat doar după ce preparați 2 cafele (a se vedea par. "7.5 Reglarea rășniței").
	Cafeaua nu este corespunzătoare.	Folosiți cafea pentru aparate de cafea espresso.
	Cafeaua nu este proaspătă.	Ambalajul cafelei este deschis de prea mult timp și cafeaua și-a pierdut gustul.
Cafeaua curge prea încet sau în picături.	Cafeaua este măc. prea fin.	Rotiți butonul pentru reglarea gradului de măcinare (A5) cu o treaptă spre numărul 7, în sensul acelor de ceasornic, în timp ce rășnița funcționează (fig. 13). Modificați cu câte o unitate, până când obțineți un preparat satisfăcător. Efectul poate fi observat doar după ce preparați 2 cafele (a se vedea par. "7.5 Reglarea rășniței").
Cafeaua nu curge prin unul sau prin ambele orificii ale duzei.	Orificiile duzei de cafea (A9) sunt înfundate.	Curățați orificiile cu o scobitoare (fig. 25B).

PROBLEMA	CAUZĂ POSIBILĂ	SOLUȚIE
Aparatul nu prepară cafea	Aparatul detectează impuritățile din interiorul său: pe ecran se afișează "Curățare în curs".	Așteptați ca aparatul să fie din nou gata de utilizare și apoi selectați din nou băutura dorită. Dacă problema persistă, contactați Centrul de Asistență Autorizat.
Aparatul nu pornește.	Conectorul cablului de alimentare (D7) nu este bine introdus.	Introduceți bine cablul de conectare în locașul corespunzător aflat pe partea posterioară a aparatului (fig. 1).
	Ștecărul nu este introdus în priză.	Introduceți ștecărul în priză (fig. 1).
	Întreprupătorul general (A22) nu este pornit.	Apăsați întreprupătorul general (fig. 2).
Infuzorul nu poate fi scos	Aparatul nu a efectuat stingerea în mod corect	Efectuați stingerea apăsând tasta  (A7) (a se vedea cap. "5. Stingerea aparatului").
La finalizarea decalcifierii, aparatul solicită o a treia clătire	Pe durata celor două cicluri de limpezire, rezervorul (A17) nu a fost umplut până la nivelul MAX	Urmați solicitarea aparatului, golind însă mai întâi tăvița de colectare picături (A15), pentru a evita revărsarea apei.
Laptele nu curge din tubul de alimentare (E5)	Capacul (E2) recipientului pentru lapte (E) este murdar	Curățați capacul recipientului pentru lapte așa cum este descris în par. "13.10 Curățarea recipientului pentru lapte".
Laptele are bule mari, sau curge cu întreruperi din tubul de alimentare (E5), sau are puțină spumă	Laptele nu este suficient de rece sau nu este parțial degresat sau degresat.	Este de preferat să folosiți lapte degresat total, sau parțial degresat, cu o temperatură de aproximativ 5°C (din frigider). Dacă nici astfel rezultatul obținut nu este cel dorit, încercați o altă marcă de lapte.
	But. de regl. a spumei (E1) este prost reglat.	Reglați conform instrucțiunilor din cap. "8. Prepararea băuturilor calde cu lapte".
	Capacul (E2) sau but. de regl. a spumei (E1) al rezervorului pentru lapte sunt murdare	Curățați capacul și butonul recipientului pentru lapte, conform descrierii din par. "13.10 Curățarea recipientului pentru lapte".
	Duza de apă caldă (A8) este murdară	Curățați duza așa cum este descris în par. "13.11 Curățarea duzei de apă caldă".
Aparatul nu este în funcțiune și emite zgomote sau are mici pierderi de aburi	Aparatul este gata de funcționare sau a fost închis de puțin timp și unele picături de condens cad în interiorul vaporizatorului care mai este cald	Acest fenomen face parte din funcționarea normală a aparatului; pentru a limita fenomenul, goliți tăvița de colectare picături.

İÇİNDEKİLER

1. GİRİŞ	345
1.1 Parantez içindeki harfler	345
1.2 Sorunlar ve çözümleri.....	345
1.3 Uygulamayı indirin!.....	345
2. TANIMLAMA	345
2.1 Cihazın tanımlaması (sayfa 3 - A).....	345
2.2 Ana sayfanın (ana ekranın) açıklaması (sayfa 2 - B).....	345
2.3 Kontrol panelinin açıklaması (s. 2 - C)	345
2.4 Aksesuarları açıklamaları (s. 2 - D)	346
2.5 Süt haznesinin açıklaması (s. 2 - E)	346
3. CİHAZIN İLK DEFA ÇALIŞTIRILMASI	346
4. CİHAZIN AÇILMASI	346
5. CİHAZIN KAPATILMASI	346
6. MENÜ AYARLARI	346
6.1 Menüye erişim	346
6.2 Menüden çıkma	347
6.3 Durulama	347
6.4 Kireç çözme	347
6.5 Su filtresi	347
6.6 İçecek değerleri	347
6.7 Otomatik kapanma (hazırda bekleme)	347
6.8 Enerji tasarrufu	347
6.9 Kahve sıcaklığı	347
6.10 Su sertliği	347
6.11 Dil ayarı.....	348
6.12 Sesli uyarı	348
6.13 Bluetooth	348
6.14 Fabrika değerleri	348
6.15 İstatistikler	348
6.16 Profili kişiselleştir	348
7. KAHVE HAZIRLANMASI	348
7.1 Çekirdek kahve kullanarak kahve hazırlanması	348
7.2 Kahve tadının seçimi	349
7.3 Kahve miktarının seçilmesi	349
7.4 Çekilmiş kahve kullanarak kahve hazırlama	349
7.5 Kahve değirmeninin ayarlanması.....	349
7.6 Daha sıcak bir kahve için tavsiyeler	349
8. SÜTLÜ SICAK İÇECEKLERİN HAZIRLANMASI	350
8.1 Süt haznesinin doldurulması ve takılması	350
8.2 Süt köpüğü miktarının ayarlanması	350
8.3 Sütlü içeceklerin otomatik hazırlanması	350
8.4 Her kullanımdan sonra süt haznesinin temizlenmesi	350
9. KAHVE SÜRAHISI	351
10. SICAK SU DAĞITIMI	351

11. İÇECEKLERİ KİŞİSELLEŞTİRİN	351
12. KULLANICI PROFİLİNİZİ HAFIZAYA ALIN	352
13. TEMİZLİK	352
13.1 Makinenin temizliği	352
13.2 Makinenin iç tesisatının temizlenmesi	352
13.3 Atık kahve kabının temizliği.....	352
13.4 Damlatma tepsi ve yoğunlaşma toplama haznesinin temizlenmesi	353
13.5 Makinenin içinin temizlenmesi	353
13.6 Su haznesinin temizliği	353
13.7 Kahve dağıtıcısı ağızlarının temizliği	353
13.8 Çekilmiş kahve doldurmak için huninin temizlenmesi	353
13.9 Demlik temizliği.....	353
13.10 Süt haznesinin temizliği.....	353
13.11 Sıcak su ağzının temizlenmesi	354
14. KİREÇ ÇÖZME	354
15. SU SERTLİĞİNİN PROGRAMLANMASI	355
15.1 Su sertliğinin ölçümü	355
15.2 Su sertliğinin ayarlanması	355
16. YUMUŞATMA FİLTRESİ	355
16.1 Filtrenin takılması	355
16.2 Filtrenin değiştirilmesi	356
16.3 Filtrenin çıkartılması	356
17. TEKNİK ÖZELLİKLER	356
18. EKRANDA GÖRÜNTÜLENEN MESAJLAR	357
19. SORUNLARIN GİDERİLMESİ	362

1. GİRİŞ

Bu otomatik kahve ve cappuccino makinesini seçtiğiniz için teşekkür ederiz.

Bu kullanım talimatlarını okumak için birkaç dakikanızı ayırın. Bu şekilde, tehlikelere maruz kalınmasını veya makinenin bozulmasını engelleyebilirsiniz.

1.1 Parantez içindeki harfler

Parantez içindeki harfler, Cihazın tanımında verilen açıklamalara (s. 2-3) karşılık gelir.

1.2 Sorunlar ve çözümleri

Sorun olması halinde, öncelikle "18. Ekranda görüntülenen mesajlar" ve "19. Sorunların giderilmesi" bölümlerinde verilen uyarılara uygun hareket ederek bu sorunları gidermeye çalışın. Bunların yetersiz kalması halinde veya daha fazla açıklama için ekli "Müşteri hizmetleri" belgesinde belirtilen numarayı arayarak müşteri hizmetlerine danışmanız tavsiye edilir.

Eğer bulunduğunuz ülke belgede listelenmiyorsa, garanti belgesinde belirtilen numarayı arayın. Onarım işlemleri için yalnızca De'Longhi Teknik Servisi'ne başvurun. Adresleri, makine ile birlikte verilen garanti belgesinde bulabilirsiniz.

1.3 Uygulamayı indirin!



De'Longhi Coffee Link Uygulaması sayesinde bazı fonksiyonları uzaktan yönetebilirsiniz.

Bu Uygulamada kahve dünyasına ilişkin bilgiler, tavsiyeler, ilgi çekici notları bulacak ve makinenizle ilgili tüm bilgileri elinizin altında tutabileceksiniz.



Bu işaret, Uygulamayı kullanarak yönetebileceğiniz veya başvurabileceğiniz fonksiyonları belirtir.

Ayrıca, 3 adede kadar yeni içecek oluşturabilir ve bunları makinenize kaydedebilirsiniz.

Önemli Not:

Cihazın uyumluluğunu "compatibledevices.delonghi.com" adresinde kontrol edin.

2. TANIMLAMA







2.1 Cihazın tanımlaması (sayfa 3 - A)

- A1. Kahve çekirdeği haznesinin kapağı
- A2. Çekilmiş kahve hunisi kapağı
- A3. Kahve çekirdeği haznesi
- A4. Çekilmiş kahveyi doldurma hunisi
- A5. Çekim derecesi ayar düğmesi
- A6. Fincan rafı
- A7.  tuşu: makineyi açmak veya kapatmak içindir (hazırda bekleme)
- A8. Sıcak su ağız
- A9. Kahve dağıtıcısı (yüksekliği ayarlanabilir)
- A10. Yoğuşma sıvısı toplama haznesi
- A11. Atık kahve kabı
- A12. Fincan yerleştirme tepsi
- A13. Damlatma tepsi su seviye göstergesi
- A14. Hazne ızgarası
- A15. Damlatma tepsi
- A16. Su haznesi kapağı
- A17. Su haznesi
- A18. Su yumuşatma filtresi yuvası
- A19. Demlik kapağı
- A20. Demlik
- A21. Güç kablosu konektör yuvası
- A22. Ana şalter

2.2 Ana sayfanın (ana ekranın) açıklaması (sayfa 2 - B)

- B1. Bluetooth özelliği etkin simgesi
- B2. Enerji tasarrufu etkin simgesi
- B3. Seçilen tat
- B4. Doğrudan seçilen içecek
- B5. Kaydırma oku
- B6. Seçilen uzunluk
- B7. Kireç çözme isteği alarmı
- B8. Süt haznesi temizleme isteği alarmı
- B9. Filtre değiştirme isteği alarmı

2.3 Kontrol panelinin açıklaması (s. 2 - C)

- C1.   : İçecek uzunluk seçimi
- C2.  : Profil seçimi
- C3.  : Cihaz ayarları menüsü
- C4.  : Seçilen fonksiyondan çıkmak ve ana menüye dönmek için basın
- C5.  : Kişisel içecek seçimi menüsü "11. İçecekleri kişiselleştirin" bölümünde açıklandığı gibi daha önceden programlama yapılmadıysa, ilk kullanımda doğrudan içecek kişiselleştirme işlemine geçilir
- C6.  : İçecek tadı seçimi

2.4 Aksesuarları açıklamaları (s. 2 - D)

- D1. "Total Hardness Test" su sertliği ölçme şeridi (İngilizce kılavuzun 2. sayfasına mevcuttur)
- D2. Çekilmiş kahve dozaj ölçęi
- D3. Kireç çözücü
- D4. Su yumuşatma filtresi (yalnızca bazı modellerde)
- D5. Temizlik fırçası
- D6. Sıcak su dağıtıcısı
- D7. Elektrik kablosu

2.5 Süt haznesinin açıklaması (s. 2 - E)

- E1. Köpük ayarlama ve CLEAN fonksiyonu düğmesi
- E2. Süt haznesinin kapağı
- E3. Süt haznesi
- E4. Süt daldırma borusu
- E5. Süt köpüğü dağıtım borusu (ayarlanabilir)

3. CİHAZIN İLK DEFA ÇALIŞTIRILMASI

Önemli Not!

- İlk kullanımda su devresi boş olduğundan makine çok gürültü çıkarabilir: devre dolduğca bu gürültü azalacaktır.
- Makine, fabrikada kahve kullanılarak test edilmiştir bu sebepten, değirmen içinde bir miktar kahve kalıntısı bulunması tamamen normaldir. Ancak makinenin yeni olduğu garanti edilir.
- Su sertliğinin "15. Su sertliğinin programlanması" bölümünde açıklanan prosedüre göre en kısa zamanda kişiselleştirilmesi tavsiye edilir.

1. Güç kablosunun konektörünü (D7) cihazın arkasındaki yuvasına (A21) takıp, cihazı elektrige bağlayın (Şek. 1) ve cihazın arkasında bulunan ana şalterin (A22) basılı olduğundan emin olun (Şek. 2).
2. "SELECT LANGUAGE" (dili seçin): İstenilen dil ekranda görüntülenene kadar  öğesine basın: Ardından seçeneğiniz dile karşılık gelen bayrağa basın.

Cihazın ekranı üzerinde gösterilen talimatları izleyerek ilerleyin:

3. "HAZNEYİ TAZE SUYLA DOLDURUN": Su haznesini (A17) (Şek. 3) çıkarın, MAX çizgisine (haznenin üzerinde basılıdır) kadar taze suyla doldurup (Şek. 4), ardından hazneyi yerine takın (Şek. 5).
4. "SU DAĞITICISINI TAKIN": Sıcak su dağıtıcısının (D6) ağzını (A8) (Şek. 6) üzerine takılmış olduğundan emin olup, altına en az 100 ml kapasiteli bir kap yerleştirin (Şek. 7).
5. "SU DEVRESİ BOŞ" "BAŞLATMAK İÇİN OK BASIN": Onaylamak için  öğesine basın: Cihaz dağıtıcıdan (Şek. 8) su dağıtımı yapar, ardından otomatik olarak kapanır.

Ardık kahve makinesi normal kullanıma hazırdır.

Önemli not!

- İlk kullanımda, makinenin tatmin edici bir sonuç vermeye başlamasından önce 4-5 cappuccino yapmak gereklidir.
- İlk 5-6 cappuccino hazırlanırken, su kaynama sesinin duyulması çok normaldir: bu ses daha sonra azalacaktır.
- Makineden daha yüksek performans elde etmek için su yumuşatma filtresinin (D4) "16. Su yumuşatma filtresi" bölümündeki talimatlara uygun şekilde takılması tavsiye edilir. Sahip olduğunuz makinede filtre düzeneği yoksa, bunu De'Longhi Yetkili Teknik Servisleri'nden isteyebilirsiniz.

4. CİHAZIN AÇILMASI

Önemli Not!

Cihazı çalıştırmadan önce, ana şalterin (A22) basılı durumda olduğundan emin olun (Şek. 2).

Cihaz her açıldığında otomatik olarak bir ön ısıtma ve durulama çevrimi yapar.

- Cihazı çalıştırmak için  tuşuna (A7) (Şek. 8) basın: ekranda "İSİNİYOR" "LÜTFEN BEKLEYİN" mesajı belirir.
- Isıtma tamamlandığında cihazda başka bir mesaj görüntülenir: "DURULAMA YAPILIYOR" "LÜTFEN BEKLEYİN"; Bu şekilde cihaz, kazanı ısıtmanın yanı sıra sıcak suyu iç kanallardan geçirecek bunların da ısınmasını sağlar.

Ana ekran (homepage) görüntülendiğinde cihaz kullanıma hazırdır.

5. CİHAZIN KAPATILMASI

Kahve hazırlama işlemi yapıldıysa, cihaz her kapatılışında otomatik bir durulama gerçekleştirir.

- Cihazı kapatmak için  tuşuna basın (A7) (Şek. 8).
- Ekranda "KAPANİYOR" "LÜTFEN BEKLEYİN" yazısı görüntülenir: Ayarlanmışsa, cihaz durulama yapar, ardından kapanır (stand-by).

Önemli not!

Cihazın uzun süreli olarak kullanılmayacak olması durumunda, cihazın elektrik şebekesi ile bağlantısını kesin:

- Cihazı önce  tuşuna basarak kapatın.
- Cihazın arka tarafında yer alan ana şalteri (A22) serbest bırakın (Şek. 2).

Dikkat!

Cihaz açırken asla ana şaltere basmayın.

6. MENÜ AYARLARI

6.1 Menüye erişim

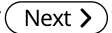
1. Menüye girmek için  (C3) tuşuna basın.
2. İsteddiğiniz öğe görüntülenene kadar  tuşuna basarak öğelerde kaydırma yapın.

- Seçmek istediğiniz menü ögesine basın.

6.2 Menüden çıkma

İsteddiğiniz ayarları yaptıktan sonra, ana sayfaya dönene kadar  tuşuna basın.

6.3 Durulama

Bu fonksiyonla, makinenin dahili devresini temizleyecek ve ısıtacak şekilde kahve dağıtıcısından (A9) ve sıcak su dağıtıcısından (D6) sıcak su çıkması sağlanabilir.

- Kahve dağıtıcısı ile sıcak su dağıtıcısının altına kapasitesi en az 100 ml olan bir kap yerleştirin (Şek. 8).
- "DURULAMA" ögesi seçildiğinde, birkaç saniye sonra önce kahve dağıtıcısından, ardından da sıcak su dağıtıcısından (takılmışsa) makinenin iç devresini temizleyip ısıtan sıcak su çıkar (Şek. 7).
- Durulama işlemini durdurmak için  tuşuna basın veya otomatik olarak durmasını bekleyin.

Önemli Not!

- 3-4 günden uzun süre kullanmadıktan sonra makineyi açtiğinizde yeniden kullanmaya başlamadan önce 2/3 durulama işlemi yapmanızı şiddetle tavsiye edilir.
- Bu fonksiyonu uyguladıktan sonra atık kahve kabında (A11) su kalması normaldir.

6.4 Kireç çözme







Kireç çözme işlemiyle ilgili talimatlar için "14. Kireç çözme" bölümüne başvurun.

6.5 Su filtresi

Filtrenin (D4) takılmasıyla ilgili talimatlar için "16. Su yumuşatma filtresi" bölümüne başvurun.

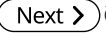
6.6 İçecek değerleri

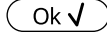
Bu bölümde her bir profil için kişiselleştirilmiş ayarları yapma ve gerektiğinde içecekleri tek tek fabrika değerlerine döndürme işlemlerini yapabilirsiniz.

- Ayarlar menüsüne girdiğinizde "İÇECEK DEĞERL." ögesine basın: Ekranda ilk içecek değerlerinden oluşan panel görüntülenir.
- Değerler dikey çubuklarda görüntülenir: Fabrika değeri  simgesiyle gösterilirken, geçerli ayarlı değer dikey çubuğun dolu olan kısmıyla vurgulanır.
- Ayarlar menüsüne dönmek için,  ögesine basın. İçeceklerde kaydırma yapmak ve içecekleri görüntülemek için  ögesine basın.
- Ekranda görüntülenen içeceği fabrika ayarlarına döndürmek için,  ögesine basın.
- "RESET ONAYLA?": Onaylamak için  ögesine (iptal etmek için  ögesine) basın.

- "FAB. DEĞERLERİ" "AYARLANDI":  ögesine basın.

İçecek yeniden fabrika değerlerine göre programlanır. Diğer içeceklerle devam edin veya  ögesine 2 kez basarak ana sayfaya dönün.



Önemli Not!

Başka bir profilin içeceklerini değiştirmek için, ana sayfaya dönün, istediğiniz profili seçin ve bu prosedürü tekrarlayın.

6.7 Otomatik kapanma (hazırda bekleme)

Cihazın, 15 veya 30 dakika sonra veya 1, 2 veya 3 saat kullanılmadan durmasından sonra kapanmasının sağlanması için otomatik kapanma ayarının yapılması mümkündür.

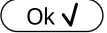

Otomatik kapanma programını yapmak için aşağıdaki gibi ilerleyin:

- "OTOM. KAPANMA" ögesine basın.
- Değerin seçim okları olan  (arttırma) veya  (azaltma) öğelerine basarak istediğiniz zaman aralığını seçin.
- Onaylamak için  ögesine basın. Bu şekilde otomatik kapanma programlanmış olur.

6.8 Enerji tasarrufu

Bu işlev aracılığıyla enerji tasarrufu modunu devreye sokmak veya devreden çıkartmak mümkündür. Bu fonksiyon devrede olduğunda, Avrupa standartlarına uygun şekilde en düşük enerji tüketimi garanti edilir.

"Enerji tasarrufu" modunu devre dışı bırakmak veya etkin kılmak için aşağıdaki gibi ilerleyin:

- Fonksiyonu devre dışı bırakmak  veya etkinleştirmek  için "ENERJİ TASARRUFU" ögesine basın.

Ana sayfada üst çubukta fonksiyonun etkinleştirildiğini göstermek için ilgili simge (B2) görüntülenir.

Önemli Not:

Enerji tasarrufu etkin olduğunda dağıtım için birkaç saniye beklenmesi gerekebilir.

6.9 Kahve sıcaklığı

Kahve yapacağınız suyun sıcaklığını değiştirmek isterseniz, aşağıdaki gibi ilerleyin:

- "KAHVE SICAKLIĞI" ögesine basın: Ekranda seçilebilen değerler görüntülenir (geçerli değer altı çizilir).
- Ayarlamak istediğiniz değere basın (DÜŞÜK, ORTA, YÜKS, MAKSİMM).

6.10 Su sertliği

Su sertliğinin ayarlanmasıyla ilgili talimatlar için "15. Su sertliğinin programlanması" bölümüne başvurun.



6.11 Dil ayarı

Ekranda görüntülenen dili değiştirmek istiyorsanız, aşağıdaki gibi ilerleyin:

1. "DİL AYARI" ögesine basın.
2. Seçmek istediğiniz dille ilgili bayrağa basın (var olan dillerin hepsini görmek için  ögesine basın.



6.12 Sesli uyarı

Bu işlev ile makinenin, simgelerine her basıldığında ve her aksesuar takma/çıkarma sırasında çıkardığı sesli uyarı etkinleştirilir veya devre dışı bırakılır. Sesli uyarıyı etkinleştirmek veya devre dışı bırakmak için aşağıdaki gibi ilerleyin:

1. Fonksiyonu devre dışı bırakmak  veya etkinleştirmek  için "SESLİ UYARI" ögesine basın.

6.13 Bluetooth

Bu fonksiyonla bir aygıtı cihaza bağlarken sorulacak koruma PIN numarasını etkin kılabilir veya devre dışı bırakabilirsiniz.

1. "BLUETOOTH" ögesine basın: Makineyi tanıtıcı seri numarası (19 rakam) ve 4 rakamlı bir şifre (PIN) ekranda görüntülenir.
2. Uygulama aracılığıyla bağlanıldığında pin sorulmasını etkinleştirmek  veya devre dışı bırakmak  için ilgili düğmeye basın.

Makinenin PIN numarası "0000" olarak ayarlanmıştır: PIN numarasını doğrudan uygulamadan kişiselleştirmeniz tavsiye edilir.



Önemli Not!

"Bluetooth" fonksiyonunda görülebilen cihazın seri numarası, Uygulamayla ilişkilendirdiğiniz anda makineyi kesin bir şekilde tanımlamanıza olanak tanır.

6.14 Fabrika değerleri

Bu fonksiyonla menüdeki tüm ayarlar ve tüm profillerin tüm profiller için tüm miktar programları sıfırlanarak fabrika değerlerine döndürülür (yalnızca ayarlandığı gibi kalan dil buna dahil değildir).

Fabrika değerlerine dönmek için, aşağıdaki gibi ilerleyin:

1. "FAB. DEĞERLERİ" ögesine basın: Göstergede "FAB. DEĞERLERİ" "YÜKLENSİN Mİ?" yazısı görüntülenir: onaylamak için  (veya işlemi iptal etmek için ) ögesine basın.
2. "FAB. DEĞERLERİ AYARLANDI": Onaylamak için  ögesine basın.

6.15 İstatistikler

Bu işlev ile makinenin istatistiksel verileri görüntülenir. Görüntülemek için aşağıdaki gibi uygulayın:

1. "İSTATİSTİK" ögesine basın ve  ile kaydırma yaparak tüm istatistik bilgilerini kontrol edin.

6.16 Profili kişiselleştir

Geçerli profilinizin simgesini kişiselleştirmek için aşağıdaki gibi ilerleyin:

1. "PROFİLİ KİŞİSELLEŞTİR" ögesine basın.
2. İsteddiğiniz simgeye basın: Ana sayfada üstteki bant simgeğinde görüntülenir.

7. KAHVE HAZIRLANMASI



7.1 Çekirdek kahve kullanarak kahve hazırlanması

Dikkat!

Karamelize ve şekerli yeşil kahve çekirdekleri kullanmayın; bunlar kahve değirmeni üzerine yapışıp kullanılmaz hale getirebilirler.

1. Kahve çekirdeklerini özel hazneye (A3) (Şek. 10) koyun.
2. Kahve dağıtıcısının (A9) altına bir fincan yerleştirin.
3. Kahve dağıtıcısını aşağı çekerek fincanlara yaklaştırın: böylece daha iyi köpük elde edebilirsiniz (Şek. 11).
4. İsteddiğiniz kahveyi seçin:
 - ESPRESSO
 - LONG
 - KAHVE
 - DOPPIO+
 - 2X ESPRESSO
5. Hazırlama işlemi başlar ve seçilen içeceğin görüntüsü ile işlem ilerledikçe boyut değiştiren bir çubuk ekranda görüntülenir.

Önemli Not:

- 1 Espresso hazırlarken "2X  " ögesine basarak aynı anda 2 fincan ESPRESSO hazırlayabilirsiniz (görsel hazırlama başlangıcında birkaç saniye boyunca görüntülenir halde kalır).
- Makine kahve yaparken dilediğiniz zaman  ögesine basarak durdurabilirsiniz.

Hazırlama işlemi bittiğinde, cihaz yeni bir kullanım için hazırdir.







Önemli not!

- Kullanım sırasında ekranda bazı mesajlar görüntülenir (HAZNEYİ DOLDURUN, ATIK KABINI BOŞALTIN, vb.); bunların anlamları "18. Ekranda görüntülenen mesajlar" bölümünde verilmektedir.
- Daha sıcak bir kahve elde etmek için "7.6 Daha sıcak bir kahve için tavsiyeler" paragrafına başvurun.
- Kahve dışarı damla damla veya az miktarda kremayla düşük hacimli olarak veya çok soğuk çıkıyorsa, "7.5 Kahve değirmeninin ayarlanması" paragrafında ve "19. Soruların giderilmesi" bölümünde verilen tavsiyeleri okuyun.

- Her bir kahvenin hazırlanma şeklini kişiselleştirebilirsiniz (bkz. "11. İçecekleri kişiselleştirin " ve "12. Kullanıcı profilinizi hafızaya alın" bölümleri).

7.2 Kahve tadının seçimi





 (C6) tuşuna basıldığında:

	Kişisel (programlanmışsa) / Standart
	EKS.-HAFİF
	HAFİF
	NORMAL
	SERT
	EKS.-SERT
	(bkz. "7.4 Çekilmiş kahve kullanarak kahve hazırlanması")

Dağıtım yaptıktan sonra tat ayarı  değerine döner.

7.3 Kahve miktarının seçilmesi

 (C1) tuşuna basıldığında:



	Kişisel (programlanmışsa) / Standart
	KÜÇÜK BOY
	ORTA BOY
	BÜYÜK BOY
	EN BÜYÜK BOY

Dağıtım yaptıktan sonra miktar ayarı  değerine döner.

7.4 Çekilmiş kahve kullanarak kahve hazırlama

Dikkat!

- Makinenin içine dağılıp kirlenmesini önlemek için, kapalı makineye kesinlikle çekilmiş kahve koymayın. Bu durumda makine hasar görebilir.
- Kesinlikle 1 silme ölçekten (D2) fazla koymayın, aksi halde makinenin içi kirlenebilir veya huni (A4) tıkanabilir.
- Çekilmiş kahve kullanıyorsanız, her seferinde tek bir kahve hazırlayabilirsiniz.

- Ekranda  (çekilmiş) görüntülenene kadar  (C6) öğesine basın.
- Çekilmiş kahve doldurma hunisinin (A2) kapağını açın.

- Huninin (A4) tıkalı olmadığından emin olup, ardından silme bir ölçek çekilmiş kahve koyun (Şek. 12).
- Kahve dağıtıcısının ağızlarının (A9) altına bir fincan yerleştirin.
- İstedığınız kahveyi seçin:
 - ESPRESSO
 - LONG
 - KAHVE
- Hazırlama işlemi başlar ve seçilen içeceğin görüntüsü ile işlem ilerledikçe boyut değiştiren bir çubuk ekranda görüntülenir.

Hazırlama işlemi bittiğinde, cihaz yeni bir kullanım için hazırdir.

Dikkat! LONG kahve hazırlarken:

Hazırlama işleminin yarısında "ÇEKİLMİŞ KAHVE KOYN" "MAKS. BİR ÖLÇEK" mesajı görüntülenir. Ardından silme ölçekle bir ölçek çekilmiş kahve koyun ve  öğesine basın.

7.5 Kahve değirmeninin ayarlanması

Fabrikada doğru kahve dağıtımına göre önceden ayarlanmış olduğundan kahve değirmeninin en azından ilk başta ayarlanması gerekmez.

Bununla beraber ilk kahveler yapıldıktan sonra, çıkan kahve sulu ve az köpüklü veya çok yavaş geliyorsa (damla damla), çekim derecesinin ayar düğmesi (A5) (Şek. 13) ile bir düzeltme yapılması gerekir.

Önemli not!

Ayar düğmesi yalnızca kahve değirmeni kahveli içecek hazırlama başlangıç aşamasında çalışırken çevrilmelidir.



Eğer kahve çok yavaş çıkıyor veya hiç çıkmıyor ise, 7 sayısına doğru bir kademe çevirin.

Daha tok ve güzel köpüklü kahve elde etmek için 1 sayısına doğru saat yönünü tersinde bir kademe çevirin (her seferinde en fazla bir kademe çevirin, aksi halde kahve damla damla gelebilir).

Bu düzeltmenin etkisi, yalnızca en az 2 sonraki kahve dağıtımdan sonra görülür. Bu ayar sonunda istediğiniz sonucu elde edemezseniz, aynı ayar işlemini bir kademe daha döndürerek tekrarlayın.

7.6 Daha sıcak bir kahve için tavsiyeler

Daha sıcak bir kahve elde etmek için aşağıdakilerin yapılması tavsiye edilir:

- Ayarlar menüsünde "Durulama" işlevini seçerek durulama yapın ("6.3 Durulama" paragrafına bakın).
- Fincanları sıcak suyla ısıtın (sıcak su fonksiyonunu kullanın, bkz. "10. Sıcak su dağıtım" bölümü).
- Ayarlar menüsünde kahve sıcaklığını arttırın  (C3) ("6.9 Kahve sıcaklığı" paragrafı).

8. SÜTLÜ SICAK İÇECEKLERİN HAZIRLANMASI

Önemli not!

Az köpürmüş bir sütü veya iri köpükleri önlemek için, süt kabının kapağını (E2) ve sıcak su ucunu (A8) "8.4 Her kullanımdan sonra süt kabının temizliği", "13.10 Su kabının temizliği" ve "13.11 Sıcak su ağzının temizliği" paragraflarında açıklandığı gibi temizleyin.

8.1 Süt haznesinin doldurulması ve takılması

1. Kapağı çıkarın (E2) (Şek. 14).
2. Süt haznesini (E3) yeterli miktarda süt ile üzerindeki MAX seviyesini aşmadan doldurun (Şek. 15). Kap üzerindeki her çizgi yaklaşık 100 ml süte denk gelmektedir.

Önemli Not!

- Daha yoğun ve homojen bir köpük elde etmek için, buzdolabından çıkmış (yaklaşık 5° C) sıcaklıkta tam veya yarım yağlı süt kullanılması gerekir.
 - "Enerji tasarrufu" modunun etkin olması halinde, ilk içeceğin hazırlanması birkaç saniye sürebilir.
3. Süt daldırma borusunun (E4), süt haznesi kapağı altında öngörülen yerine iyice takılmış olduğundan emin olun (Şek. 16).
 4. Süt haznesinin kapağını takın.
 5. Varsa, sıcak su dağıtıcısını (D6) çıkarın.
 6. Süt haznesini (E) sonuna kadar iterek uca (A8) (Şek. 17) takın: makine bir sesli uyarı verir (sesli uyarı fonksiyonu etkinse).
 7. Kahve dağıtıcısının (A9) ve süt köpüğü dağıtımı borusu (E5) altına yeterli büyüklükte bir fincan yerleştirin; fincana yaklaştırmak için, aşağı doğru çekerek süt dağıtım borusunun uzunluğunu ayarlayın (Şek. 18).
 8. Aşağıda her bir işlem için belirtilen talimatları izleyin.

8.2 Süt köpüğü miktarının ayarlanması



Köpük ayar düğmesini (E1) çevirerek, sütlü içeceklerin hazırlanması için yapılacak olan süt köpüğü miktarı seçilir.

Ayar düğmesi konumu	Tanımlama	Ne için tavsiye edilir...
	KÖPÜKSÜZ	SOĞUK SÜT (köpüksüz) / CAFFELATTE
	EN AZ KÖPÜK	latte macchiato / FLAT WHITE
	EN ÇOK KÖPÜK	CAPPUCCINO / CAPPUCCINO+ / CAPPUCCINO MIX / ESPRESSO MACCHIATO / SOĞUK SÜT (köpüklü)

8.3 Sütlü içeceklerin otomatik hazırlanması

1. Daha önce gösterildiği gibi süt haznesini (E) doldurun, takın.
2. İsteddiğiniz içeceği seçin:
 - CAPPUCCINO
 - LATTE MACCHIATO
 - MILK (SICAK SÜT)
 - CAPPUCCINO+
 - CAPPUCCINO MIX
 - CAFFELATTE
 - FLAT WHITE
 - ESPRESSO MACCHIATO
3. Makine ekranda köpük ayar düğmesinin (E1) orijinal tarifte belirtilen köpüğe göre çevrilmesini tavsiye eder: ardından süt haznesinin kapağında bulunan düğmeyi çevirin.
4. Birkaç saniye sonra cihaz hazırlama işlemini otomatik olarak başlatır ve seçilen içeceğin görüntüsü ile işlem ilerledikçe boyut değiştiren bir çubuk ekranda görüntülenir. Hazırlama işlemi bittiğinde, cihaz yeni bir kullanım için hazırdir.

Önemli Not: süte göre tüm hazırlama işlemleri için genel talimatlar



-  **Esc**: Hazırlama işlemini tamamen durdurmak ve ana sayfaya dönmek istiyorsanız, bu tuşa basın.
-  **Stop X**: Süt veya kahve dağıtımını kesmek ve içeceği tamamlamak için bir sonraki dağıtıma geçmek için bu tuşa basın.
- Her bir sütlü içeceğin hazırlanma şeklini kişiselleştirebilirsiniz (bkz. "11. İçecekleri kişiselleştirin" ve "12. Kullanıcı profilinizi hafızaya alın" bölümleri).
- Süt haznesini uzun süre buzdolabı dışında bırakmayın: süt ısındıkça (5°C ideal) köpük kalitesi düşer.

8.4 Her kullanımdan sonra süt haznesinin temizlenmesi

Süt fonksiyonlarını kullandıktan sonra her seferinde "DÜĞMEYİ CLEAN" "KONUMUNA ÇEVİRİN" yazısı görüntülenir ve süt köpürtücü kapağının temizliğinin yapılması gerekir:



1. Süt haznesini (D) makineye takılı bırakın (kabı boşaltmak gerekli değildir).
2. Köpürtülmüş süt dağıtıcısının altına bir fincan veya başka bir kap yerleştirin.
3. Köpük ayar düğmesini (E1) "CLEAN" konumuna çevirin (Şek. 19): Ekranda "TEMİZLENİYOR" "KAP DAĞITICININ ALTINA" yazısıyla birlikte, temizlik tamamlandıkça ilerleyen bir çubuk görüntülenir (Şek. 20). Köpürtülmüş süt dağıtım borusundan sıcak suyla karışık buhar çıkar. Temizlik otomatik olarak durur.
4. Ayar düğmesini köpük seçeneklerinden birine getirin.
5. Süt haznesini çıkarın ve ağzı sıcak su (A8) ve sünger kullanarak temizleyin (Şek. 21).

Önemli Not!

- Birden fazla sütlü içecek hazırlanmak istenirse son hazırlıktan sonra süt haznesini temizleyin. Sonraki hazırlama işlemlerine devam etmek için, CLEAN fonksiyonu mesajı görüntülediğinde,  ögesine basın.
- Temizlik yapılmazsa, süt haznesinde temizlik yapılması gerektiğini hatırlatmak için ekranda  simgesi görüntülenir.
- Kaptaki süt buzdolabında saklanabilir.
- Bazı durumlarda, temizlik uygulaması için, makinenin ısınması beklenmelidir.

9. KAHVE SÜRAHISI

- Kahve dağıtıcısının (A9) altına bir sürahi yerleştirin: Kullanılacak sürahiyi seçerken, dağıtımı yapılacak miktarı dikkate alın veya:

Seçilen doz	Miktar (ml)
	250
	500
	750

- "KAHVE SÜR.";
- "AROMA VE FİNCAN" "ADEĐİ SEÇİN" ögesine basın.
-  ögesine basın.
- Birkaç saniye sonra cihaz hazırlama işlemini otomatik olarak başlatır ve seçilen içeceğin görüntüsü ile işlem ilerledikçe boyut değiştiren bir çubuk ekranda görüntülenir. Hazırlama işlemi bittiğinde, cihaz yeni bir kullanım için hazırdir.

Önemli Not:

- : Dağıtımı tamamen durdurmak ve ana sayfaya dönmek istiyorsanız, bu tuşa basın.

GÜVENLİKLE İLGİLİ UYARILAR:

Kahve sürahisini hazırladıktan sonra, başka bir içecek hazırlamadan önce makineyi 5 dakika soğumaya bırakın. Aşırı ısınma riski!

10. SICAK SU DAĞITIMI

- Sıcak su dağıtıcısının (D6) sıcak su ağızına (A8) doğru şekilde takıldığından emin olun.
- Dağıtıcının altına bir kap yerleştirin (sıçramaları önlemek için mümkün olduğunca yakın).
- "SICAK SU" ögesine basın; ekranda ilgili görsel ile hazırlama işlemi devam ettikçe ilerleyen bir çubuk görüntülenir.

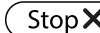





- Makine, sıcak su dağıttıktan sonra otomatik olarak dağıtımı durdurur. Sıcak su dağıtımını manuel olarak durdurmak için  ögesine basın.

Önemli Not!

- "Enerji tasarrufu" modunun etkin olması halinde, sıcak su birkaç saniye sonra çıkar.
- Sıcak su hazırlanma şekli kişiselleştirilebilir (bkz. "11. İçecekleri kişiselleştirin" ve "12. Kullanıcı profilinizi hafızaya alın" bölümleri).



11. İÇEÇEKLERİ KİŞİSELLEŞTİRİN

Tat (bu özelliğin bulunduğu içeceklerde) ve içeceğin uzunluğunu kişiselleştirebilirsiniz.

- İçeceği kişiselleştirmek istediğiniz kullanıcı profilinin etkin olduğundan emin olun; aslında her bir profile "MY" içecekleri seçebilirsiniz.
-  (C5) ögesine basın.
- Kişiselleştirme ekranlarına erişim sağlamak için kişiselleştirmek istediğiniz içeceği seçin: ilgili aksesuarlar takılmalıdır.
- (Yalnızca kahve tabanlı içecek) "KAHVE TADINI SEÇİN": "- " veya "+ " öğelerine basıp,  ögesine basarak istediğiniz tadı seçin.
- "KAHVE MİKTARI" "KAYIT İÇİN STOP": Hazırlama işlemi başlar ve cihaz dikey çubukla gösterilen uzunluk kişiselleştirme ekranını görüntüler. Çubuğun yanındaki yıldız geçerli ayarlı uzunluğu bildirir.
- Uzunluk programlanabilen asgari seviyeye ulaştığında, ekranda  ögesi görüntülenir.
- Fincanda istediğiniz miktara ulaştığınızda,  ögesine basın.
- "YENİ DEĞERLER" "KAYDEDİLSİN Mİ?": Kaydetmek için  (veya iptal etmek için ) ögesine basın.

Cihaz değerlerin kaydedilip kaydedilmediğini onaylar (önceki seçime göre):  ögesine basın. Cihaz ana sayfaya döner.

Önemli Not!

- Süt tabanlı içecekler:** kahve tadı hafızaya alınır, ardından süt miktarı ile kahve miktarı tek tek hafızaya alınır.
- Sıcak su:** Cihaz sıcak su dağıtımı yapar: İstenilen miktarı hafızaya almak için  ögesine basın.
- DeLonghi Coffee Link App uygulamasıyla bağlanarak içecekleri kişiselleştirebilirsiniz.
-  ögesine basarak programlamadan çıkabilirsiniz: değerler kaydedilmez.

İçecek miktarları tablosu		
İçecek	Standart miktar	Programlanabilen miktar
ESPRESSO	40 ml	20-180 ml
LONG	160 ml	115-250 ml
KAHVE	180 ml	100-240 ml
DOPPIO+	120 ml	80-180 ml
SICAK SU	250 ml	20-420 ml

12. KULLANICI PROFİLİNİZİ HAFIZAYA ALIN

Bu cihazda, her biri farklı bir simgeyle eşleştirilmiş halde 3 farklı profil hafızaya alınabilir.

"MY" içeceklerin TAT ve UZUNLUK kişiselleştirmeleri (bkz. "11. İçecekleri kişiselleştirin" bölümü) ve seçim sıklığına göre tüm içeceklerin görüntüleneceği sıra hafızada saklı tutulur.

Bir profili seçmek için  ögesine basın: Ardından istediğiniz profili seçin.

Önemli Not!

- " KONUK" profili: bu profili seçtiğinizde fabrika ayarlarıyla içecek dağıtımı yapabilirsiniz.
- DeLonghi Coffee Link App uygulamasıyla kendi profilinizi yeniden adlandırabilirsiniz (yalnızca ilk 3 karakter görüntülenir).
- Profil simgesini kişiselleştirmek için, "6.16 Profilin kişiselleştirilmesi" paragrafına bakın.

13. TEMİZLİK

13.1 Makinenin temizliği

Makinenin aşağıdaki kısımları periyodik olarak temizlenmelidir:

- Makinenin iç devresi.
- Atık kahve kabı (A11).
- Damlatma tepsisi (A15), yoğuşma toplama haznesi (A10), hazne ızgarası (A14) ve hazne dolu göstergesi (A13).
- Su haznesi (A17).
- Kahve dağıtıcısının ağızları (A9).
- Çekilmiş kahve doldurmak için huni (A4).
- Servis kapağı (A20) açıldıktan sonra erişilen demlik (A19).
- Süt haznesi (E).
- Sıcak su ağız (A8).
- Kontrol paneli (B).

Dikkat!

- Makinenin temizliği için çözücü maddeler ve toz deterjanlar veya alkol kullanmayın. Süper otomatik De'Longhi ile

makinenin temizliği için kimyasal katkı maddeleri kullanmanız gerekmez.

- Tepsii ızgarası (A14) ve süt haznesi (E) hariç cihazın hiç bir aksamı bulaşık makinesinde yıkanamaz.
- Metal ve plastik yüzeyleri çizebileceklerinden, kireç oluşumlarını ve kahve birikimlerini temizlemek için metal objeler kullanmayın.

13.2 Makinenin iç tesisatının temizlenmesi

3/4 günden uzun süre cihazı kullanmadığınızda, yeniden kullanmaya başlamadan önce cihazı açmanız ve aşağıdaki dağıtımları yapmanız şiddetle tavsiye edilir:

- "Durulama" fonksiyonunu seçerek 2/3 durulama ("6.3 Durulama" paragrafı).
- Birkaç saniye sıcak su ("10. Sıcak su dağıtımı" bölümü).

Önemli Not!

Bu temizliği uyguladıktan sonra atık kahve kabında (A11) su kalması normaldir.

13.3 Atık kahve kabının temizliği

Ekranda "ATIK KABINI BOŞALTIN" yazısı görüntülediğinde, kabın boşaltılması ve temizlenmesi gerekir. Atık kahve kabı (A11) temizlenmediği sürece, makine kahve yapamaz. İlk yapılan hazırlama işleminin ardından 72 saat geçmişse, cihaz dolu olmasa bile kabın boşaltılmasını zorunlu tutar (72 saat hesabının düzgün yapılabilmesi için, makinenin ana şalterden (A22) kesinlikle kapatılmaması gerekir).

Dikkat! Yanma tehlikesi

Art arda birden fazla cappuccino yapıldığında, metal fincan ısıtma tablası (A12) çok ısınır. Dokunmadan önce soğumasını bekleyin ve sadece ön tarafından tutun.

Temizliği gerçekleştirmek için (çalışan makinede):

1. Damlatma tepsisi (A15) (Şek. 22) çıkarın, boşaltın ve temizleyin.
2. Atık kahve kabını (A11) boşaltın ve dibinde birikebilecek tüm artıkların temizlenmesine dikkat ederek özenle yıkayın: ürünle birlikte gelen fırçada (D5) bu işlem için uygun bir spatula mevcuttur.
3. Yoğuşma sıvısı toplama haznesini (A10) (kırmızı renkli) kontrol edin ve doluyrsa boşaltın.

Dikkat!

Damlatma tepsisi çıkarıldığında, tamamen dolu olmasa dahi atık kahve kabının daima temizlenmesi zorunludur. Eğer bu işlem yapılmazsa, sonraki kahve yapma işlemlerinde atık kahve kabı öngörülen süreden önce dolar ve makine tıkanır.

13.4 Damlatma tepsisi ve yoğuşma toplama haznesinin temizlenmesi

Dikkat!

Damlatma tepsisi (A15), içerdiği su seviyesini gösteren bir yüzey gösterge (A13) (kırmızı renkli) içerir (Şek. 23). Bu gösterge fincan yerleştirme tepsisinden (A12) dışarı çıkmaya başlamadan önce haznenin boşaltılması ve temizlenmesi gerekir, aksi halde su kenarlardan taşarak makineye, yerleştirme katına ve etrafındaki bölgeye zarar verebilir.

Damlatma tepsisini çıkarmak için aşağıdaki gibi ilerleyin:

1. Damlatma tepsisi ve atık kahve kabını (A11) çıkartın (Şek. 22).
2. Damlatma tepsisini (A12), tepsinin altına (A14) çıkarıp, ardından damlatma tepsisini ve atık kahve kabını boşaltın ve tüm bileşenleri yıkayın.
3. Kırmızı renkli yoğuşma sıvısı toplama haznesini (A15) kontrol edin ve doluyorsa boşaltın.
4. Atık kahve kabı ve ızgara ile birlikte damlatma tepsisini takın.

13.5 Makinenin içinin temizlenmesi

Elektrik çarpması tehlikesi!

İç aksamda temizlik işlemleri yapmadan önce makinenin kapatılmış (bkz. "5. Cihazın kapatılması") ve elektrik şebekesiyle olan bağlantısının kesilmiş olması gerekir. Makineyi asla suya daldırmayın.

1. Makinenin içerisinde (damlatma tepsisi - A15 - çıkartılarak erişilebilir) herhangi bir kir kalmadığını periyodik olarak (yaklaşık ayda bir) kontrol edin. Gerekirse, kahve birikintilerini ürünle birlikte gelen fırçayla (D5) temizleyin.
2. Artıkları bir elektrik süpürgesi ile çekin (Şek. 24).

13.6 Su haznesinin temizliği

1. Su haznesini (A17) nemli ve biraz deterjanlı bir bez ile periyodik olarak (yaklaşık ayda bir) veya (varsa) yumuşatma filtresi (D4) değiştiğinde temizleyin: doldurmadan önce iyice durulayıp, hazneyi yerine takın.
2. Filtreyi (varsa) çıkartın ve musluğun altında su ile temizleyin.
3. Filtreyi (varsa) yuvasına takın, hazneyi soğuk suyla doldurup, yuvasına oturtun.
4. (Yalnızca yumuşatma filtresi olan modellerde) Filtreyi yeniden etkinleştirmek için yaklaşık 100ml su dağıtımını yapın.

13.7 Kahve dağıtıcısı ağızlarının temizliği

1. Kahve dağıtıcısı ağızlarını (A9) bir sünger veya bez kullanarak periyodik olarak temizleyin (Şek. 25A).
2. Kahve dağıtıcısının deliklerinin tıkalı olmadığından emin olun. Gerekirse, kahve birikintilerini kürdanla temizleyin (Şek. 25B).

13.8 Çekilmiş kahve doldurmak için huninin temizlenmesi

Çekilmiş kahve doldurma hunisinin (A4) tıkalı olmadığını periyodik olarak (ayda yaklaşık bir kez) kontrol edin. Gerekirse, kahve birikintilerini ürünle birlikte gelen fırçayla (D5) temizleyin.

13.9 Demlik temizliği

Demlik (A20) ayda en az bir kez temizlenmelidir.

Dikkat!

Demlik makine çalışırken çıkartılamaz.

1. Makinenin kapatma işleminin doğru yapıldığından emin olun (bkz. "5. Cihazın kapatılması" bölümü).
2. Su haznesini (A17) (Şek. 3) çıkarın.
3. Sağ yanda yer alan demlik kapağını (A19) açın (Şek. 26).
4. Renkli iki tespit kancasını aşağı doğru bastırın ve aynı anda demliği dışarı doğru çekin (Şek. 27).
5. Demliği yaklaşık 5 dakika suya batırın ve sonra musluk altında durulayın.

Dikkat!

YALNIZCA SU İLE DURULAYIN

DETERJAN KULLANMAYIN – BULAŞIK MAKİNESİNE KOYMAYIN
Deterjan zarar verebileceğinden, demliği deterjan kullanmadan temizleyin.

6. Bir fırça (D5) yardımıyla olası kahve kalıntılarını demlik gözünden görülen filtre zemininden temizleyin.
7. Temizledikten sonra demliği desteğine geçirek yerine oturtun (Şek. 28) ve PUSH (İTİN) yazısı üzerine bastırarak tıklama sesini duyacak şekilde sabitleyip yerleştirin.

Önemli not!

Demliği yerleştirmek zor olursa (yerleştirmeden önce), Şek. 29'da gösterildiği gibi iki kol üzerine basarak doğru ebadı getirin.

8. Demlik takıldığında, renkli iki düğmenin dışarıya doğru attıklarından emin olun (Şek. 30).
9. Demlik kapağını kapatın.
10. Su haznesini geri yerine takın.

13.10 Süt haznesinin temizliği

Süt köpürtücü verimli halde tutmak için süt haznesini (E) her iki günde bir aşağıda açıklanan şekilde temizleyin:

1. Kapağı (E2) çıkarın.
2. Süt dağıtım borusu (E5) ve daldırma borusunu (E4) çıkarın (Şek. 31).
3. Köpük ayar düğmesini (E1) saat yönünün tersine çevirerek "INSERT" (Şek. 31) konumuna getirin ve yukarı doğru çekerek çıkarın.
4. Tüm aksamı sıcak su ve hassas deterjan ile özenle yıkayın. **Tüm aksamların bulaşık makinesinde yıkanması ancak bulaşık makinesinin üst sepetine yerleştiril-**

meleri koşulu ile mümkündür. Düğmenin altındaki oyukta ve kanalda (Şek. 32) süt artığı kalmamasına dikkat edin: gerekirse bu kanalı kürdan yardımıyla kazıyın.

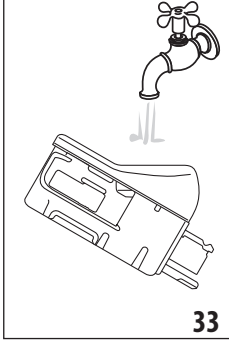

5. Köpük ayar düğmesinin yuvasının iç kısmını musluğun altında su ile temizleyin (Şek. 33).
6. Daldırma borusu ve dağıtım borusunun süt kalıntıları ile tıkanmış olmadıklarını kontrol edin.
7. Düğmeyi, dağıtım ve daldırma borularını, ok "INSERT" (TAK) yazısına denk gelecek şekilde yerine takın.

8. Süt haznesinin kapağını (E2) takın.

13.11 Sıcak su ağzının temizlenmesi

Ağzı (A8) süt hazırladıktan sonra her seferinde, süngerle contalarda biriken süt artıklarını çıkararak temizleyin (Şek. 21).

14. KİREÇ ÇÖZME

Dikkat!

- Kullanmadan önce kireç çözücünün etiketini ve ambalajında verilen kullanma talimatlarını okuyun.
- Yalnız De'Longhi kireç çözücü kullanılması tavsiye edilir. Uygun olmayan kireç çözücülerin kullanılması, düzenli şekilde yapılmayan kireç çözüme işlemleri gibi, üreticinin garantisine altına girmeye kusurların doğmasına neden olabilir.

Ekranda "KİREÇ ÇÖZME YAPILMALI" "BAŞLAT. İÇİN OK (~45dak)" yazısı görüntülediğinde makinede kireç çözüme işlemi yapın: Kireç çözüme işlemi hemen başlatmak istiyorsanız, **Ok ✓** ögesine basın ve 3. maddedeki işlemleri gerçekleştirin.

Kireç çözüme işlemi başka bir zamana ertelemek için, **Esc** tuşuna basın: ekranda  simgesi görüntülenerek cihazda kireç çözüme işleminin yapılması gerektiğini hatırlatır. (Bu mesaj her açılıшта yeniden görüntülenir).

Kireç çözüme menüsüne erişim sağlamak için:

1. Menüye girmek için **Settings** tuşuna (C3) basın.
2. "KİRE ÇÖZME" ögesine basın ve ekrandaki talimatları uygulayın.
3. "SU FİLTRESİNİ ÇIKARIN" (Şek. 34); Su haznesini (A17) çıkarın, su filtresini (varsa) (D4) çıkarın, su haznesini boşaltın. **Next >** ögesine basın.

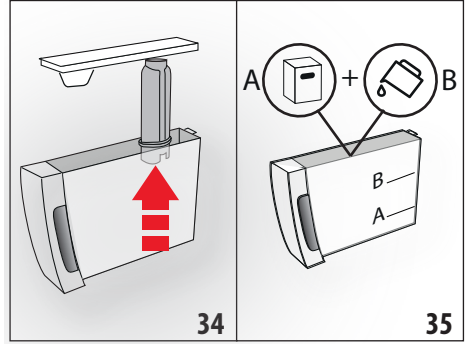

4. "KİREÇ ÇÖZÜCÜ (A'YA KADAR) VE SU (B SEV) KOYUN" (Şek. 35); su haznesine, haznenin iç tarafında A ile belirtilen seviyeye kadar kireç çözücü dökün (100 ml bir ambalaja denk gelir); ardından B seviyesine kadar su doldurup, hazneye yerine takın. **Next >** ögesine basın.
5. "DAMLATMA TEPSİNİ BOŞALTIN" (Şek. 22):
6. Damlatma tepsinini (A15) ve atık kahve kabını (A11) çıkarın, boşaltın ve yerine takın. **Next >** ögesine basın.
7. "2 L'LİK KAP YERLEŞTİRİN BAŞLATMAK İÇİN OK": Sıcak su dağıtıcısı (D6) ile kahve dağıtıcısının (A9) altına kapasitesi en az 2 litre olan boş bir kap yerleştirin (Şek. 9).

Dikkat! Yanma tehlikesi

Sıcak su dağıtıcısından ve kahve dağıtıcısından asit içeren sıcak su çıkar. Bu nedenle bu çözeltiliyle temas etmemeye dikkat edin.

8. Kireç çözücü çözeltinin konulduğunu onaylamak için **Ok ✓** ögesine basın. Ekranda "MAKİNE KİREÇ ÇÖZÜYOR, LÜTFEN BEKLEYİN" yazısı görüntülenir: Kireç çözüme programı başlar ve kireç çözücü çözelti hem sıcak su dağıtıcısından, hem de kahve dağıtıcısından çıkarak, makinenin içindeki kireç artıklarını gidermek için aralıklı bir dizi durulama işlemini kendi kendine yapar.
- Yaklaşık 25 dakika sonra cihaz kireç çözüme işlemi durdurur.
9. "DURULAYIN VE MAX'A KADAR SU İLE DOLDURUN" (Şek. 4): artık cihaz temiz suyla durulama işlemi yapmaya hazırdır. Kireç çözücü çözeltisini toplamakta kullandığımız kabı boşaltın ve su haznesini çıkarıp boşaltın, musluğun altında çalkalayıp MAX seviyesine kadar soğuk su ile doldurun. Ardından su haznesini makineye yerleştirin.
10. "2 L'LİK KAP YERLEŞTİRİN DURULAMA İÇİN OK BASIN": Kireç çözücü çözeltiyi toplamak için kullanılan kabı kahve dağıtıcısının ve sıcak su dağıtıcısının (Şek. 9) altına yerleştirin ve **Ok ✓** ögesine basın.
11. Sıcak su önce kahve dağıtıcından, ardından da sıcak su dağıtıcısından çıkar ve ekranda "DURULAMA YAPILIYOR" yazısı görüntülenir.

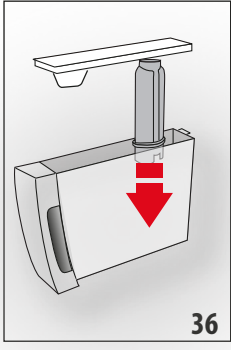

12. Haznedeki su bittiğinde, durulama suyunu toplamak için kullandığınız kabı boşaltın.
13. (Filtre takılıysa) "FİLTREYİ YUVASINA TAKIN" (Şek. 36). **Next >** öğesine basın ve su haznesini çıkarın, daha önce çıkarılmıyorsa, su yumuşatma filtresini takın.

14. "DURULAYIN VE MAX SEVİYESİNE KADAR SU İLE DOLDURUN" (Şek. 4): Su haznesini taze suyla MAX seviyesine kadar doldurun.
15. "SU HAZNESİNİ TAKIN" (Şek. 5): Su haznesini geri yerine takın.
16. "2 L'LİK KAP YERLEŞTİRİN DURULAMA İÇİN OK BASIN": Kireç çözücü çözeltiyi toplamak için kullanılan kabı boş olarak sıcak su dağıtıcısının (Şek. 9) altına yerleştirin ve şu öğeye basın: **Ok ✓**
17. Sıcak su, sıcak su/buhar dağıtıcısından çıkar ve ekranda "DURULAMA YAPILYOR, LÜTFEN BEKLEYİN" yazısı görüntülenir.
18. "DAMLAMA TEPŞİSİNİ BOŞALTIN" (Şek. 22): İkinci durulama tamamlandığında, damlatma tepsisini (A15) ve atık kahve kabını (A11) çıkarın, boşaltın ve yerine takın: **Next >** öğesine basın.
19. "KİREÇ ÇÖZME TAMAMLANDI": **Ok ✓** öğesine basın.
20. "HAZNEYİ TAZE SUYLA DOLDURUN": Durulama suyunu toplamakta kullandığınız kabı boşaltın, su haznesini çıkarıp, MAX seviyesine kadar taze suyla doldurduktan sonra makineye geri takın.

Kireç çözme işlemi böylece tamamlanmıştır.

Önemli Not!

- Kireç çözme işlemi doğru şekilde sona ermezse (örneğin, elektrik kesilmesi nedeniyle), çevrimin yeniden başlatılması tavsiye edilir.
- Kireç çözme işlemini uyguladıktan sonra atık kahve kabında (A11) su kalması normaldir.
- Su haznesinin Max seviyesine kadar doldurulmaması halinde cihaz üçüncü bir durulama yapılmasını ister: bu uygulama, cihazın iç tesisatında kireç çözücü çözelti kalmamasını sağlamak içindir. Durulama işlemini başlatmadan önce damlatma tepsisini boşaltmayı unutmayın.
- Makine tarafından istenebilecek şekilde birbirine yakın iki kireç çözme işleminin normal olduğu kabul edilmektedir; bu

durum makinede uygulanan kontrol sisteminin gelişmiş olmasından kaynaklanmaktadır.





15. SU SERTLİĞİNİN PROGRAMLANMASI

"KİREÇ ÇÖZME YAPILMALI - BAŞLAT. İÇİN OK (~45DAK) !" mesajı su sertliğine bağlı önceden belirlenmiş bir çalışma süresinden sonra görüntülenir.

Makine, fabrikada "4 SERTLİK DERECESE" üzerine ayarlanmıştır. İstenmesi halinde makinenin bölgesel farklılıklar gösteren kullanım suyunun gerçek sertliğine göre ayarlanabilir, böylece kireç çözme işlemi daha seyrek yapılabilir.

15.1 Su sertliğinin ölçümü

1. Bu kitapçık ekinde yer alan "TOTAL HARDNESS TEST" su sertliği ölçme şeridini (D1) ambalajından çıkartın.
2. Şeridi yaklaşık bir saniye bir bardak su içine daldırın.
3. Şeridi sudan çıkartın ve hafifçe silkeleyin. Yaklaşık bir dakika sonra 1, 2, 3 veya 4 kırmızı kutucuk oluşur, her kutucuk suyun sertlik derecesine göre 1 dereceye karşılık gelir.

Reaktif şerit	Su sertliği
	1. seviye = Yumuşak su
	2. = Düşük sertlikte su
	3 = Sert su
	4. = Seviye çok sert su

15.2 Su sertliğinin ayarlanması

1. "6.1 Menüye erişim" paragrafında gösterildiği gibi menüye erişim sağlayın.
 2. "SU SERTLİĞİ" öğesine basın.
 3. "SU SERTLİĞİ, GEÇERLİNİN ALTI ÇİZİLİ": İsteddiğiniz seviyeye basın (1. seviye = Yumuşak su; 4. Seviye = Çok sert su).
 4. Ana sayfaya dönmek için **Esc** öğesine basın.
- Bu noktada makine, yeni su sertliği ayarına göre yeniden programlanmıştır.

16. YUMUŞATMA FİLTRESİ

Bazı modellere su yumuşatma filtresi (D4) bulunur: sahip olduğunuz modelde bu filtre yoksa, De'Longhi yetkili servis merkezinden tedarik edebilirsiniz.

Filtrenin doğru kullanımı için aşağıdaki talimatlara uygun hareket edin.

16.1 Filtrenin takılması

1. Filtreyi (D4) paketinden çıkarın.
2. "6.1 Menüye erişim" paragrafında gösterildiği gibi menüye erişim sağlayın.

3. "SU FİLTRESİ" ögesine basın.
4. "TARİH DİSK. GELECEK 2 AY KADAR ÇEVİRİN" (Şek. 37): Sonraki 2 kullanım ayı görüntülenene kadar tarih diskini çevirin. (Next >) ögesine basın.

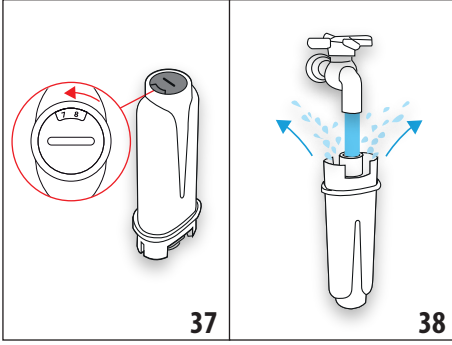

Önemli Not

İMakine normal şekilde kullanılırsa filtre ömrü iki aydır, ancak makine filtre takılı halde kullanılmadan kaldıysa filtrenin ömrü en fazla 3 haftadır.

5. "DIŞARI ÇIKANA KADR SUYU AKITTİRİN" (Şek. 38): Filtreyi etkin kılmak için, filtre deliğine şekilde gösterildiği gibi musluk suyu akıtarak, suyun bir dakikadan fazla süre boyunca yandaki ağırlıklardan dışarı çıkmasını sağlayın. (Next >) ögesine basın.
6. Makinenin haznesini (A17) çıkartın ve su doldurun.
7. "HAVA ÇIKARTARAK FİLTREYİ SU HAZ. DALD." (Şek. 39): Filtreyi su haznesine takın ve yaklaşık on saniye süreyle daldırın ve hafifçe bastırarak hava kabarcıklarının çıkması için eğin. (Next >) ögesine basın.

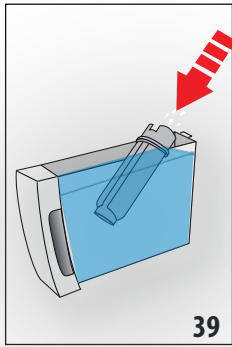

8. "FİLTREYİ YUVASINA TAKIN": Filtreyi (D4) özel yuvasına (Şek. 36) yerleştirin ve sonuna kadar bastırın. (Next >) ögesine basın.
9. "SU HAZNESİNİ TAKIN": Hazneyi kapakla kapatın (A16), ardından hazneyi makineye takın (Şek. 5).

10. "0,5 L'LİK KAP YERLEŞTİRİN, FİLTREYİ ETKİNLİKLEŞTİRİN, FİLTREYİ ETKİNLİKLEŞTİRİN" (Şek. 7): kabı sıcak su dağıtıcısının (D6) altına yerleştirip, (Ok ✓) ögesine basın: dağıtım başlar ve otomatik olarak durdurulur.

Artık filtre etkin haldedir, makineyi kullanmaya başlayabilirsiniz.

16.2 Filtrenin değiştirilmesi

Ekranı "SU FİLTRESİNİ DEĞİŞTİRİN BAŞLAMAK İÇİN OK BASIN" YAZISI GÖRÜNTÜLENDİĞİNDE, FİLTREYİ (D4) DEĞİŞTİRİN: Değiştirme işlemini hemen yapmak isterseniz, (Ok ✓) ögesine basın ve 5. maddedeki işlemleri gerçekleştirin.

Değiştirme işlemini başka bir zamana ertelemek için (Esc) ögesine basın: Ekranda görüntülenen (B) simgesi filtrenin değiştirilmesi gerektiğini bildirir. Değiştirmek için aşağıdaki gibi ilerleyin:

1. Hazneyi (A17) ve tükenen filtreyi çıkarın.
2. Yeni filtreyi paketinden çıkarın.
3. "6.1 Menüye erişim" paragrafında gösterildiği gibi menüye erişim sağlayın.
4. Yukarıda 3. maddede açıklanan işlemleri uygulayarak devam edin.

Artık filtre etkin haldedir, makineyi kullanmaya başlayabilirsiniz.

Önemli Not!

Kullanımı iki ayı geçince (tarihe bakın) ya da cihaz 3 hafta süreyle kullanılmazsa, makine zorunlu tutmasa dahi filtrenin çıkarılması gerekir.

16.3 Filtrenin çıkartılması

Cihazın filtre (D4) olmadan kullanılması tercih edilirse, filtrenin çıkartılması ve çıkartıldığının belirtilmesi gerekir. Aşağıdaki gibi ilerleyin:

1. Hazneyi (A17) ve tükenen filtreyi çıkarın.
2. "6.1 Menüye erişim" paragrafında gösterildiği gibi menüye erişim sağlayın.
3. "SU FİLTRESİ" ögesine basın.
4. "SU FİLTRESİNİ ÇIKARIN" ögesine karşılık gelen seçim düğmesine basın.
5. "FİLTRENİN ÇIKARILMASI ONAYLANSIN MI?": (Ok ✓) ögesine basın (ayarlar menüsüne dönmek isterseniz, (Esc) ögesine basın).
6. "FİLTRE ÇIKARILDI!": cihaz değişikliği kaydeder. Ana sayfa ya dönmek için (Ok ✓) ögesine basın.

Önemli Not!

Kullanımı iki ayı geçince (tarihe bakın) ya da cihaz 3 hafta süreyle kullanılmazsa, makine zorunlu tutmasa dahi filtrenin çıkarılması gerekir.



17. TEKNİK ÖZELLİKLER

Gerilim:	220-240 V~ 50-60 Hz maks. 10 A
Güç:	1450 W
Basınç:	1,9 MPa (19 bar)
Su haznesi kapasitesi:	1,8 l
Ebatlar (UxGxY):	240x440x360 mm
Kablo uzunluğu:	1750 mm
Ağırlık:	10 kg



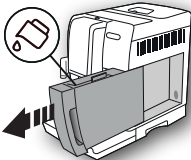
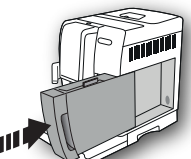
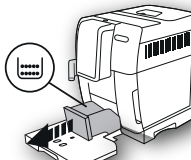
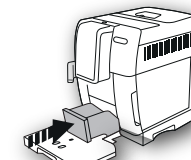

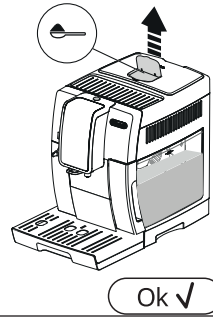
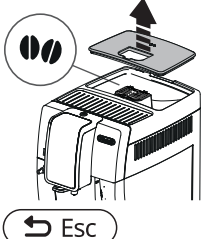
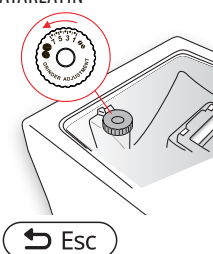
Kahve çekirdeđi hazne kapasitesi: 300 g
Frekans bandı: 2400 - 2483,5 MHz
Azami iletim gücü: 10 mW



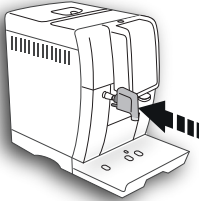
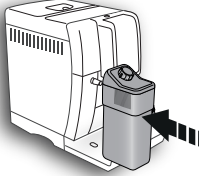
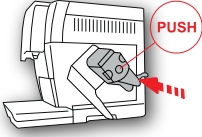
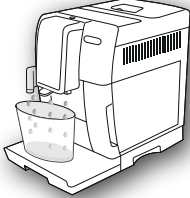

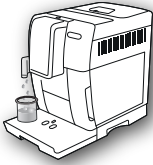

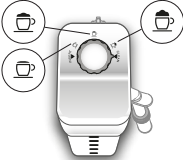
18. EKRANDA GÖRÜNTÜLENEN MESAJLAR

GÖRÜNTÜLENEN MESAJ	OLASI NEDEN	ÇÖZÜMÜ
<p>HAZNEYİ TAZE SUYLA DOLDURUN</p> 	Haznedeki (A17) su yetersiz.	Su haznesini doldurun ve doğru takın, yerine oturduğundan emin olana kadar bastırın.
<p>SU HAZNESİNİ TAKIN</p> 	Hazne (A17) doğru yerleştirilmedi.	Hazneyi sonuna kadar bastırarak doğru şekilde takın.
<p>ATIK KABINI BOŞALT</p> 	Atık kahve kabı (A11) dolu.	Atık kahve kabını ve damlatma tepsisini (A15) boşaltın, temizleyin ve yerlerine yerleştirin. Önemli: damlatma tepsisi çıkarıldığında, tamamen dolu olmasa dahi atık kahve kabının daima temizlenmesi zorunludur. Eğer bu işlem yapılmazsa, sonraki kahve yapma işlemlerinde atık kahve kabı öngörülen süreden önce dolar ve makine tıkanır.
<p>ATIK KABINI TAKIN</p> 	Temizlikten sonra atık kahve kabı (A11) takılmadı.	Damlatma tepsisini (A15) ve atık kahve kabını takın.

GÖRÜNTÜLENEN MESAJ	OLASI NEDEN	ÇÖZÜMÜ
<p>ÇEKİLMİŞ KAHVE KOYN MAKS. BİR ÖLÇEK</p> 	<p>"Çekilmiş kahve" fonksiyonu seçilmiş ama çekilmiş kahve hunisine (A4) çekilmiş kahve konulmamış.</p>	<p>Huniye (Şek. 12) çekilmiş kahve koyun ve dağıtımı tekrarlayın</p>
<p>ÇEKİLMİŞ KAHVE KOYN MAKS. BİR ÖLÇEK</p> 	<p>Çekilmiş kahve ile LONG kahve istenmiş</p>	<p>Huniye (A4) (Şek. 12) çekilmiş kahve koyun ve devam etmek için "OK" öğesine karşılık gelen seçim düğmesine basıp, dağıtımı bitirin.</p>
<p>ÇEKİRDEK KAHVE HAZ. DOLDURUN</p> 	<p>Kahve çekirdeği bitti. Çekilmiş kahve hunisi (A4) tıkalı.</p>	<p>Çekirdek kahve kabını (A3) (Şek. 10) doldurun. Huniyi paragrafında açıklandığı gibi fırça (D5) yardımıyla boşaltın. "13.8 Çekilmiş kahve dolurma hunisinin temizliği"</p>
<p>ÇEK. KAHVE ÇOK İNCE DEĞ. AYARLAYIN</p> 	<p>Çekim çok ince ve kahve bu sebepten dışarıya çok yavaş çıkıyor veya tamamen çıkmıyor.</p>	<p>Kahve dağıtımını tekrar edin ve kahve değirmeni çalışırken (A5) (Şek. 13) çekim ayar düğmesini saat yönünde 7 rakamına doğru bir kademe çevirin. En az 2 kahve yapıldıktan sonra, kahve akışı hala çok yavaşlarsa, ayar düğmesini bir kademe daha döndürerek tekrar ayarlayın (paragraf "7.5 Kahve değirmeninin ayarlanması"). Sorun devam ederse, su haznesinin (A17) sonuna kadar yerleştirildiğinden emin olun.</p>
<p>DAHA HAFİF BİR TAT SEÇİN VEYA KAHVEYİ AZALTIN</p> 	<p>Fazla miktarda kahve kullanıldı.</p>	<p>"TAT" (C6) tuşuna basarak daha hafif bir tat seçin veya çekilmiş kahve miktarını azaltın (en çok 1 ölçek).</p>

GÖRÜTÜLENE MESAJ	OLASI NEDEN	ÇÖZÜMÜ
<p>SU DAĞITICISINI TAKIN</p> 	<p>Su dağıtıcısı (D6) takılmadı veya iyi yerleştirilmedi.</p>	<p>Su dağıtıcısını sonuna kadar iterek takın.</p>
<p>SÜT HAZNESİNİ TAKIN</p> 	<p>Süt haznesi (E) doğru takılmadı.</p>	<p>Süt haznesini sonuna kadar iterek takın.</p>
<p>DEMLİK GRUBUNU TAKIN</p> 	<p>Temizlik sonrasında demlik (A20) takılmadı.</p>	<p>Şu paragrafta açıklandığı gibi demliği takın: "13.9 Demliğin temizliği".</p>
<p>SU DEVRESİ BOŞ BAŞLATMAK İÇİN OK BASIN</p>  <p>Ok ✓</p>	<p>Su devresi boş</p>	<p>"OK" ögesine karşılık gelen seçim düğmesine basın ve suyu dağıtıcıdan (D6) akıtın; dağıtım otomatik olarak durur. Sorun devam ederse, su haznesinin (A17) sonuna kadar yerleştirildiğinden emin olun.</p>

GÖRÜNTÜLENEN MESAJ	OLASI NEDEN	ÇÖZÜMÜ
<p>TEMİZLİK İÇİN OK BASN VEYA DÜĞMEYİ ÇEVİRİN</p>  <p>Ok ✓</p>	<p>Köpük ayar düğmesi (E1) "CLEAN" konumundayken süt haznesi takılmış.</p>	<p>CLEAN fonksiyonuna devam etmek istiyorsanız, "OK" ögesine karşılık gelen seçim düğmesine basın veya köpük ayar menüsünü süt konumlarından birine çevirin.</p>
<p>DÜĞMEYİ CLEAN KONUMUNA ÇEVİRİN</p>  <p>↩ Esc</p>	<p>Süt dağıtımı henüz yapıldı ve süt haznesinin (E) iç borularının temizliğinin yapılması gerekli.</p>	<p>Köpük ayar düğmesini (E1) CLEAN konumuna getirin (Şek. 19).</p>
<p>KÖPÜK AYAR DÜĞMESİNİ ÇEVİRİN</p> 	<p>Köpük ayar düğmesi (E1) "CLEAN" konumundayken süt haznesi takılmış.</p>	<p>Düğmeyi istediğiniz köpük konumuna çevirin.</p>
<p>KİREÇ ÇÖZME YAPILMALI BAŞLAT. İÇİN OK (~45DAK)</p>  <p>↩ Esc</p> <p>Ok ✓</p>	<p>Makinedeki kirecin çözülmesi gerektiğini bildirir.</p>	<p>Kireç çözme işlemini başlatmak için "OK" veya bu işlemi başka bir zaman yapmak istiyorsanız, "ESC" ögesine karşılık gelen seçim düğmesine basın. "14. Kireç çözme" bölümünde açıklanan kireç çözme programının en kısa zamanda yapılması gerekir.</p>
<p>SU FİLTRESİNİ DEĞİŞTİRİN BAŞLATMAK İÇİN OK BASIN</p>  <p>↩ Esc</p> <p>Ok ✓</p>	<p>Yumuşatma filtresi (D4) tükenmiştir.</p>	<p>Filtre değiştirme işlemini başlatmak için "OK" veya bu işlemi başka bir zaman yapmak istiyorsanız, "ESC" ögesine karşılık gelen seçim düğmesine basın. "16. Su yumuşatma filtresi" bölümündeki talimatları izleyin.</p>

GÖRÜNTÜLENEN MESAJ	OLASI NEDEN	ÇÖZÜMÜ
GENEL ALARM: KİTAPÇIĞA / UYG. BAŞVURUN 	Makinenin içi çok kirli.	"13. Temizlik" bölümünde açıklandığı gibi makineyi iyice temizleyin. Temizlikten sonra, makine hala bu mesajı gösteriyorsa, bir teknik servis merkezine başvurun.
	Süt haznesinin (E) içindeki kanalların temizlenmesi gerektiğini hatırlatır.	Köpük ayar düğmesini (E1) CLEAN konumuna getirin (Şek. 19).
	Filtre değiştirme (D4) işleminin yapılması gerektiğini hatırlatır.	"16. Su yumuşatma filtresi" bölümündeki talimatları izleyerek filtreyi değiştirin veya çıkarın.
	Makinedeki kirecin çözülmesi gerektiğini hatırlatır.	"14. Kireç çözme" bölümünde açıklanan kireç çözme programının en kısa zamanda yapılması gerekir. Makine tarafından istenebilecek şekilde birbirine yakın iki kireç çözme işleminin normal olduğu kabul edilmelidir; bu durum makinede uygulanan kontrol sisteminin gelişmiş olmasından kaynaklanmaktadır.
	Enerji tasarrufu modunun etkin olduğunu gösterir.	Enerji tasarrufu modunu devre dışı bırakmak için, şu paragrafta açıklandığı gibi ilerleyin: "6.8 Enerji tasarrufu  .
	Makinenin bluetooth ile bir ağıta bağlı olduğunu gösterir.	
TEMİZLENİYOR LÜTFEN BEKLEYİN	Cihazın içinde kirlilik olduğu algılandı.	Cihazın yeniden kullanıma hazır olmasını bekleyip, istediğiniz içeceği yeniden seçin. Sorun devam ederse, Yetkili Teknik Servis merkezine başvurun.

19. SORUNLARIN GIDERİLMESİ

Aşağıda bazı olası çalışma bozuklukları listelenmiştir.

Sorun açıklanan şekilde çözülemiyorsa, bir Teknik Servis ile temas kurun.

SORUN	OLASI NEDEN	ÇÖZÜMÜ
Kahve sıcak değil.	Fincanlarda ön ısıtma yapılmadı.	Fincanları sıcak su ile çalkalayarak ısıtın (Not: sıcak su fonksiyonu kullanılabilir).
	Son kahveden sonra 2/3 dakika geçti ve demlik soğudu.	Kahve yapmadan önce özel fonksiyonu kullanarak demliği ısıtın (bkz. Par. "6.3 Durulama").
	Ayarlanan kahve ısısı düşük.	Menüden daha yüksek bir kahve sıcaklığı ayarlayın (bkz. Par. "6.9 Kahve sıcaklığı").
Kahve sulu veya köpüğü az.	Çekilmiş kahve çok iri.	Çekim ayar düğmesini (A5), kahve değirmeni çalışır halde, 1 rakamına doğru saat yönünün tersine bir kademe çevirin (Şek. 13). Tatmin edici bir dağıtım elde edene kadar her seferinde bir kademe çevirerek ilerleyin. Etki ancak 2 kahve dağıtımdan sonra görülebilir ("bkz. Par. "7.5 Kahve değirmeninin ayarlanması").
	Kahve uygun değil.	Espresso kahve makinesi kahvesi kullanın.
	Kahve taze değil.	Kahve ambalajı çok uzun süre açık kalmış ve lezzetini kaybetmiş.
Kahve çok yavaş veya damlayarak çıkıyor	Çekilmiş kahve çok ince.	Çekim ayar düğmesini (A5), kahve değirmeni çalışır halde, 7 rakamına doğru saat yönünün tersine bir kademe çevirin (Şek. 13). Tatmin edici bir dağıtım elde edene kadar her seferinde bir kademe çevirerek ilerleyin. Etki ancak 2 kahve dağıtımdan sonra görülebilir ("bkz. Par. "7.5 Kahve değirmeninin ayarlanması").
Dağıtım ağızlarının birinden veya her ikisinden kahve çıkmıyor	Kahve dağıtıcısının (A9) ağızları tıkalı.	Ağızları bir kürdan ile temizleyin (Şek. 25B).
Cihaz kahve dağıtımı yapmıyor	Cihazın içinde kirlenme olduğu algılandı: ekranda "Temizlik yapılıyor" mesajı görüntülenir.	Cihazın yeniden kullanıma hazır olmasını bekleyip, istediğiniz içeceği yeniden seçin. Sorun devam ederse, Yetkili Teknik Servis merkezine başvurun.
Cihaz açılmıyor	Güç kablosu konektörü (D7) iyi takılmamış.	Konektörü cihazın arka tarafındaki yuvasına dibine kadar takın (Şek. 1).
	Fiş prize takılı değil	Fişi prize takın (Şek. 1).
	Ana şalter (A22) açık değil.	Ana şaltare basın (Şek. 2).
Demlik çıkarılmıyor	Cihaz doğru şekilde kapatılmadı	 tuşuna (A7) basarak kapatın (bkz. Böl. "5. Cihazın kapatılması").
Kireç çözme işlemi tamamlandığında cihaz üçüncü bir durulama yapılmasını gerektiriyor	İki durulama sırasında hazne (A17) MAX seviyesine kadar doldurulmamış	Cihazın gerektirdiği gibi hareket edin, ancak suyun taşmasını önlemek için önce damlatma tepsinini (A15) boşaltın.

SORUN	OLASI NEDEN	ÇÖZÜMÜ
Süt, dağıtım borusundan (E5) çıkmıyor	Süt haznesinin (E) kapağı (E2) kirli	Süt kapağını açıklandığı gibi temizleyin (bkz. Par. "13.10 Süt haznesinin temizlenmesi").
Sütün köpükleri iri veya süt dağıtım borusundan (E5) sıçrayarak veya az köpüklü çıkıyor	Süt yeteri kadar soğuk veya yarım yağlı ya da yağsız değil.	Tamamen yağsız, veya yarım yağlı ve buzdolabı sıcaklığında (yaklaşık 5°C) süt kullanın. Eğer sonuç hala istediğini gibi değilse, süt markasını değiştirmeyi deneyin.
	Köpük ayar düğmesi (E1) kötü ayarlanmış.	"8. Sütlü sıcak içecek hazırlama" bölümündeki talimatlara göre ayarlama yapın.
	Süt haznesinin kapağı (E2) veya köpük ayar düğmesi (E1) kirli	Süt haznesinin kapağını ve düğmesini şu paragrafta açıklandığı gibi temizleyin: "13.10 Süt haznesinin temizlenmesi".
	Sıcak su ağız (A8) kirli	Ağız açıklandığı gibi temizleyin; bkz. Par. "13.11 Sıcak su ağızının temizliği".
Makine kullanılmıyor ve gürültü veya küçük buhar parçaları çıkıyor	Makine kullanıma hazır veya yeni kapatılmış ve henüz sıcak olan buhar üreticinin içine birkaç damla yoğuşma sıvısı damlıyor	Bu durum cihazın normal çalışmasından kaynaklanır; bu durumu sınırlandırmak için damlatma tepsisini boşaltın.

ЗМІСТ

1. ВСТУП	365
1.1 Літери в дужках	365
1.2 Пошук і усунення несправностей та ремонт	365
1.3 Завантажити додаток!	365
2. ОПИС	365
2.1 Опис приладу (стор. 3 - А)	365
2.2 Опис головної сторінки (сторінка 2 - В)	365
2.3 Опис панелі управління (стор. 2 - С)	365
2.4 Опис додаткового приладдя (стор. 2 - D)	366
2.5 Опис контейнеру для молока (стор. 2 - E)	366
3. НАЛАШТУВАННЯ ПРИЛАДУ	366
4. УВІМКНЕННЯ ПРИЛАДУ	366
5. ВИМКНЕННЯ ПРИЛАДА	366
6. МЕНЮ НАЛАШТУВАНЬ	367
6.1 Доступ до меню налаштувань	367
6.2 Вихід з меню	367
6.3 Промивання	367
6.4 Видалення накипу	367
6.5 Фільтр для води 	367
6.6 Параметри напоїв	367
6.7 Автоматичне вимкнення (режим очікування)	367
6.8 Енергозбереження	367
6.9 Температура кави	368
6.10 Жорсткість води	368
6.11 Встановлення мови	368
6.12 Звук	368
6.13 Bluetooth	368
6.14 Заводські налаштування	368
6.15 Статистика	368
6.16 Персоналізація профілю	368
7. ПРИГОТУВАННЯ КАВИ	368
7.1 Приготування кави з використанням кавових зерен	368
7.2 Вибір аромату кави	369
7.3 Вибір кількості кави	369
7.4 Приготування кави з використанням меленої кави	369
7.5 Налаштування кавомолки	370
7.6 Поради щодо гарячої кави	370
8. ПРИГОТУВАННЯ КАПУЧИНО ТА НАПОЇВ НА ОСНОВІ МОЛОКА	370
8.1 Наповнення та встановлення контейнеру для молока	370
8.2 Регулювання кількості пінки	370
8.3 Автоматичне приготування капучино на напоїв на основі молока	371

8.4 Очищення контейнеру для молока після використання	371
9. КАРАФКА ДЛЯ КАВИ	371
10. ПОДАЧА ГАРЯЧОЇ ВОДИ	372
11. ПЕРСОНАЛІЗАЦІЯ НАПОЇВ	372
12. ВНЕСЕННЯ В ПАМ'ЯТЬ ВЛАСНОГО ПРОФІЛЮ КОРИСТУВАЧА	372
13. ОЧИЩЕННЯ	373
13.1 Очищення кавомашини	373
13.2 Очищення внутрішнього контура	373
13.3 Очищення контейнеру для кавової гущі	373
13.4 Очищення піддону для крапель та конденсату	373
13.5 Очищення кавової машини всередині	373
13.6 Очищення контейнера для води	374
13.7 Очищення блоку подачі кави	374
13.8 Очищення воронки для меленої кави	374
13.9 Очищення заварювального блоку	374
13.10 Очищення контейнеру для молока	374
13.11 Очищення розпилювача для гарячої води	375
14. ВИДАЛЕННЯ НАКИПУ	375
15. НАЛАШТУВАННЯ ЖОРСТКОСТІ ВОДИ	376
15.1 Вимірювання жорсткості води	376
15.2 Налаштування жорсткості води	376
16. ФІЛЬТР ДЛЯ ПОМ'ЯКШЕННЯ ВОДИ	377
16.1 Встановлення фільтра	377
16.2 Заміна фільтра	377
18. ПОВІДОМЛЕННЯ НА ДИСПЛЕЇ	378
16.3 Зняття фільтра	378
17. ТЕХНІЧНІ ДАНІ	378
19. УСУНЕННЯ НЕСПРАВНОСТЕЙ	384

1. ВСТУП

Дякуємо Вам за вибір автоматичної машини для приготування кави еспресо та капучино.

Проділіть декілька хвилин на вивчення цієї Інструкції з використання. Це дозволить уникнути усіх ризиків та пошкодження кавомашини.

1.1 Літери в дужках

Літери в дужках відносяться до умовних позначень, наведених в розділі Опис приладу на стор. 2-3.

1.2 Пошук і усунення несправностей та ремонт

У випадку несправностей, спочатку спробуйте вирішити їх, прочитавши вказівки, наведені в розділах "18. Повідомлення на дисплеї" та "19. Усунення несправностей".

Якщо цього буде недостатньо, або знадобляться подальші роз'яснення, ми рекомендуємо Вам звернутися до сервісної служби, зателефонувавши за номером, зазначеним у додатному аркуші «Служба допомоги клієнтам».

Якщо у переліку країн у даному аркуші не вказана Ваша країна, зателефонуйте за номером, зазначеним у гарантійному талоні. У разі потреби ремонту звертайтеся винятково до сервісної служби компанії De'Longhi. Адреса вказана в гарантійному сертифікаті, який додається до кавомашини.

1.3 Завантажити додаток!



Ряд функції можна перевірити дистанційно за допомогою додатку De'Longhi Coffee Link App.

У додатку, ви також можете знайти інформацію, поради та цікаві факти про світ кави, разом з інформацією про ваш прилад, що буде завжди у вашому розпорядженні.



Цей символ позначає функції, які ви можете перевірити або отримати консультацію, використовуючи додаток.

Ви також можете створити до 3 нових напоїв та зберегти їх на Вашому приладі.

Будь ласка, зверніть увагу:

Перевірте сумісні пристрої на сайті "compatibledevices.delonghi.com".

2. ОПИС







2.1 Опис приладу (стор. 3 - А)

- A1. Кришка контейнеру для зерен
- A2. Кришка воронки для меленої кави
- A3. Контейнер для кавових зерен
- A4. Воронка для меленої кави
- A5. Ручка регулювання ступеню помелу
- A6. Полиця для чашок
- A7.  Кнопка: вмикає та вимикає прилад (режим очікування)
- A8. Розпилювач для гарячої води
- A9. Блок подачі кави (регулюється по висоті)
- A10. Піддон для конденсату
- A11. Контейнер для кавової гущі
- A12. Підставка для чашок
- A13. Індикатор рівня води у піддоні для крапель
- A14. Решітка піддону для крапель
- A15. Піддон для крапель
- A16. Кришка контейнеру для води
- A17. Контейнер для води
- A18. Гніздо для пом'якшувального фільтра
- A19. Віконце заварювального блоку
- A20. Заварювальний блок
- A21. Роз'єм для кабелю живлення
- A22. Головний вимикач

2.2 Опис головної сторінки (сторінка 2 - В)

- V1. Значок активації Bluetooth
- V2. Значок активації енергозбереження
- V3. Обраний аромат
- V4. Напій, що обираються безпосередньо
- V5. Стрілка прокрутки
- V6. Обрана кількість
- V7. Сигнал потреби видалення накипу
- V8. Сигнал потреби очищення контейнеру для молока
- V9. Сигнал потреби заміни фільтра

2.3 Опис панелі управління (стор. 2 - С)

- C1.   : вибір кількості напою
- C2.  : вибір профілю
- C3.  : меню налаштування приладу
- C4.  : натисніть, щоб вийти з обраної функції та повернутися до головного меню
- C5.  : Меню вибору напоїв Mu. Якщо попередньо не було запрограмовано з налаштувань меню, як описано в розділі "11. Персоналізація напоїв", напій програмується безпосередньо при першому використанні приладу

С6.  : обрання аромату напою

2.4 Опис додаткового приладдя (стор. 2 - D)

- D1. "Тест загальної жорсткості" реактивна смужка (прикріплена до 2 сторінки інструкції на англійській мові)
- D2. Мірна ложка для меленої кави
- D3. Засіб для видалення накипу
- D4. Фільтр для пом'якшення води (лише в деяких моделях)
- D5. Щіточка для чищення
- D6. Блок подачі гарячої води
- D7. Кабель живлення

2.5 Опис контейнеру для молока (стор. 2 - E)

- E1. Ручка регулювання пінки та функції очищення CLEAN
- E2. Кришка контейнеру для молока
- E3. Контейнер для молока
- E4. Трубка забору молока
- E5. Блок подачі спіненого молока (регулюється)

3. НАЛАШТУВАННЯ ПРИЛАДУ

Будь-ласка, зверніть увагу!

- Перший раз, коли ви використовуєте машину, водяний контур – порожній, і прилад може працювати дуже гучно. Шум стає менше, по мірі наповнення системи водою.
- Машина була перевірена на фабриці з використанням кави, тому, якщо ви знайдете сліди кави у кавомолці, це вважатиметься нормальним явищем. У будь-якому разі ми гарантуємо, що машина є новою.
- Ми рекомендуємо якнайшвидше налаштувати жорсткість води, слідує вказівкам, наведеним у розділі "15. Налаштування жорсткості води".

1. Вставте з'єднувальний кабель (D7) у роз'єм (A21) на задній стінці приладу та підключіть його до електромережі (мал. 1). Переконайтеся, що ви натиснули головний вимикач (A22), розташований на задній стінці приладу (мал. 2);
2. "ОБЕРІТЬ МОВУ": Натисніть та утримуйте  до тих пір, поки потрібна мова не з'явиться на дисплеї, потім натисніть прапор, що відповідає цій мові.

Далі дотримуйтесь вказівок, які з'являються на дисплеї приладу:

3. "НАПОВНІТЬ КОНТЕЙНЕР" "СВІЖОЮ ВОДОЮ": витягніть контейнер для води (A17) (мал. 3), наповніть до позначки MAX (на контейнері) свіжою водою (мал. 4, потім поставте контейнер на місце в прилад (мал. 5);
4. "ВСТАВТЕ БЛОК ПОДАЧІ ВОДИ": Перевірити, щоб блок подачі води (D6) був вставлений у розпилувач (A8)

(мал. 6) та помістіть під ним ємність з мінімальним об'ємом 100 мл (мал. 7).

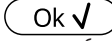
5. "СИС-МА ПОДАЧІ ВОДИ ПОРОЖНЯ НАТИСНІТЬ ОК ДЛЯ ЗАПУСКУ": натисніть  для підтвердження. Прилад подає гарячу воду з блоку подачі (мал. 8) та автоматично вимикається.

Тепер кавоварка готова до нормальної роботи.

Будь-ласка, зверніть увагу!

- При першому використанні приладу, потрібно зробити 4-5 чашок капучино перш, ніж прилад почне надавати відмінні результати.
- Коли ви робите перші 5-6 чашок капучино ви можете чути шум киплячої води, що є нормальним явищем. Після цього шум поступово зменшиться.
- Щоб покращити роботу приладу, ми рекомендуємо вам встановити фільтр для пом'якшення води (D7), як описано в розділі "16. Фільтр для пом'якшення води". Якщо ваша модель не оснащена фільтром, ви можете замовити його в Сервісній службі De'Longhi.

4. УВІМКНЕННЯ ПРИЛАДУ

БУДЬ ЛАСКА, ЗВЕРНІТЬ УВАГУ!

Перед тим, як увімкнути прилад, переконайтеся, що ви натиснули (A22) головний вимикач (мал. 2).

Кожен раз при увімкненні приладу він виконує автоматичний підігрів та цикл промивання.

- Щоб увімкнути прилад, натисніть кнопку  (A15) (мал. 8). На дисплеї з'являється повідомлення "ТРИВАЄ РОЗІГРІВ, БУДЬ ЛАСКА, ЗАЧЕКАЙТЕ".
- Після закінчення нагрівання, на приладі з'явиться інше повідомлення: "ТРИВАЄ ПРОМИВАННЯ" "БУДЬ ЛАСКА, ЗАЧЕКАЙТЕ". Окрім підігріву нагрівача, всередині приладу гарячою водою також промиватимуться внутрішні канали.

Прилад готовий до використання, коли з'являється головний екран (домашня сторінка).

5. ВИМКНЕННЯ ПРИЛАДА

При кожному вимкненні кавоварки, після того як вона готувала каву, прилад виконує цикл автоматичного промивання.

- Щоб вимкнути прилад, натисніть кнопку  (A15) (мал. 8).
- На дисплеї відображається повідомлення "ТРИВАЄ ВИМКНЕННЯ, БУДЬ ЛАСКА, ЗАЧЕКАЙТЕ", потім прилад виконує цикл промивання (якщо це передбачено) та вимикається (переходить в режим очікування).

Будь-ласка, зверніть увагу!

Якщо ви не використовуватимете прилад протягом тривалого часу, вимкніть прилад з розетки електроживлення:



- спочатку вимкніть прилад, натиснувши кнопку  (мал. 8);
- відпустіть головний вимикач (A22), розташований на задній стінці приладу (мал. 2).

Важливо!

Ніколи не натискайте головний вимикач, коли прилад увімкнено.

6. МЕНЮ НАЛАШТУВАНЬ

6.1 Доступ до меню налаштувань

1. Натисніть кнопку  (C3), щоб увійти в меню;
2. Прокручіть пункти меню, натискаючи  до тих пір, поки не відобразяться пункти меню;
3. Натисніть пункт меню, який ви хочете обрати.

6.2 Вихід з меню

Після того, як ви виконали налаштування, натисніть , поки ви не повернетеся на головну сторінку.

6.3 Промивання

Використовуйте цю функцію для отримання гарячої води з блоку подачі кави (A9) та з блоку подачі гарячої води (D6), якщо він є, а також для очищення та прогрівання внутрішньої системи приладу.

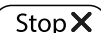
1. Помістіть контейнер мінімальною місткістю в 100мл під блок подачі кави та гарячої води (мал. 8).
2. Через декілька секунд після обрання пункту "ПРОМИВАННЯ", подається гаряча вода спочатку з блоку подачі кави, а потім з блоку подачі гарячої води (якщо він вставлений), що очищує та підігріває внутрішній контур приладу (мал. 7).
3. Щоб зупинити промивання, натисніть  або зачекайте, поки промивання завершиться автоматично.

Будь-ласка, зверніть увагу!

- Якщо прилад не використовувався більше 3-4 днів, при повторному вмиканні, ми рекомендуємо виконати 2/3 цикли промивання перед використанням;
- Нормально, якщо після процедури промивання в контейнері для збору гущі (A11) з'явиться вода.

6.4 Видалення накипу









Інструкції щодо видалення накипу див. в розділі "14. Видалення накипу".

6.5 Фільтр для води

Інструкції щодо встановлення фільтра (D7) наведені в розділі "16. Фільтр для пом'якшення води".

6.6 Параметри напоїв

У цьому розділі ви можете дізнатися про персональні налаштування, та за бажанням, скинути до заводських налаштувань кожен напій та кожен профіль.

1. Опинившись в меню налаштувань, натисніть "НАЛАШТУВАННЯ НАПОЮ". На дисплеї з'являтимуться значення для першого напою;
2. Значення відображаються на вертикальних панелях. Заводські налаштування вказуються символом  а поточне значення підсвічується в нерухомій частині вертикальної панелі.
3. Щоб повернутися в параметри меню, натисніть . Щоб продивитися напої на дисплеї, натисніть ;
4. Щоб скинути параметри відображуваного напою до заводських налаштувань, натисніть  ;
5. "СКАСУВАТИ?": щоб підтвердити, натисніть  (щоб відмінити, натисніть );
6. "ЗАВОДСЬКІ НАЛАШТУВАННЯ" ВСТАНОВЛЕНІ": натисніть .

Параметри напою було скинуто до заводських налаштувань. Перейдіть до інших напоїв або поверніться до головної сторінки, двічі натиснувши .



Будь-ласка, зверніть увагу!

Щоб змінити напій в іншому профілі, поверніться до головної сторінки, оберіть потрібний профіль та повторіть процедуру.

6.7 Автоматичне вимкнення (режим очікування)

Автоматичне вимкнення приладу можна запрограмувати через 15 або 30 хвилин, або через 1, 2 або 3 години.



Щоб запрограмувати автоматичне вимкнення, виконайте наступне:

1. Натисніть "АВТОМАТИЧНЕ ВИМКНЕННЯ";
 2. Оберіть бажаний інтервал часу, натискаючи стрілки вправо  (збільшення) чи вліво  (зменшення);
 3. Для підтвердження натисніть .
- Автоматичне вимкнення було запрограмовано.

6.8 Енергозбереження

Використовуйте цю функцію, щоб активувати або вимкнути функцію енергозбереження. Коли функція активована, це дозволяє зменшити споживання електроенергії згідно з Європейським регламентом.

Щоб вимкнути (або активувати) режим "Енергозбереження", виконайте наступне:

1. Натисніть "ЕНЕРГОЗБЕРЕЖЕННЯ" щоб відключити  або увімкнути  функцію; Відповідний символ (B2) з'явиться у верхній панелі головної сторінки, що вказує на активацію функції.

Будь ласка, зверніть увагу:

Якщо увімкнено режим "Енергозбереження", потрібно буде зачекати декілька секунд перед тим, як почнеться подача.

6.9 Температура кави

Щоб змінити температуру води, що використовується для приготування кави, виконайте наступні дії:

1. Натисніть "ТЕМПЕРАТУРА КАВИ". Значення, що можна обрати, з'являються на дисплеї (B1) (поточні значення підкреслені);
2. Натисніть значення, яке ви хочете встановити (НИЗЬКА, СЕРЕДНЯ, ВИСОКА, МАКСИМАЛЬНА).

6.10 Жорсткість води

Інструкції щодо налаштування жорсткості води див. в розділі "15. Налаштування жорсткості води".

6.11 Встановлення мови

Щоб змінити мову на дисплеї, виконайте наступні дії:

1. Натисніть "ВСТАНОВИТИ МОВУ";
2. Натисніть прапор, що відповідає мові, яку ви хочете встановити (натисніть ), щоб відобразити доступні мови).



6.12 Звук

Ця функція вмикає або вимикає звуковий сигнал, що подається кавоваркою кожен раз, коли ви натискаєте будь-яку іконку або вставляєте/знімаєте будь-який аксесуар. Щоб вимкнути, або знову увімкнути звуковий сигнал, виконайте наступне:

1. Натисніть "ЗВУК", щоб вимкнути  або увімкнути  функцію;

6.13 Bluetooth

Ця функція вмикає або відключає PIN захист для підключення до приладу з будь-якого пристрою.



1. Натисніть "BLUETOOTH". На дисплеї (B1) з'явиться серійний номер машини (19 цифр) та 4 цифри коду (PIN);
2. Натисніть , щоб активувати або  вимкнути запит PIN-коду, коли ви під'єднуєтесь до Додатку; Попередньо введений PIN-код - "0000". Рекомендуємо Вам встановити свій PIN-код безпосередньо з мобільного додатку.

Будь-ласка, зверніть увагу!

Серійний номер приладу, видимий у функції "Bluetooth", дозволяє безпомилково ідентифікувати його при створенні зв'язку з додатком.

6.14 Заводські налаштування

За допомогою цієї функції скидаються всі налаштування меню, і всі запрограмовані параметри кількості для всіх профілів повертаються до початкових стандартних значень, заданих виробником (окрім мови, яка залишається). Щоб відновити заводські параметри, виконайте наступні дії:

1. Натисніть "ЗАВОДСЬКІ НАЛАШТУВАННЯ". На дисплеї відображаються "ЗАВОДСЬКІ НАЛАШТУВАННЯ". Натисніть , щоб підтвердити (або натисніть , щоб перервати операцію);
2. "ЗАВОДСЬКІ НАЛАШТУВАННЯ ВСТАНОВЛЕНІ": натисніть  для підтвердження.

6.15 Статистика

Ця функція відображає статистику, що стосується кавоварки. Щоб переглянути статистику, виконайте наступні дії:

1. Натисніть "СТАТИСТИКА" та перевірте усю статистику, переглядаючи пункти за допомогою .

6.16 Персоналізація профілю

Щоб персоналізувати іконку поточного профілю, виконайте наступне:

1. Натисніть "ПЕРСОНАЛІЗУВАТИ ПРОФІЛЬ";
2. Натисніть бажану іконку. На головній сторінці відображається верхня строчка з кольором іконки.

7. Приготування кави

7.1 Приготування кави з використанням кавових зерен

Важливо!

Не використовуйте зелені, карамелізовані або зацукровані кавові зерна, оскільки вони можуть прилипнути до кавомолки, після чого її подальше застосування стане неможливим.

1. Засипати каву в зернях у відповідний контейнер (A4) (мал. 10);
2. Поставте чашку під блок подачі кави (A9);
3. Опустіть носики блоку подачі кави якомога ближче до чашки (мал. 11). Це збільшить пінку на каві;
4. Потім оберіть бажану каву:
 - ESPRESSO
 - LONG
 - KABA
 - DOPPIO+
 - 2X ESPRESSO
5. Почнеться приготування. Зображення обраного напою відображається на дисплеї разом з індикатор-

ною шкалою, яка поступово заповнюється у процесі приготування.

Будь ласка, зверніть увагу:

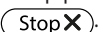
- Ви можете приготувати 2 чашки кави ESPRESSO одночасно, натиснувши "2X  " під час приготування 1 ESPRESSO (зображення з'явиться на дисплеї на декілька секунд на початку приготування).
- Коли машина готує каву, ви можете перервати подачу у будь-який момент, натиснувши .

Як тільки каву було приготовано, кавоварка готова для подальшого використання.

Будь-ласка, зверніть увагу!

- Під час використання приладу на дисплеї відображаються різні повідомлення (НАПОВНІТЬ КОНТЕЙНЕР ВОДОЮ, ОЧИСТІТЬ КОНТЕЙНЕР ДЛЯ КАВОВОЇ ГУЩІ, ТА ІНШЕ). Їхнє значення пояснюється в розділі "18. Повідомлення на дисплеї".
- Для отримання гарячішої кави, див. розділ "7.6 Поради щодо гарячішої кави".
- Якщо іноді кава подається краплями, дуже розбавлена або без пінки, або ж дуже холодною, прочитайте рекомендації в розділах "7.5 Регулювання помелу кави" та "7.6 Усунення несправностей".
- Приготування кожної порції кави можна персоналізувати (див. розділи "11. Персоналізація напоїв" та "12. Внесення в пам'ять власного профілю користувача").

7.2 Вибір аромату кави

Натисніть  кнопку (C6):

	Персональні налаштування (якщо запрограмовані) / Стандартні
	НАДЛЕГКА
	ЛЕГКА
	СЕРЕДНЯ МІЦНІСТЬ
	МІЦНА
	НАДМІЦНА
	(див. "7.4 Приготування кави з використанням меленої кави")

Після приготування напою, налаштування міцності повертаються до значення .

7.3 Вибір кількості кави

Натисніть  кнопку (C1):



	Персональні налаштування (якщо запрограмовані) / Стандартні
	ПОРЦІЯ SMALL
	ПОРЦІЯ MEDIUM
	ПОРЦІЯ LARGE
	ПОРЦІЯ EXTRA-LARGE

Після приготування напою, налаштування кількості скидаються до значення .

7.4 Приготування кави з використанням меленої кави

Важливо!

- Ніколи не насипайте мелену каву, коли машина вимкнена, тому що кава може розсіпатися всередині кавоварки і забруднити її. Це може пошкодити машину.
- Ніколи не застосовуйте більше 1 мірної ложки (D2), тому що надлишок кави може забруднити внутрішню систему кавоварки або ж заблокувати воронку (A4).
- Коли ви використовуєте мелену каву, можна приготувати лише одну чашку за один раз.

1. Натискайте , поки не відобразиться  (мелена кава).
2. Відкрийте кришку воронки для меленої кави (A2).
3. Переконайтеся, що воронка (A4) не заблокована, потім додайте одну мірну ложку меленої кави (мал. 12).
4. Поставте чашку під блоком подачі кави (A9).
5. Потім оберіть бажану каву:
 - ESPRESSO
 - LONG
 - KABA
6. Почнеться приготування. Зображення обраного напою відображається на дисплеї разом з індикаторною шкалою, яка поступово заповнюється у процесі приготування.

Як тільки каву було приготовано, кавоварка готова для подальшого використання.

Важливо! Приготування кави LONG:

На половині приготування на дисплеї з'явиться повідомлення "ДОДАЙТЕ МЕЛЕНУ КАВУ" "МАКС. ОДНУ МІРНУ ЛОЖКУ". Додати одну мірну ложку меленої кави та натиснути

.

7.5 Налаштування кавомолки

Кавомолку було налаштовано на заводі-виробнику на належне приготування кави, тому спочатку немає необхідності регулювати її.

Тим не менш, якщо після приготування першої кави, ви помітите, що кава занадто розбавлена та не достатньо вершкова або подача дуже повільна (краплями), це можна виправити за допомогою ручки регулювання ступеню помелу (A5) (мал. 13).

Будь-ласка, зверніть увагу!

Ручку регулювання можна обернути, тільки тоді, коли кавомолка працює на початку процесу приготування кави.



Якщо кава подається дуже повільно або зовсім не виходить, поверніть ручку на одну поділку у напрямку цифри 7.

Щоб отримати більш насичену каву і поліпшити зовнішній вигляд пінки,

повернути ручку проти годинникової стрілки на одну поділку до номеру 1 (не повертайте більше, ніж на одну поділку за один раз, тому що кава буде подаватися у вигляді крапель).

Ефект від такого регулювання буде відчутний лише після 2 заварених послідовних чашок кави. Якщо налаштування не призвело до бажаного результату, поверніть ручку ще на одну поділку.

7.6 Поради щодо гарячішої кави

Щоб отримати гарячішу каву, виконайте наступне:

- виконайте цикл промивання, обравши функцію "Промивання" (E4) в налаштуваннях меню (розділ "6.3 Промивання" (E4));
- підігрійте чашки гарячою водою, використовуючи функцію гарячої води (див. розділ "10. Подача гарячої води");
- збільшіть температуру кави у налаштуваннях меню "C" (C3) (див. розділ "6.9 Температура кави" (C3)).

8. ПРИГОТУВАННЯ КАПУЧИНО ТА НАПОЇВ НА ОСНОВІ МОЛОКА

Будь-ласка, зверніть увагу!

Щоб уникнути недостатньої пінки або великих бульбашок на молоці, завжди очищуйте кришку контейнера для молока (E2) та розпилювач гарячої води (A8), як описано в розділах "8.4 Очищення контейнеру для молока після використання", "13.10 Очищення контейнера для молока" та "13.11 Очищення розпилювача гарячої води".

8.1 Наповнення та встановлення контейнеру для молока

1. Зніміть кришку (E2) (мал. 14);
2. Наповніть контейнер для молока (E3) достатньо кількістю молока, не перевищуючи МАКСИМАЛЬНИЙ рівень, позначений на контейнері (мал. 15). Кожна позначка на стінці контейнера відповідає прибіл. 100 мл молока;

Будь-ласка, зверніть увагу!

- Для отримання більш густої пінки, потрібно використовувати знежирене або частково знежирене молоко за температури холодильника (близько 5°C).
 - Якщо увімкнено режим "Енергозбереження", може знадобитися зачекати кілька секунд перед приготуванням першого напою.
3. Переконайтеся, що трубка всмоктування молока (E4) правильно розташована на нижній частині кришки контейнера для молока (мал. 16);
 4. Вставте кришку на контейнер для молока;
 5. Зніміть блок подачі води (D6);
 6. Закріпіть контейнер з молоком (E) до з'єднувальної насадки (A8) та штовхайте стільки, скільки він просувається (мал. 17). Кавоварка подає звуковий сигнал (якщо функція увімкнена).
 7. Помістіть достатньо велику чашку під блоком подачі кави (A9) та насадкою для піненого молока (E5). Відрегулюйте довжину блоку подачі для молока. Щоб наблизити його до чашки, просто потягніть вниз (мал. 18).
 8. Виконуйте інструкції, наведені нижче, для кожної функції.

8.2 Регулювання кількості пінки

Повертайте регулятор спінування молока (E1), щоб відрегулювати кількість піни на молоці під час приготування капучино або напоїв з молоком.

Положення регулятора	Опис	Рекомендується для...
	БЕЗ ПІНКИ	ГАРЯЧЕ МОЛОКО (без пінки) / CAFFELATTE
	МІН. ПІНКА	latte macchiato/ FLAT WHITE
	МАКС. ПІНКА	CAPPUCCINO / CAPPUCCINO+ / CAPPUCCINO MIX / ESPRESSO MACCHIATO / ГАРЯЧЕ МОЛОКО (з піною)

8.3 Автоматичне приготування капучино на напоїв на основі молока

1. Наповніть контейнер для молока (E) та вставте його, як описано вище.
 2. Оберіть бажаний напій:
 - CAPPUCCINO
 - LATTE MACCHIATO
 - ГАРЯЧЕ МОЛОКО
 - CAPPUCCINO+
 - CAPPUCCINO MIX
 - CAFFELATTE
 - FLAT WHITE
 - ESPRESSO MACCHIATO
 3. Повідомлення на дисплеї вказує на те, як потрібно обертати ручку регулювання молочної пінки (E1) у залежності від кількості пінки, потрібної за оригінальним рецептом. Поверніть регулятор на кришці контейнера для молока.
 4. Через декілька секунд автоматично почнеться приготування, а зображення обраного напою відображається на дисплеї разом з індикаторною шкалою, яка поступово заповнюється у процесі приготування.
- Як тільки каву було приготовано, кавоварка готова для подальшого використання.

Примітка: загальні вказівки щодо приготування напоїв на основі молока

-  Esc: натисніть, щоб повністю припинити процес та перейти на головну сторінку.
-  Stop X: натисніть, щоб припинити подачу молока або кави та перейти далі до іншої функції (якщо потрібно), щоб завершити приготування напою.
- Приготування кожної порції кави можна персоналізувати (див. розділи "11. Персоналізація напоїв" та "12. Внесення в пам'ять власного профілю користувача").
- Не залишайте контейнер для молока поза холодильником протягом тривалого часу. Чим тепліше молоко (ідеально 5°C), тим гірше якість пінки.

8.4 Очищення контейнеру для молока після використання



Кожного разу, коли ви використовуєте функцію молока, на дисплеї відображається повідомлення "ПОВЕРНІТЬ РЕГУЛЯТОР МОЛОЧНОЇ ПІНКИ У ПОЛОЖЕННЯ CLEAN", яке говорить про те, що кришку спінування молока потрібно очистити:

1. Залиште контейнер для молока (E) в машині (вам не потрібно його спорожнювати);
2. Помістіть чашку або іншу ємність під блоком подачі спіненого молока;
3. Поверніть регулятор пінки (E1) на напис "CLEAN" ("ОЧИСТИТИ") (мал. 19). "ТРИВАЄ ОЧИЩЕННЯ" "ЄМНІСТЬ ПІД

БЛОК ПОДАЧІ" відобразиться на дисплеї разом зі шкалою, яка поступово заповнюється по мірі просування процесу очищення (мал. 20). Пара, змішана з гарячою водою, виходить з блоку подачі спіненого молока. Очищення завершується автоматично;



4. Поверніть регулятор назад до вибору пінки;
5. Витягніть контейнер для молока та завжди промивайте розпилювач гарячої води (A8) за допомогою губки (мал. 21).

Будь-ласка, зверніть увагу!

- Щоб приготувати декілька капучино та кави з молоком, очищуйте контейнер лише після останнього приготованого напою. Щоб перейти до приготування наступних напоїв, під час відображення повідомлення ОЧИСТИТИ, натисніть " Esc".
- Якщо ви не очищуватимете контейнер для молока, на дисплеї з'являється символ , що нагадуватиме про те, що потрібно виконати очищення.
- Контейнер з молоком потрібно зберігати в холодильнику.
- В деяких випадках, щоб очистити прилад потрібно зачекати, поки прилад нагріється.

9. КАРАФКА ДЛЯ КАВИ

1. Встановіть карафку під блок подачі кави (A9). Коли ви обираєте використання карафки, прийміть до уваги кількість подачі, а саме:

Обрана кількість	Кількість (мл)
	250
	500
	750

2. Натисніть "КАРАФ. КАВИ", "ОБЕРІТЬ МІЦНІСТЬ" "ТА КІЛЬКІСТЬ ЧАШОК";
3. Натисніть  Ok ✓.
4. Через декілька секунд автоматично почнеться приготування, а зображення обраного напою відображається на дисплеї разом з індикаторною шкалою, яка поступово заповнюється у процесі приготування.

Як тільки каву було приготовано, кавоварка готова для подальшого використання.

Будь ласка, зверніть увагу:

-  Esc: натисніть, щоб повністю припинити процес та перейти на головну сторінку.

ЗАСТЕРЕЖЕННЯ ЩОДО БЕЗПЕКИ:

Після приготування карафки кави, дайте, щоб прилад охолонув протягом 5 хвилин перед приготуванням іншого напою. Ризик перегріву!

10. ПОДАЧА ГАРЯЧОЇ ВОДИ



1. Переконайтеся, що блок подачі гарячої води (D6) правильно закріплений до розпилювача гарячої води (A8);
2. Помістіть контейнер під блок подачі (якомога ближче, щоб уникнути бризок);
3. Натисніть "ГАРЯЧА ВОДА"; На дисплеї з'явиться відповідний символ разом зі шкалою приготування, яка поступово заповнюється по мірі приготування;
4. Машина подає гарячу воду, після чого подача зупиняється автоматично. Щоб перервати подачу вручну, натисніть .



Будь-ласка, зверніть увагу!

- Якщо увімкнено режим "Енергозбереження" можливо потрібно буде зачекати декілька секунд перед тим, як почнеться подача гарячої води.
- Приготування гарячої води можна персоналізувати (див. розділи "11. Персоналізація напоїв" та "12. Внесення в пам'ять власного профілю користувача").

11. ПЕРСОНАЛІЗАЦІЯ НАПОЇВ

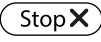
Міцність (якщо потрібно) та кількість напоїв можна персоналізувати.

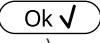
1. Упевніться, що профіль користувача, для якого ви хочете виконати персональні налаштування, активований. Ви можете обрати напої "MY" для кожного з профілів;
2. Натисніть  (C5);
3. Щоб відкрити екран персоналізації, оберіть напої, який ви хочете персоналізувати. Слід встановити відповідне приладдя;
4. (Лише напої з кави) "ОБЕРІТЬ МІЦНІСТЬ КАВИ": Оберіть бажану міцність, натискаючи "-" чи "+" та натисніть ;
5. "КІЛЬКІСТЬ КАВИ" "STOP ДЛЯ ЗБЕРЕЖЕННЯ": Починається приготування і прилад відображає екран персоналізації кількості у вигляді вертикальної лінійки. Зірочка поряд з лінійкою вказує на поточну кількість;
6. Коли кількість досягне мінімального значення, яке ви можете встановити, на дисплеї з'явиться ;
7. Натисніть , коли в чашці буде потрібна кількість;

8. "ЗБЕРЕГТИ НОВІ ПАРАМЕТРИ?": Натисніть , щоб зберегти (чи  щоб скасувати).

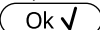
Прилад підтвердить, чи були параметри збережені, чи ні (у залежності від попереднього вибору). Натисніть .

Прилад повертається на головну сторінку.

Будь-ласка, зверніть увагу!

- **Капучино та напої на основі молока:** спочатку зберігається міцність кави, а потім кількість молока, і наприкінці кількість кави;
- **Гаряча вода:** прилад видає гарячу воду. Натисніть , щоб зберегти потрібну кількість.
- Також ви можете персоналізувати напої, пройшовши за посиланням DeLonghi Coffee Link App.
- Натисніть , щоб вийти з режиму програмування. Значення не будуть збережені.

Таблиця кількості напоїв		
Напій	Стандартна кількість	Кількість, що програмується
ESPRESSO	40 мл	20-180 мл
LONG	160 мл	115-250 мл
KAFA	180 мл	100-240 мл
DOPPIO+	120 мл	80-180 мл
ГАРЯЧА ВОДА	250 мл	20-420 мл

12. ВНЕСЕННЯ В ПАМ'ЯТЬ ВЛАСНОГО ПРОФІЛЮ КОРИСТУВАЧА

Для цієї кавомашини передбачено внесення в пам'ять до 3 різних профілів, кожен з яких має свою іконку.

Параметри персоналізованих напоїв "MY", "МІЦНІСТЬ" та "КІЛЬКІСТЬ" зберігаються в кожному профілі (див. розділ "11. Персоналізація напоїв"). Порядок, у якому відображаються усі напої, базується у залежності від частоти вибору.

Щоб обрати профіль, натисніть  та оберіть бажаний профіль.

Будь-ласка, зверніть увагу!

- Профіль "Q" "ГІСТЬ": обирайте цей профіль для приготування напоїв за заводськими налаштуваннями.
- Ви можете перейменувати власний профіль, з'єднавшись з DeLonghi Coffee Link App (буде відображено лише перші три літери).
- Щоб персоналізувати іконку профілю, див. розділ "6.16 Персоналізувати профіль".

13. ОЧИЩЕННЯ

13.1 Очищення кавомашини

Наступні деталі кавоварки потрібно очищати регулярно:

- внутрішній контур прилада;
- контейнер для кавової гущі (A11);
- піддон для крапель (A15), піддон для конденсату (A10), решітку піддону для крапель (A14) та індикатор наповнення піддону (A13);
- контейнер для води (A17);
- блок подачі кави (A9);
- воронка для меленої кави (A4);
- заварювальний блок (A20), доступ до якого виконується після відкриття дверцят заварювального блоку (A19);
- контейнер для молока (E);
- розпилювач гарячої води (A8);
- сенсорний екран (B).

Важливо!

- Для очищення кавомашини не використовувати розчинники, абразивні миючі засоби або спирт. Для суперавтоматичних кавомашин De'Longhi не потрібно використовувати хімічні засоби для чищення.
- Жоден компонент приладу не можна мити в посудомийній машині, за винятком решітки піддону для крапель (A14) та контейнеру для молока (E).
- Не використовувати металеві предмети для видалення накипу або кавового нальоту, оскільки вони можуть подряпати металеві або пластикові поверхні.

13.2 Очищення внутрішнього контура

Якщо прилад не використовується більше 3/4 днів, перед його використанням ми рекомендуємо увімкнути його та:

- виконати 2/3 цикли промивання, обравши функцію "Промивання" (розділ "6.3 Промивання" );
- увімкнути подачу гарячої води на декілька секунд (розділ "10. Подача гарячої води").

Будь-ласка, зверніть увагу!

Нормально, якщо після процедури промивання в контейнері для збору гущі (A11) з'явиться вода.

13.3 Очищення контейнеру для кавової гущі

Коли на дисплеї з'являється повідомлення "ОЧИСТ. КОНТ. КАВОВОЇ ГУЩІ", необхідно вичистити та вимити контейнер для кавової гущі. Прилад не можна використовувати для приготування кави, якщо ви не почистили контейнер для кавової гущі (A11). Навіть, якщо він не повний, повідомлення про очищення контейнера з'являється через 72 години, після того, як було приготовано останню каву. Щоб 72 години були правильно пораховані, ніколи не вимикайте машину, використовуючи головний вимикач (A22).

Важливо! Небезпека опіків

Після приготування кількох капучино поспіль, металева частина для чашок (A12) стає гарячою. Зачекайте, поки вона охолоне, та торкайтеся її лише спереду.

Щоб виконати очищення (при увімкненому приладі):

1. Витягти піддон для збору крапель (A15) (мал. 22), спорожнити його та очистити.
2. Спорожніть і акуратно очистіть контейнер для кавової гущі (A11), видаляючи всі наявні на дні залишки. Це можна зробити за допомогою спеціальної щітки (D5), що входить в комплект.
3. Перевірте піддон для конденсату (A10) (червоний) та спорожніть його при необхідності.

Важливо!

При знятті піддону для крапель обов'язково завжди чистити контейнер для кавової гущі навіть, якщо він трішки заповнений. Якщо цього не робити, може статися так, що коли Ви будете готувати наступного разу каву, контейнер переповниться, що призведе до засмічення кавомашини.

13.4 Очищення піддону для крапель та конденсату

Важливо!

Піддон для крапель (A15) оснащено індикатором рівня (A13) (червоного кольору), що показує кількість води у піддоні (мал. 23). До того, як такий індикатор вийде за межі піддону для збору крапель (A12), необхідно звільнити піддон і очистити його, в іншому випадку вода може перелитися через край та пошкодити прилад, та поверхню, на якій стоїть прилад або навколишнє середовище.

Щоб витягнути піддон для збору крапель, виконайте наступні дії:

1. Витягти піддон для збору крапель та контейнер для кавової гущі (A11) (мал. 22);
2. Зніміть полицю для чашок (A12) та решітку піддону для збору крапель (A14), потім спорожніть піддон для крапель та промийте усі компоненти.
3. Перевірте піддон для конденсату (A15) (червоний) та спорожніть його при необхідності;
4. Поставте піддон для збору крапель разом з решіткою та контейнером для кавової гущі назад у прилад.

13.5 Очищення кавової машини всередині

Небезпека ураження електричним струмом!

Перед очищенням внутрішніх деталей, машину потрібно вимкнути (див. розділ "5. Вимкнення приладу") та витягнути вилку з розетки живлення. Під час очищення приладу ніколи не занурюйте його в воду.

1. Періодично перевіряти (близько раз на місяць), щоб внутрішні частини машини (які можна дістати після

зняття піддону для збору крапель (A15), не були забруднені. Якщо необхідно, зняти залишки кави за допомогою щітки (D5), що іде в комплекті, та губки.

2. Видалити всі залишки за допомогою пылососа (мал. 24).

13.6 Очищення контейнера для води

1. Регулярно очищати контейнер для води (A17) (приблизно раз на місяць) - та кожного разу, коли ви замінюєте фільтр для пом'якшення води (D7) (якщо встановлено) - за допомогою вологої тканини та невеликої кількості делікатного миючого засобу. Ретельно промийте контейнер для води перед тим, як наповнити його та вставити у прилад;
2. Зніміть фільтр (якщо встановлено) та промийте його проточною водою;
3. Встановіть фільтр (якщо встановлено), заповніть контейнер холодною водою та поставте його на місце;
4. (Лише моделі, що мають пом'якшувальний фільтр) Спустити приблизно 100 мл води.

13.7 Очищення блоку подачі кави

1. Регулярно очищайте блок подачі кави (A9) за допомогою губки або тканини (мал. 25A);
2. Перевірити, щоб отвори для подачі кави не були засмічені. Якщо необхідно - видалити залишки кави за допомогою зубочистки (мал. 25B).

13.8 Очищення воронки для меленої кави

Періодично перевіряти (приблизно один раз на місяць), щоб воронка для засипання меленої кави (A4) не була засміченою. Якщо необхідно, зняти залишки кави за допомогою щітки (D5), що іде в комплекті.

13.9 Очищення заварювального блоку

Заварювальний блок (A20) потрібно чистити принаймні один раз на місяць.

Важливо!

Заварювальний блок не можна знімати, якщо машина увімкнена.

1. Переконайтеся, що кавоварка була вимкнена правильно (див. розділ "5. Вимкнення приладу");
2. Витягніть контейнер для води (A17) (мал. 3);
3. Відкрийте дверцята заварювального блоку (A19) (мал. 26) з правого боку приладу;
4. Натисніть дві кольорові кнопки всередину і в той же час потягніть заварювальний блок назовні (мал. 27);
5. Намочити заварювальний блок у воді приблизно на 5 хвилин, потім промити під краном;

Важливо!

СПОЛІСКУВАТИ ЛИШЕ ВОДОЮ

НЕ ЗАСТОСОВУВАТИ МИЮЧІ ЗАСОБИ - НЕ МИТИ У ПОСУДОМИЙНІЙ МАШИНІ

Чистити заварювальний блок, не використовуючи миючих засобів, оскільки його можна пошкодити.

6. Використовуйте щітку (D5), щоб видалити будь-які залишки кави з гнізда заварювального блоку, доступ до якого відкривається через дверцята заварювального блоку;
7. Після очищення, встановіть заварювальний блок на внутрішню опору (мал. 28), потім натисніть на значок PUSH, поки не почуєте клацання;

Будь-ласка, зверніть увагу!

Якщо заварювальний блок важко вставляється, перед тим, як зробити це, відрегулюйте правильний розмір, натиснувши на два важеля, що показані на мал. 29.

8. Після того, як заварювальний блок було вставлено, переконайтеся, що дві кольорові кнопки розімкнулися (мал. 30).
9. Закрийте дверцята заварювального блоку;
10. Встановіть на місце контейнер для води.

13.10 Очищення контейнеру для молока

Для належної роботи спінювача очищуйте контейнер для молока кожні два дні, як описано нижче.

1. Зніміть кришку (E2);
2. Зніміть блок подачі молока (E5) та трубку всмоктування (E4) (мал. 31);
3. Поверніть регулятор пінки (E1) проти годинникової стрілки у положення "INSERT" ("ВСТАВИТИ") (мал. 31) та потягніть уверх;

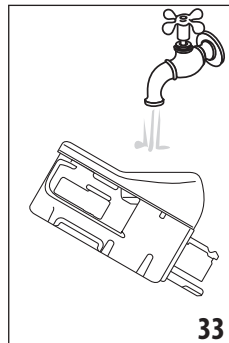

4. Промийте усі компоненти теплою водою з м'яким миючим засобом. **Усі компоненти можна мити у посудомийній машині, але їх потрібно розміщувати у верхньому кошику.** Переконайтеся, щоб у гнізді та в жолобі під регулятором не було залишків молока (мал. 32). Якщо необхідно, очистіть жолоб за допомогою зубочистки;
5. Промийте регулятор пінки всередині проточною водою (див. мал. 33);
6. Перевірте, щоб трубки всмоктування та блок подачі не були забруднені залишками молока;

- Поставте регулятор (у відповідності до слова "INSERT" ("ВСТАВИТИ"), носики та трубку всмоктування молока на місце;
- Вставте кришку на контейнер для молока (E2).

13.11 Очищення розпилювача для гарячої води



Кожного разу, коли ви готуєте молоко, очистуйте розпилювач (A8) губкою та видаляйте залишки молока з прокладок (мал. 21).



14. ВИДАЛЕННЯ НАКИПУ

Важливо!



- Перед застосуванням прочитайте інструкції та маркування на упаковці із засобом для видалення накипу.
- Ви повинні використовувати лише засіб для зняття накипу від De'Longhi. Використання невідповідних засобів для видалення накипу або неправильне виконання процедури очищення від накипу може призвести до виникнення несправностей машини, які не покриваються гарантією виробника.

Видаляйте накип з приладу, коли повідомлення "ПОТРІБ. ВИДАЛИТИ НАКИП" "НАТИСНІТЬ ОК ДЛЯ ЗАПУСКУ (~45 хв.)" з'являється на дисплеї: Щоб видалити накип одразу, натисніть  та слідуйте інструкціям від кроку 3.

Щоб видалити накип пізніше, натисніть . На дисплеї з'явиться символ , який нагадуватиме вам про те, що потрібно видалити накип з приладу. (повідомлення з'являється кожного разу, коли ви вмикаєте прилад). Щоб увійти в меню процедури видалення накипу:

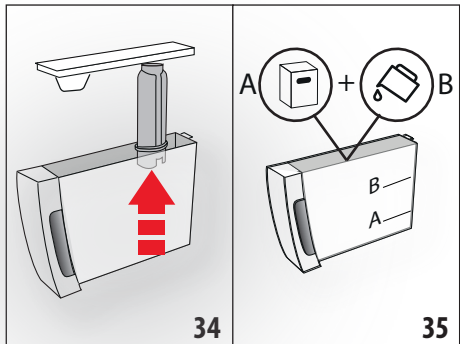
- Натисніть кнопку  (C3), щоб увійти в меню;
- Натисніть "ВИДАЛИТИ НАКИП" та слідуйте інструкціям на дисплеї;
- "ЗНІМІТЬ ФІЛЬТР ДЛЯ ВОДИ" (мал. 34): витягніть контейнер для води (A17), зніміть фільтр для пом'якшення води (D7) (якщо він є) та спорожніть контейнер для води. Натисніть ;



- "ДЕКАЛЬЦ. DE'LONGHI (PIB. A)" "ТА ВОДУ (ДО РІВНЯ В)" (мал. 35); Налийте засіб для видалення накипу в контейнер для води до рівня A, позначений всередині контейнера (що дорівнює одній 100 мл упаковці), потім додайте води (один літр) до рівня B та вставте контейнер для води на місце. Натисніть ;
- "ВИЛИЙТЕ ВОДУ З ПІДДОНА" (мал. 22):
- Зніміть, спорожніть та встановіть на місце піддон для збору крапель (A15) та контейнер для кавової гущі (A11). Натисніть ;
- "ПОСТАВТЕ ЄМНІСТЬ 2Л" "НАТИСНІТЬ ОК ДЛЯ ЗАПУСКУ": Поставте порожню ємність мінімальним об'ємом у 2 літри під блоком подачі гарячої води (D6) та блоком подачі кави (A9) (мал. 9);

Важливо! Небезпека опіків

Гаряча вода, що містить кислоту, виливається з блоку подачі гарячої води та блоку подачі кави. Поводьтеся обережно, щоб уникнути контакту з бризками цього розчину.

- Натисніть , щоб підтвердити, що ви додали розчин для видалення накипу. На дисплеї відобразиться "ТРИВАЄ ВИДАЛЕННЯ НАКИПУ" БУДЬ ЛАСКА ЗАЧЕКАЙТЕ": Починається програма зняття накипу, а з блоку подачі гарячої води та блоку подачі кави виходить рідина для зняття накипу. Автоматично відбуватиметься серія промивань, під час яких видалятиметься увесь наліт, що зібрався всередині кавомашини;

Приблизно через 25 хвилин процедура з видалення накипу зупиняється;

- "ПРОМИТИ ТА НАПОВНИТИ КОНТ. ДЛЯ ВОДИ" "ДО МАКС. РІВНЯ" (мал. 4): тепер прилад готовий до ополіскування свіжою водою. Спорожніть ємність, що використовувалася для збору розчину для видалення накипу. Зніміть контейнер для води, промийте його під проточною водою, залийте свіжої води до МАКСИМАЛЬНОГО рівня та вставте назад у прилад;
- "ПОСТАВТЕ ЄМНІСТЬ 2Л" "ОК, ЩОБ ПОЧАТИ ПРОМИВАННЯ": Поставте вже порожню ємність, що використовувалася для збору розчину для видалення накипу під блоком подачі кави та гарячої води (мал. 9) та натисніть ;
- Спочатку гаряча вода виходить з блоку подачі кави, а потім з блоку гарячої води/пари, а на дисплеї відображається напис "ТРИВАЄ ПРОМИВАННЯ";
- Коли вода в контейнері для води закінчилася, опорожніть ємність, що використовувалася для збору води під час промивання.

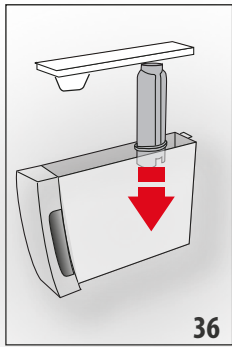

13. (Якщо встановлено фільтр) "ВСТАВТЕ ФІЛЬТР" "У ГНІЗДО" (мал. 36). Натисніть "Next >" та зніміть контейнер для води. Встановіть на місце фільтр для пом'якшення води, якщо він був знятий;
14. "ПРОМИТИ ТА НАПОВНИТИ КОНТ. ДЛЯ ВОДИ" "ДО МАКС. РІВНЯ" (мал. 4):

Наповніть контейнер для води до рівня MAX свіжою водою;

15. "ВСТАВТЕ КОНТЕЙНЕР ДЛЯ ВОДИ" (мал. 5): Вставте контейнер для води на своє місце у прилад;
16. "ПОСТАВТЕ ЄМНІСТЬ 2Л" "ОК, ЩОБ ПОЧАТИ ПРОМИВАННЯ": Поставте вже порожню ємність, що використовувалася для збору розчину для видалення накипу під блоком подачі гарячої води (мал. 9) та натисніть **Ok ✓**;
17. Гаряча вода виходить з блоку гарячої води/пари, а на дисплеї відображається напис "ТРИВАЄ ПРОМИВАННЯ" "БУДЬ ЛАСКА, ЧЕКАЙТЕ";
18. "ВИЛИЙТЕ ВОДУ З ПІДДОНА" (мал. 22): Після завершення другого циклу промивання зніміть, спорожніть та встановіть на місце піддон для збору крапель (A15) та контейнер для кавової гущі (A11) та натисніть **Next >**;
19. "ВИДАЛЕННЯ НАКИПУ ЗАВЕРШЕНО": натисніть **Ok ✓**;
20. "НАПОВНІТЬ КОНТЕЙНЕР" "СВІЖОЮ ВОДОЮ": опорожніть контейнер, що використовувався для збору води для промивання, зніміть контейнер для води та наповніть його свіжою водою до рівня MAX, потім знову вставте в прилад.

Тепер цикл видалення накипу завершився.

Будь-ласка, зверніть увагу!

- Якщо цикл видалення накипу було завершено неправильно (напр. нестача електроенергії) ми рекомендуємо повторити цикл;
- Нормально, якщо після процедури зняття накипу в контейнері для збору гущі (A11) з'явиться вода.
- Якщо контейнер для води не був наповнений до МАКСИМАЛЬНОГО рівня, наприкінці циклу декальцинації, прилад потребуватиме виконання третього циклу про-

мивання, щоб забезпечити повне видалення розчину для зняття накипу з внутрішньої системи. Перед початком промивання, пам'ятайте, що потрібно спорожнити піддон для крапель;

- Прилад може запросити проведення циклу видалення накипу через дуже короткі проміжки часу. Це нормально і пов'язано з вдосконаленою системою управління прилада.

15. НАЛАШТУВАННЯ ЖОРСТКОСТІ ВОДИ

Повідомлення "ПОТРІБ. ВИДАЛИТИ НАКИП" "НАТИСНІТЬ ОК ДЛЯ ЗАПУСКУ (~45 ХВ.)"  відображається через передбачений проміжок часу, який залежить від жорсткості води.

Машина має попередні заводські налаштування на "4" рівень жорсткості. За бажанням можна запрограмувати машину у залежності від реальної жорсткості води мережі водопостачання у різних регіонах, що може зменшити частоту проведення процедури зі зняття накипу.

15.1 Вимірювання жорсткості води

1. Витягти з упаковки реактивну смужку "TOTAL HARDNESS TEST" ("ТЕСТ ЗАГАЛЬНОЇ ЖОРСТКОСТІ")(D1) (що закріплена до інструкції на англійській мові).
2. Занурити смужку повністю у склянку з водою приблизно на одну секунду.
3. Витягти смужку з води та трохи струсити її. Після приблизно однієї хвилини ви побачите 1, 2, 3 або 4 квадрати червоного кольору, у залежності від жорсткості води. Кожен квадратик відповідає одному рівню.

Індикаторна смужка	Жорсткість води
	Рівень 1 - м'яка вода
	Рівень 2 - вода низької жорсткості
	Рівень 3 - жорстка вода
	Рівень 4 - дуже жорстка вода

15.2 Налаштування жорсткості води

1. Увійдіть в меню, як описано в розділі "6.1 Доступ в меню налаштувань";
2. Натисніть "ЖОРСТКІСТІ ВОДИ";
3. "ЖОРСТКІСТІ ВОДИ" "АКТИВНЕ ПІДКРЕСЛЕНО": Натисніть потрібний рівень (Рівень 1 = м'яка вода; Рівень 4 = дуже жорстка вода);

4. Натисніть “ Esc”, щоб повернутися на головну сторінку.
Тепер кавоварку було перепрограмовано на нові налаштування жорсткості води.

16. ФІЛЬТР ДЛЯ ПОМ'ЯКШЕННЯ ВОДИ

Деякі моделі оснащено фільтром для пом'якшення води (D4). Якщо на вашій моделі його немає, ми рекомендуємо вам придбати фільтр, звернувшись до Центру обслуговування споживачів De'Longhi.

Для правильного використання фільтра, виконуйте нижченаведені інструкції.

16.1 Встановлення фільтра

1. Витягніть фільтр (D7) з упаковки;
2. Увійдіть в меню, як описано в розділі "6.1 Доступ в меню налаштувань";
3. Натисніть "ФІЛЬТР ДЛЯ ВОДИ" "ПОВЕРНІТЬ ІНД. ДАТИ, ПОКИ НЕ ВІДОБР. НАСТУПНІ 2 МІС." (мал. 37): поверніть диск дати так, щоб відображувалися наступні 2 місяці використання.
4. Натисніть ;

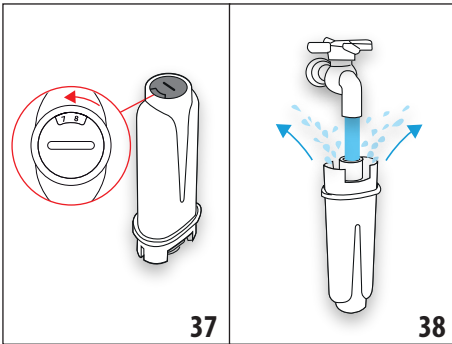

Будь-ласка, зауважте

Термін експлуатації фільтра складає два місяці при нормальній роботі. Якщо кавоварка не використовується зі встановленим фільтром, він працюватиме максимум 3 тижні.

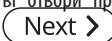
5. "ЗАЛИВАЙТЕ ВОДУ В ФІЛЬТР" "ПОКИ ВОНА НЕ ПОЧНЕ ВИЛИВ." (мал. 38): Щоб активувати фільтр, пропустіть воду з крану через отвір у фільтрі, як показано на малюнку, поки вода не почне виходити крізь бокові отвори приблизно протягом хвилини. Натисніть ;
6. Вийміть контейнер для води (A17) з приладу та наповніть його водою.

7. "ЗАНУРТЕ ФІЛЬТР У КОНТЕЙНЕР" "ЩОБ ВИЙШЛИ ПОВІТР. БУЛЬБ." (мал. 39): Вставте фільтр у контейнер з водою та повністю занурте його приблизно на десять секунд, нахиливши та злегка притиснувши, щоб вийшли повітряні бульбашки. Натисніть ;

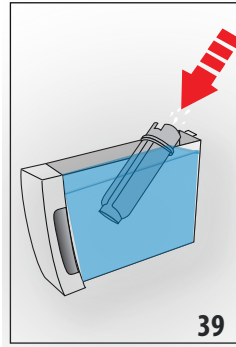



8. "ВСТАВТЕ ФІЛЬТР" "У ГНІЗДО": Вставте фільтр (D7) у його гніздо (мал. 36) та натисніть до упору. Натисніть ;
9. "ВСТАВТЕ КОНТЕЙНЕР ДЛЯ ВОДИ": Закрийте контейнер для води кришкою (A17), потім встановіть контейнер для води знову у кавоварку (мал. 5);

10. "РОЗМІСТІТЬ ЄМНІСТЬ 0,5Л" "ОК ДЛЯ НАПОВНЕННЯ ФІЛЬТРА" (мал. 7): Поставте ємність під блоком подачі гарячої води та натисніть . Подача почнеться та зупиниться автоматично.

Тепер фільтр активовано і ви можете використовувати кавомашину.

16.2 Заміна фільтра

Потрібно замінити фільтр (D7), коли повідомлення "ЗАМІНІТИ ФІЛЬТР ДЛЯ ВОДИ, НАТИСНІТЬ ОК, ДЛЯ ЗАПУСКУ" з'являється на дисплеї: щоб одразу виконати заміну, натисніть  та слідуйте інструкціям, починаючи з кроку 5.

Щоб замінити фільтр пізніше, натисніть . Символ  з'являється на дисплеї, щоб нагадати вам про необхідність замінити фільтр. Щоб виконати заміну, виконайте наступні дії:

1. Зніміть контейнер для води (A17) та зношений фільтр;
2. Зніміть упаковку з нового фільтра;
3. Увійдіть в меню, як описано в розділі "6.1 Доступ в меню налаштувань";
4. Продовжуйте виконувати операції, як описано в попередньому розділі з пункту 3.



Тепер фільтр активовано і ви можете використовувати кавомашину.

Будь-ласка, зверніть увагу!

Через два місяці (див. індикатор дати) або, коли прилад не використовувався протягом 3 тижнів, ви повинні замінити фільтр, навіть якщо повідомлення ще не з'являлося.

16.3 Зняття фільтра

Якщо ви хочете використовувати прилад без фільтру (D7), ви повинні зняти його та повідомити прилад про його відсутність. Продовжуйте у наступному порядку:

1. Зніміть контейнер для води (A17) та зношений фільтр;
2. Увійдіть в меню, як описано в розділі "6.1 Доступ в меню налаштувань";
3. **НАТИСНІТЬ "ФІЛЬТР ДЛЯ ВОДИ";**
4. Натисніть селектор, що відповідає функції "ЗНИМІТЬ ФІЛЬТР ДЛЯ ВОДИ";
5. "ПІДТВЕРД. ЗНЯТТЯ ФІЛЬТРА": натисніть  (або натисніть , щоб повернутися в меню налаштувань);
6. "ФІЛЬТР ЗНЯТО": зміни були збережені. Натисніть , щоб повернутися на головну сторінку.

Будь-ласка, зверніть увагу!



Через два місяці (див. індикатор дати) або, коли прилад не використовувався протягом 3 тижнів, ви повинні замінити фільтр, навіть якщо повідомлення ще не з'являлося.

17. ТЕХНІЧНІ ДАНІ

Напруга:	220-240 V~ 50-60 Hz макс. 10 A
Потужність:	1450 Вт
Тиск:	1,9 мПа (19 бар)
Об'єм контейнера для води	1,8 л
Розмір ДхВхГ:	240x440x360 мм
Довжина кабеля живлення:	1750 мм
Вага:	10 г
Об'єм контейнеру для зерен:	300 г
Частота:	2400/2483,5 МГц
Максимальна потужність передачі	10 мВт

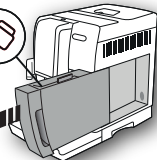
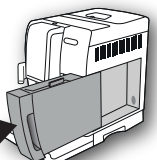

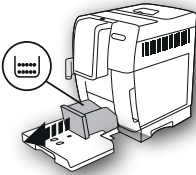
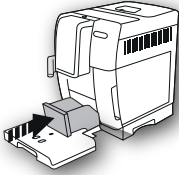

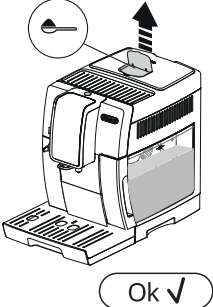

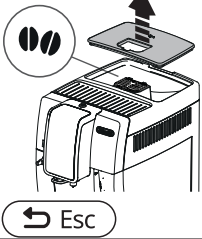
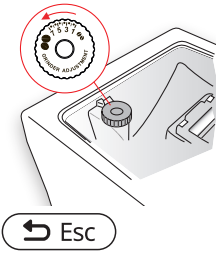
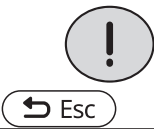
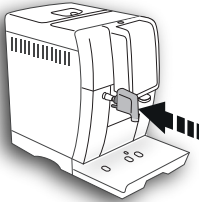

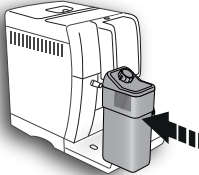
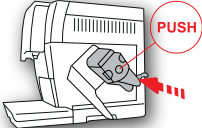
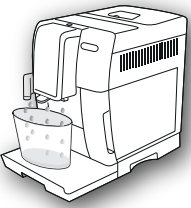
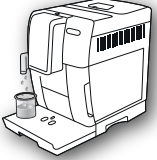

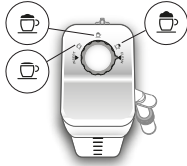

18. ПОВІДОМЛЕННЯ НА ДИСПЛЕЇ





ПОВІДОМЛЕННЯ НА ДИСПЛЕЇ	НА	МОЖЛИВА ПРИЧИНА	СПОСІБ УСУНЕННЯ
 НАПОВНІТЬ КОНТЕЙНЕР СВІЖОЮ ВОДОЮ		Недостатньо води в контейнері для води (A17).	Наповнити контейнер для води та/або правильно його встановити, натиснувши до упору, почувши при цьому клацання фіксації.
ВСТАВТЕ КОНТЕЙНЕР ДЛЯ ВОДИ		Контейнер для води (A17) було встановлено неправильно.	Вставте контейнер правильно та натисніть до упору.

ПОВІДОМЛЕННЯ НА ДИСПЛЕЇ	МОЖЛИВА ПРИЧИНА	СПОСІБ УСУНЕННЯ
<p>ОЧИСТІТЬ КОНТЕЙНЕР ДЛЯ КАВОВОЇ ГУЩІ</p> 	<p>Контейнер для кавової гущі (A11) заповнений.</p>	<p>Спорожніть контейнер та піддон для крапель (A15), очистіть та вставте назад у прилад. Важливо: при знятті піддону для крапель ОБОВ'ЯЗКОВО завжди чистити контейнер для кавової гущі навіть, якщо він трішки заповнений. Якщо цього не робити, може статися так, що коли Ви будете готувати наступного разу каву, контейнер переповниться, що призведе до засмічення кавомашини.</p>
<p>ВСТАВТЕ КОНТ. КАВОВОЇ ГУЩІ</p> 	<p>Після очищення контейнер для кавової гущі (A11) не був встановлений на місце.</p>	<p>Витягніть піддон для збору крапель (A15) та вставте контейнер для кавової гущі.</p>
<p>ДОДАЙТЕ МЕЛЕНУ КАВУ МАКС. ОДНУ МІРНУ ЛОЖКУ</p> 	<p>Була обрана функція "мелена кава", але в воронку (A4) кава не була засипана.</p>	<p>Насипте мелену каву в воронку (мал. 12) та повторіть подачу</p>
<p>ДОДАЙТЕ МЕЛЕНУ КАВУ МАКС. ОДНУ МІРНУ ЛОЖКУ</p> 	<p>Було замовлено каву LONG з використанням меленої кави</p>	<p>Насипте мелену каву в воронку (A4) (мал. 12) та натисніть селектор, що відповідає "OK", щоб продовжити та завершити приготування.</p>

ПОВІДОМЛЕННЯ НА ДИСПЛЕЇ	МОЖЛИВА ПРИЧИНА	СПОСІБ УСУНЕННЯ
<p>НАПОВНІТЬ КОНТЕЙНЕР ДЛЯ КАВОВИХ ЗЕРЕН</p> 	<p>Скінчилися кавові зерна.</p> <p>Воронка для меленої кави (A4) засмітилася.</p>	<p>Наповніть контейнер для зерен (A4) (мал. 10).</p> <p>Очистити воронку за допомогою щітки (D5), як описано в розділі "13.8 Очищення воронки для меленої кави".</p>
<p>ПОМЕЛ ДУЖЕ ДРІБНИЙ. НАЛАШТУЙТЕ ПОМЕЛ</p> 	<p>Помел дуже дрібний, тому кава подається занадто повільно або зовсім не виходить.</p> <p>Якщо є пом'якшувальний фільтр для води (D7), може статися так, що з нього вийшло повітря всередину системи, що і стало причиною блокування подачі.</p>	<p>Потрібно повторити приготування кави та повернути рукоятку регулювання ступеня помелу (A5) (мал. 13) на одну поділку у напрямку до цифри 7 за годинниковою стрілкою під час роботи кавомолки. Якщо після приготування, принаймні, 2 порції кави, ця проблема не зникає, повторіть процедуру коригування шляхом зміщення регулювальної рукоятки ще на одну поділку, поки подача не буде правильною (див. розділ "7.5 Регулювання помелу кави"). Якщо проблема не усувається, переконайтеся, що контейнер для води (A17) вставлений правильно.</p> <p>Вставте блок подачі гарячої води (D6) в кавомашину та злийте трохи води, поки потік не стане нормальним.</p>
<p>ЗМЕНШІТЬ МІЦНІСТЬ АБО ЗМЕНШІТЬ ПОРЦІЮ КАВИ</p> 	<p>Було використано забагато кави.</p>	<p>Оберіть меншу міцність, натиснувши кнопку "МІЦНІСТЬ" (C5) або зменшіть кількість меленої кави (максимум 1 мірна ложка).</p>
<p>ВСТАВТЕ БЛОК ПОДАЧІ ВОДИ</p> 	<p>Блок подачі гарячої води (D6) не було вставлено або вставлено неправильно</p>	<p>Вставити блок подачі води до упору.</p>

ПОВІДОМЛЕННЯ НА ДИСПЛЕЇ	МОЖЛИВА ПРИЧИНА	СПОСІБ УСУНЕННЯ
<p>ВСТАВТЕ КОНТЕЙНЕР ДЛЯ МОЛОКА</p> 	<p>Контейнер для молока (E) було вставлено неправильно.</p>	<p>Вставити контейнер для молока, проштовхнувши його до упору.</p>
<p>ВСТАВТЕ ЗАВАРЮВАЛЬНИЙ БЛОК</p> 	<p>Після очищення ви не вставили заварювальний блок (A20).</p>	<p>Встановити заварювальний блок, як описано в розділі "13.9 Очищення заварювального блоку".</p>
<p>СИС-МА ПОДАЧІ ВОДИ ПОРОЖНЯ НАТИСНІТЬ ОК ДЛЯ ЗАПУСКУ</p>  <p>Ok ✓:</p>	<p>Система водопостачання порожня</p>	<p>Натисніть селектор, що відповідає "OK", щоб спустити воду з блоку подачі D6) до тих пір, поки потік не стане нормальним. Якщо проблема не усувається, переконайтеся, що контейнер для води (A17) вставлений правильно.</p>
<p>НАТИСНІТЬ ОК ДЛЯ ОЧИЩЕННЯ АБО ПОВЕРНІТЬ РЕГУЛЯТОР</p>  <p>Ok ✓:</p>	<p>Контейнер для молока було вставлено, коли ручка регулювання молочної піни (E1) була в положенні "CLEAN".</p>	<p>Щоб продовжити функцію CLEAN, натисніть селектор, що відповідає "OK", або поверніть ручку регулювання пінки на одну з позицій для молока.</p>



ПОВІДОМЛЕННЯ НА ДИСПЛЕЇ	МОЖЛИВА ПРИЧИНА	СПОСІБ УСУНЕННЯ
<p>ПОВЕРНІТЬ РЕГУЛЯТОР МОЛОЧНОЇ ПІНКИ В ПОЛОЖЕННЯ CLEAN</p>  	<p>Ви щойно приготували молоко і трубки всередині контейнера для молока (Е) потрібно почистити.</p>	<p>Поверніть регулятор пінки (Е1) на напис CLEAN ("ОЧИСТИТИ")(мал. 19).</p>
<p>ПОВЕРНІТЬ РЕГУЛЯТОР МОЛОЧНОЇ ПІНКИ</p> 	<p>Контейнер для молока було вставлено, коли ручка регулювання молочної піни (Е1) була в положенні "CLEAN".</p>	<p>Поверніть регулятор в положення бажаної пінки.</p>
<p>ПОТРІБ. ВИДАЛИТИ НАКИП НАТИСНІТЬ ОК ДЛЯ ЗАПУСКУ (~45 ХВ.)</p>   	<p>Потрібно видалити накип з приладу.</p>	<p>Натисніть селектор, що відповідає "OK", щоб почати видалення накипу або "ESC", щоб видалити накип пізніше. Необхідно виконати процедуру видалення накипу, що описана в розділі "14. Видалення накипу" якомога скоріше.</p>
<p>ЗАМІНІТЬ ФІЛЬТР ДЛЯ ВОДИ НАТИСНІТЬ ОК ДЛЯ ЗАПУСКУ</p>   	<p>Фільтр для пом'якшення води (D7) дуже зношений.</p>	<p>Натисніть селектор, що відповідає "OK" щоб замінити або зняти фільтр, чи ESC, щоб провести цю процедуру пізніше. Слідуйте інструкціям в розділі "16. Фільтр для пом'якшення води".</p>
<p>АВАРІЙНИЙ СИГНАЛ: ДИВІТЬСЯ ІНСТРУКЦІЮ/ ДОДАТОК</p> 	<p>Прилад всередині дуже забруднений.</p>	<p>Ретельно очистити прилад, як описано в розділі "13. Очищення". Якщо повідомлення відображається навіть після очищення, зверніться до сервісного центру.</p>
	<p>Потрібно очистити трубки всередині контейнеру для молока (Е).</p>	<p>Поверніть регулятор пінки (Е1) на напис CLEAN ("ОЧИСТИТИ")(мал. 19).</p>
	<p>Нагадує вам, що фільтр (D7) потрібно замінити.</p>	<p>Замінити фільтр або зняти, як описано в розділі "16. Фільтр для пом'якшення води".</p>



ПОВІДОМЛЕННЯ НА ДИСПЛЕЇ	НА	МОЖЛИВА ПРИЧИНА	СПОСІБ УСУНЕННЯ
		Потрібно видалити накип з приладу.	Необхідно виконати процедуру видалення накипу, що описана в розділі "14. Видалення накипу" якомога скоріше. Прилад може запросити проведення циклу видалення накипу через дуже короткі проміжки часу. Це нормально і пов'язано з вдосконаленою системою управління прилада.
		Увімкнено режим енергозбереження.	Щоб відключити цю функцію, слідуйте вказівкам в розділі "6.8 Енергозбереження"  .
		Кавомашина під'єднана до пристрою через bluetooth.	
ТРИВАЄ ОЧИЩЕННЯ БУДЬ-ЛАСКА, ЗАЧЕКАЙТЕ		Прилад виявив забруднення внутрішнього контуру.	Зачекайте, поки прилад не буде готовий до використання та знову оберіть потрібний напій. Якщо проблема не усувається, зверніться до Служби підтримки користувачів.

19. УСУНЕННЯ НЕСПРАВНОСТЕЙ

Нижче наведено перелік можливих несправностей.

Якщо проблему неможливо вирішити за допомогою цих вказівок, зверніться до Сервісного центру.

НЕСПРАВНІСТЬ	МОЖЛИВА ПРИЧИНА	СПОСІБ УСУНЕННЯ
Кава не гаряча.	Чашки не були підігріті.	Підігрійте чашки, обливши їх гарячою водою (Примітка: ви можете використати функцію гарячої води).
	Заварювальний блок охолонув, тому що пройшло 2/3 хвилини після приготування останньої кави.	Перед приготуванням кави, підігрійте заварювальний блок, використовуючи функцію промивання див. розділ "6.3 Промивання  .
	Було встановлено низьку температуру кави.	Встановіть вищу температуру кави в меню (розділ "6.9 Температура кави  .
Кава розбавлена і зовсім без пінки.	Кава була помелена дуже грубо.	Поверніть регулятор помелу кави (A5) на одну поділку проти годинникової стрілки в напрямку цифри "1" під час роботи кавомолки (мал. 13). Продовжуйте обертати на одну поділку за раз, поки подача не стане задовільною. Результат буде відчутний лише після приготування 2 чашок кави (див. розділ "7.5 Регулювання кавомолки").
	Кава не підходить.	Використовуйте каву для кавомашин еспресо.
	Кава не свіжа.	Пакет з кавою був відкритий тривалий час і кава втратила свій смак.
Кава подається дуже повільно або краплями.	Кава була помелена дуже дрібно.	Поверніть регулятор помелу кави (A5) на один клік за годинниковою стрілкою в напрямку цифри "7" під час роботи кавомолки (мал. 13). Продовжуйте обертати на одну поділку за раз, поки подача не стане задовільною. Результат буде відчутний лише після приготування 2 чашок кави (див. розділ "7.5 Регулювання кавомолки").
Кава не виходить з одного або з обох отворів блоку подачі.	Блок подачі кави (A9) закупорено.	Очистіть блок подачі за допомогою зубочистки (мал. 25B).
Прилад не буде готувати каву	Прилад виявив забруднення внутрішнього контуру. Відображається повідомлення "Триває очищення".	Зачекайте, поки прилад не буде готовий до використання та знову оберіть потрібний напій. Якщо проблема не усувається, зверніться до Служби підтримки користувачів.

НЕСПРАВНІСТЬ	МОЖЛИВА ПРИЧИНА	СПОСІБ УСУНЕННЯ
Прилад не вмикається	Роз'єм кабелю живлення (D7) вставлено неправильно.	Вставте роз'єм до упору в гніздо на задній стінці приладу (мал. 1).
	Прилад не підключено до мережі електроживлення.	Вставте вилку у розетку мережі електроживлення (мал. 1).
	Головний вимикач (A22) не увімкнено.	Натисніть на головний вимикач (мал. 2).
Заварювальний блок не витягається	Прилад було відключено неправильно	Вимкніть прилад, натиснувши кнопку  (A15) (див. розділ "5. Вимкнення приладу").
Наприкінці процедури видалення накипу, прилад виконає третє промивання.	Під час двох циклів промивання, контейнер для води (A17) не було наповнено до відмітки MAX	Слідуйте інструкціям, що з'являються на дисплеї приладу, але спочатку спорожніть піддон для крапель (A15), щоб уникнути протікання рідини.
Молоко не витікає з блоку подачі молока (E5)	Кришечка (E2) контейнеру для молока (E) забруднилася.	Очистіть контейнер для молока, як описано в розділі "13.10 Очищення контейнера для молока"
Молоко виходить з блоку подачі (E5) великими бульбашками або бризками або недостатньо спінюється	Молоко недостатньо холодне або не частково знежирене або не знежирене.	Використовуйте знежирене або напівзнежирене молоко при температурі холодильника (прибл. 5° C). Якщо ви не отримали бажаний результат, спробуйте іншу марку молока.
	Регулятор спінування молока (E1) відрегульований неправильно.	Відрегулювати його, слідуючи інструкції в розділі "8.  приготування капучино та напоїв на основі молока".
	Кришка контейнеру для молока (E2) або ручка регулятора (E1) забруднені	Очистіть контейнер для молока та регулятор, як описано в розділі "13.10 Очищення контейнера для молока".
	Розпилювач гарячої води (A8) забруднений.	Очистіть розпилювач, як описано в розділі "13.11 Очищення розпилювача гарячої води".
Машина видає звуки або невеликі хмаринки пари в той час, коли не використовується	Прилад готовий до використання, або нещодавно він був вимкнений, та конденсат накрапав у гарячий випарник	Це звичайне функціонування. Щоб знизити це явище, спорожніть піддон для збору крапель.